

Bil. S 9

PERLEMBAGAAN NEGARA BRUNEI DARUSSALAM

(Perintah dibuat di bawah Perkara 83(3))

PERINTAH KANUN PERATURAN JENAYAH MAHKAMAH SYARIAH, 2018

SUSUNAN BAB-BAB

Bab

BAHAGIAN I

PERMULAAN

1. Gelaran, permulaan kuat kuasa dan gelaran panjang
2. Tafsiran
3. Bidang kuasa
4. Perbicaraan kesalahan oleh Mahkamah Syariah
5. Perkecualian hak mutlak
6. Perkecualian kuasa Mahkamah Syariah

BAHAGIAN II

PERUNTUKAN-PERUNTUKAN AM

7. Mahkamah
8. Mahkamah Syariah hendaklah terbuka
9. Bersidang secara tertutup
10. Kuasa Hakim Syar'ie untuk menjatuhkan hukuman penjara jika ingkar membayar denda
11. Kuasa Hakim Syar'ie untuk menjatuhkan hukuman penjara jika ingkar atau gagal membayar *diyāt*, *badal-al-sulh*, *arsy* atau pampasan

12. Hukuman dalam hal sabitan beberapa kesalahan dalam satu perbicaraan
13. Bidang kuasa jenayah Hakim Syar'ie

BAHAGIAN III

PERUNTUKAN-PERUNTUKAN AM LAIN

Penggal I

Maklumat kepada Hakim Syar'ie, Pegawai Penguatkuasa Agama dan pegawai polis

14. Bantuan kepada Hakim Syar'ie, Pegawai Penguatkuasa Agama dan pegawai polis
15. Bantuan kepada orang selain daripada Pegawai Penguatkuasa Agama atau pegawai polis yang melaksanakan waran
16. Pegawai Penguatkuasa Agama dan pegawai polis terikat untuk melaporkan perkara tertentu

Penggal II

Menangkap, melarikan diri dan menangkap semula

17. Bagaimana tangkapan dibuat
18. Menggeledah tempat yang dimasuki oleh orang yang hendak ditangkap
19. Memeriksa orang yang berada di dalam tempat yang digeledah menurut waran
20. Kuasa memecah buka mana-mana tempat untuk membebaskan diri
21. Cara memeriksa seseorang
22. Memeriksa orang yang ditangkap
23. Kuasa merampas senjata berbahaya
24. Memeriksa orang untuk mendapatkan nama dan alamat
25. Menangkap tanpa waran

26. Tangkapan tanpa waran oleh pegawai kastam
27. Enggan memberi nama dan tempat kediaman atau memberi tempat kediaman di luar Negara Brunei Darussalam
28. Memburu pesalah
29. Tangkapan oleh orang perseorangan
30. Bagaimana orang yang ditangkap hendak diuruskan dan penahanan melebihi 48 jam
31. Melepaskan orang yang ditangkap
32. Kesalahan dilakukan di hadapan Hakim Syar'ie
33. Tangkapan oleh atau di hadapan Hakim Syar'ie
34. Kuasa memburu dan menangkap semula
35. Bab-bab 18 dan 20 dikenakan kepada tangkapan di bawah bab 34

Penggal III

Proses untuk memaksa kehadiran

Saman

36. Bentuk saman dan siapa yang menyampaikan
37. Cara menyampaikan saman
38. Prosedur bila penyampaian sendiri tidak dapat dilaksanakan
39. Bukti penyampaian

Waran tangkap

40. Bentuk waran tangkap
41. Mahkamah Syariah boleh dengan pengindorsan ke atas waran mengarahkan jaminan diambil

42. Waran, kepada siapa ditujukan
43. Pemberitahuan tentang isi waran
44. Orang yang ditangkap hendaklah dibawa ke hadapan Mahkamah Syariah tanpa kelengahan

Perisytiharan dan penahanan

45. Perisytiharan bagi orang yang melarikan diri
46. Penahanan harta orang yang diisytiharkan
47. Pemulangan harta yang ditahan

Aturan-aturan lain berhubung dengan saman supaya hadir dan waran tangkap

48. Pengeluaran waran sebagai ganti atau sebagai tambahan kepada saman
49. Penyampaian atau pelaksanaan di Negara Brunei Darussalam
50. Kuasa untuk mengambil bon supaya hadir
51. Penangkapan apabila melanggar bon supaya hadir

Penggal IV

Proses untuk memaksa pengemukakan dokumen dan harta alih lain dan bagi penemuan orang yang dikurung dengan salah

52. Saman untuk mengemukakan dokumen atau benda lain
53. Prosedur tentang barang pos dll.
54. Bab-bab 36 hingga 39 hendaklah dikenakan

Waran geledah

55. Bila waran geledah boleh dikeluarkan
56. Kuasa untuk menghadkan waran geledah

57. Bentuk waran geledah
58. Mencari orang yang dikurung secara salah
59. Orang yang menjaga tempat tertutup hendaklah membenarkan pengeledahan
60. Hakim Syar'ie yang mengeluarkan waran geledah boleh hadir ketika ia dilaksanakan
61. Hakim Syar'ie boleh mengarahkan pengeledahan di hadapannya
62. Kuasa menggeledah dan merampas tanpa waran
63. Senarai segala benda yang dirampas hendaklah dibuat dan ditandatangani
64. Penghuni hendaklah hadir semasa pengeledahan

BAHAGIAN IV

MAKLUMAT KEPADA PEGAWAI PENGUATKUASA AGAMA DAN PEGAWAI POLIS DAN KUASA MEREKA UNTUK MENYIASAT

65. Kuasa Pegawai Penguatkuasa Agama dan pegawai polis
66. Maklumat mengenai kesalahan
67. Kewajipan Pegawai Penguatkuasa Agama dan pegawai polis untuk menyiasat kesalahan
68. Sampel badan
69. Orang yang dibenarkan mengambil sampel badan
70. Tafsiran, berkenaan dengan bab-bab 68 dan 69
71. Ujian pernafasan
72. Pemberian specimen untuk dianalisa
73. Keterangan dalam prosiding kerana kesalahan di bawah bab 104 dari S 69/2013

74. Orang ramai tidak berhak memaksa Pegawai Penguatkuasa Agama atau pegawai polis untuk menyiasat kesalahan yang dikatakan
75. Penerimaan salinan yang diperakui mengenai maklumat sebagai keterangan
76. Prosedur jika kesalahan boleh tangkap disyaki berlaku
77. Kuasa menghendaki kehadiran saksi
78. Pemeriksaan saksi oleh Pegawai Penguatkuasa Agama atau pegawai polis
79. Pernyataan kepada Pegawai Penguatkuasa Agama atau pegawai polis
80. Tiada dorongan dll. boleh digunakan
81. Bukti dengan pernyataan bertulis
82. Kegagalan menerangkan objek, bahan atau tanda
83. Kegagalan menerangkan kehadiran
84. Hal keadaan bagaimana kesimpulan boleh dibuat dari kegagalan tertuduh untuk menyebutkan fakta-fakta tertentu apabila dipertuduh dll.
85. Tafsiran dan perkecualian
86. Kuasa merekodkan pernyataan dan *ikrar*
87. Penggeledahan oleh Pegawai Penguatkuasa Agama atau pegawai polis
88. Pegawai Penguatkuasa Agama atau pegawai polis boleh menghendaki bon bagi kehadiran pengadu dan saksi
89. Penyerahan dokumen perjalanan
90. Pengembalian dokumen perjalanan
91. Diari prosiding penyiasatan
92. Memulakan prosiding jenayah

BAHAGIAN V

PROSIDING PENDAKWAAN

Penggal I

Bidang kuasa Mahkamah Syariah dalam perbicaraan

Syarat-syarat yang dikehendaki bagi memulakan prosiding

93. Hakim Syar'ie mengambil tahu kesalahan selain dari kesalahan yang boleh dikenakan hukuman *hadd*

Penggal II

Aduan kepada Hakim Syar'ie

94. Pemeriksaan pengadu
95. Penangguhan pengeluaran proses
96. Menolak aduan
97. Pengeluaran proses
98. Tertuduh tidak diperlukan hadir sendiri

Penggal III

Pertuduhan

99. Bentuk pertuduhan
100. Butir-butir tentang masa, tempat dan orang
101. Bila cara melakukan kesalahan mesti dinyatakan
102. Pengertian perkataan yang digunakan dalam pertuduhan untuk menerangkan kesalahan
103. Kesan kesilapan
104. Mahkamah Syariah boleh meminda pertuduhan

105. Prosedur apabila terdapat pertuduhan tidak sempurna atau silap
106. Bila perbicaraan boleh diteruskan sejurus selepas pindaan
107. Bila perbicaraan baru boleh diarahkan atau perbicaraan ditangguhkan
108. Menggantung prosiding jika pendakwa kesalahan atas pertuduhan yang dipinda menghendaki keizinan terlebih dahulu
109. Memanggil semula saksi apabila pertuduhan dipinda
110. Kesan kesilapan material
111. Pertuduhan berasingan bagi kesalahan berlainan
112. Perbicaraan kesalahan
113. Perbicaraan bagi lebih daripada satu kesalahan
114. Jika diragui kesalahan apa yang telah dilakukan
115. Bila seseorang yang dipertuduh melakukan satu kesalahan boleh disabitkan atas kesalahan lain
116. Orang yang dipertuduh melakukan kesalahan boleh disabitkan atas kesalahan cuba melakukannya
117. Orang yang dipertuduh melakukan kesalahan boleh disabitkan atas kesalahan lain
118. Bila orang boleh dipertuduh bersama
119. Penarikan balik pertuduhan yang masih ada setelah disabitkan kesalahan atas salah satu daripada beberapa pertuduhan
120. Orang dibicarakan di hadapan Mahkamah Tinggi Syariah

Penggal IV

Li'an

121. *Li'an*

Perbicaraan kesalahan yang boleh dihukum mati dan kesalahan tertentu di bawah bidang kuasa Mahkamah Tinggi Syariah

122. Perbicaraan kesalahan yang boleh dihukum mati dan kesalahan tertentu lain

Penggal V

Perbicaraan

123. Prosedur dalam perbicaraan
124. Kuasa melepaskan dengan syarat atau tanpa syarat
125. Ucapan
126. Kuasa mengaward pampasan
127. Butir-butir hendaklah direkodkan
128. Pemindahan kes

Penggal VI

Peruntukan-peruntukan am tentang perbicaraan

129. Penarikan balik pendakwaan
130. Tertuduh boleh dibela
131. Bantuan kepada tertuduh yang tidak dibela
132. Prosedur jika tertuduh dipanggil untuk membela diri
133. Prosedur jika tertuduh tidak memahami prosiding
134. Kuasa menangguhkan atau menunda siasatan atau perbicaraan
135. Penukaran Hakim Syarie dalam masa siasatan atau perbicaraan
136. Menahan pesalah yang hadir dalam Mahkamah Syariah

137. Kuasa melihat
138. Hari kelepasan am atau hari kelepasan awam

Penggal VII

Cara mengambil dan merekodkan keterangan dalam siasatan atau perbicaraan

139. Keterangan hendaklah diambil di hadapan tertuduh
140. Merekodkan keterangan saksi
141. Rekod dalam semua kes
142. Cara merekodkan keterangan
143. Menterjemahkan keterangan kepada tertuduh
144. Pemerhatian tentang tingkah laku saksi
145. Orang lain boleh juga diberi kuasa mencatatkan nota keterangan
146. Keterangan melalui sambungan video langsung atau televisyen langsung
147. Rakaman video mengenai keterangan daripada saksi kanak-kanak
148. Pemeriksaan balas ke atas mangsa kanak-kanak yang diperkatakan
149. Aturan-aturan Mahkamah Syariah bagi bab-bab 146 dan 147

Penggal VIII

Penghakiman

150. Tiada hukuman mati terhadap orang yang bukan *mukallaf* atau belum mencapai umur *baligh*
151. Cara menyampaikan penghakiman
152. Penghakiman tidak boleh diubah

153. Penghakiman hendaklah diterangkan dan salinannya diberikan

Penggal IX

Pengesahan hukuman

154. Pengesahan hukuman sebelum pelaksanaan
155. Keputusan Mahkamah Syariah mengenai pengesahan
156. Mengemukakan rekod prosiding bagi maksud pengesahan
157. Keterangan tambahan
158. Perintah atas keputusan yang diperakui

Penggal X

*Menyembahkan keputusan hukuman mati dan qisas
kehadapan majlis Kebawah Duli Yang Maha Mulia Paduka Seri Baginda Sultan dan
Yang Di-Pertuan*

159. Menyembahkan keputusan hukuman mati
160. Menyembahkan keputusan hukuman mati selain hukuman mati di bawah bab 159
161. Menyembahkan keputusan hukuman *qisas* bagi kecederaan
162. Arahan Kebawah Duli Yang Maha Mulia Paduka Seri Baginda Sultan dan Yang Di-Pertuan tidak boleh dipersoalkan
163. Kebawah Duli Yang Maha Mulia Paduka Seri Baginda Sultan dan Yang Di-Pertuan tidak boleh dipaksa hadir dalam Mahkamah Syariah

Penggal XI

Hukuman dan pelaksanaannya

164. Hukuman mati
165. Waran pengkomitan

166. Waran pelaksanaan hukuman mati atau rejam dalam kesalahan *hadd* atau *qisas*
167. Kehadiran *wali-ad-dam* mangsa semasa hukuman mati dilaksanakan
168. Kehadiran *wali-ad-dam* mangsa *ghaib* semasa hukuman dilaksanakan
169. Kemaafan dalam *qatlul-'amd*
170. Pengguguran *qisas*
171. Waran pelaksanaan hukuman mati dalam kesalahan selain dari kesalahan yang dikenakan hukuman *hadd* atau *qisas*
172. Prosedur pelaksanaan hukuman mati atau rejam
173. Prosedur tambahan pelaksanaan hukuman rejam
174. Perbelanjaan pengurusan jenazah pesalah
175. Pelaksanaan hukuman potong tangan dan kaki
176. Pengguguran hukuman
177. Pelaksanaan *qisas* dalam kes kecederaan
178. Penangguhan pelaksanaan hukuman bagi perempuan hamil
179. Hukuman sebat
180. Pelaksanaan hukuman
181. Penangguhan hukuman selain dari hukuman mati atau rejam
182. Pengesahan pegawai perubatan sebelum pelaksanaan hukuman
183. Rawatan perubatan selepas hukuman
184. Peruntukan-peruntukan tentang pelaksanaan hukuman penjara
185. Bermulanya hukuman penjara ke atas banduan yang sudah menjalani hukuman penjara

186. Siapa yang boleh mengeluarkan waran

187. Pengembalian waran

188. Pengecualian kerana luar aturan

189. Tempat pelaksanaan hukuman

Diyat, badal-al-sulh, arsy atau pampasan

190. Pembahagian *diyat*

191. Tempoh pembayaran *diyat*

192. *Badal-al-sulh, arsy* atau pampasan hendaklah dibayar kepada *wali-ad-dam* atau mangsa

193. Peruntukan-peruntukan tentang hukuman *diyat, badal-al-sulh, arsy* atau pampasan

194. Penamatan hukuman penjara apabila *diyat, badal-al-sulh, arsy* atau pampasan dibayar

195. Peruntukan-peruntukan tentang hukuman denda

196. Penamatan hukuman penjara apabila denda dibayar

197. Penggantungan pelaksanaan dalam kes tertentu

198. Pesalah kanak-kanak yang *mumaiyiz* tetapi belum *baligh*

199. Melepaskan pesalah dalam percubaan

200. Syarat-syarat bon

201. Hukuman pengawasan Pegawai Penguatkuasa Agama atau polis

202. Kehendak-kehendak daripada orang yang dikenakan pengawasan

203. Hukuman kerana tidak mematuhi bab 202

Penggal XII

Prosedur taubat

204. Perintah taubat dan perintah pembebasan hukuman
205. Perintah penahanan untuk bertaubat, pembebasan dan pelaksanaan hukuman
206. Penangguhan perintah pelaksanaan hukuman mati
207. Taubat semasa menjalani hukuman dan perintah pembebasan
208. Kaunseling

Penggal XIII

Pembebasan atau sabitan dahulu

209. Orang yang pernah disabitkan atau dibebaskan tidak boleh dibicarakan semula kerana kesalahan yang sama
210. Akuan pembebasan atau sabitan terdahulu

BAHAGIAN VI

RAYUAN DAN PENYEMAKAN

Penggal I

Rayuan kepada Mahkamah Tinggi Syariah

211. Pihak yang tidak berpuas hati boleh merayu
212. Apabila *ikrar* bersalah menghadkan hak rayuan
213. Kebenaran merayu
214. Prosedur merayu
215. Penghantaran rekod rayuan

216. Penolakan terus rayuan
217. Rayuan dibenarkan khas dalam kes tertentu
218. Penangguhan pelaksanaan sementara menunggu rayuan
219. Menetapkan rayuan dalam senarai
220. Prosedur dalam pendengaran
221. Responden tidak hadir
222. Menangkap responden dalam kes tertentu
223. Keputusan mengenai rayuan
224. Perintah untuk mengambil keterangan lanjut
225. Penghakiman
226. Perakuan dan akibat penghakiman
227. Kematian tertuduh
228. Alasan mengakaskan penghakiman Mahkamah Rendah Syariah
229. Kos

Penggal II

Rayuan kepada Mahkamah Rayuan Syariah

230. Bidang kuasa Mahkamah Rayuan Syariah
231. Apabila *ikrar* bersalah mengehadkan hak rayuan
232. Rayuan oleh Ketua Pendakwa Syar'ie terhadap pembebasan
233. Apabila rayuan dibuat terhadap pembebasan, tertuduh boleh ditangkap
234. Rayuan terhadap hukuman

235. Notis rayuan
236. Rekod prosiding
237. Petisyen rayuan
238. Prosedur jika perayu dalam penjara
239. Penghantaran rekod rayuan
240. Rayuan dibenarkan khas dalam kes tertentu
241. Rayuan tidak berasas
242. Penyediaan kes
243. Menetapkan rayuan dalam senarai
244. Perayu boleh hadir
245. Responden tidak hadir
246. Kuasa Mahkamah Rayuan Syariah
247. Keterangan tambahan
248. Penghakiman
249. Penghakiman rayuan bagi kesalahan yang boleh dikenakan hukuman mati dan kesalahan lain tertentu
250. Alasan membenarkan rayuan
251. Peruntukan-peruntukan tambahan tentang rayuan terhadap hukuman
252. Jika rayuan dibenarkan
253. Kesalahan alternatif
254. Perbicaraan semula

255. Peruntukan-peruntukan tambahan tentang perbicaraan semula
256. Keputusan khas
257. Keputusan hilang akal atau hilang upaya
258. Rayuan terhadap keputusan hilang akal
259. Rayuan di bawah bab 258
260. Perintah mengenai penyelesaian rayuan di bawah bab 258
261. Hak untuk merayu jika orang didapati tidak berupaya membuat pembelaan
262. Penyelesaian rayuan di bawah bab 261
263. Kesan rayuan ke atas hukuman
264. Rayuan tidak dibenarkan atas alasan tertentu
265. Penangguhan pelaksanaan sementara menunggu rayuan
266. Ikat jamin
267. Pengembalian harta
268. Penghakiman hendaklah diperakui kepada mahkamah perbicaraan
269. Kematian tertuduh
270. Rujukan kepada Mahkamah Rayuan Syariah atas rayuan daripada Mahkamah Rendah Syariah atas alasan kepentingan awam
271. Aturan dan perintah

Penggal III

Rujukan dan penyemakan

- 272. Penangguhan perkara undang-undang
- 273. Keputusan dan kuasa mengenainya
- 274. Kuasa meminta rekod Mahkamah Rendah Syariah
- 275. Kuasa memerintahkan siasatan lanjut
- 276. Kuasa atas penyemakan
- 277. Kebenaran untuk pihak-pihak hadir
- 278. Perintah atas penyemakan

Penggal IV

Rujukan

- 279. Tafsiran Penggal ini
- 280. Rujukan kepada Mahkamah Rayuan Syariah
- 281. Notis rujukan hendaklah disampaikan kepada responden
- 282. Penarikan balik atau pindaan rujukan
- 283. Pendengaran
- 284. Kos
- 285. Rujukan tidak menjejaskan perbicaraan
- 286. Penangguhan oleh Hakim Mahkamah Tinggi Syariah
- 287. Kuasa Kebawah Duli Yang Maha Mulia Paduka Seri Baginda Sultan dan Yang Di-Pertuan

Penggal V

Prosiding dalam kes kesalahan tertentu yang menyentuh pentadbiran keadilan

- 288. Prosedur terus bagi kesalahan yang dilakukan dalam Mahkamah Syariah
- 289. Rekod fakta yang menjadi kesalahan
- 290. Prosedur ganti
- 291. Kuasa meremit hukuman
- 292. Enggan memberikan keterangan
- 293. Rayuan

BAHAGIAN VII

PROSIDING KHAS

Penggal I

Inkues

- 294. Makna “sebab kematian”
- 295. Kewajipan Pegawai Penguatkuasa Agama atau pegawai yang menjaga balai polis
- 296. Kewajipan pegawai untuk mengaturkan pemeriksaan bedah siasat dalam kes tertentu
- 297. Pemeriksaan bedah siasat ke atas mayat
- 298. Laporan pegawai perubatan
- 299. Kewajipan Hakim Mahkamah Rendah Syariah apabila menerima laporan
- 300. Kematian orang semasa dalam tahanan Pegawai Penguatkuasa Agama atau pegawai polis atau di mana-mana kemudahan psikiatri
- 301. Kuasa Hakim Mahkamah Rendah Syariah
- 302. Hakim Mahkamah Rendah Syariah boleh melihat mayat

- 303. Siasatan hendaklah dibuat oleh Hakim Mahkamah Rendah Syariah
- 304. Keterangan dan dapatan hendaklah direkodkan
- 305. Kuasa Ketua Pendakwa Syar'ie tentang inkues
- 306. Kebolehterimaan laporan perubatan dalam kes tertentu

Penggal II

Orang tidak sempurna akal

- 307. Prosedur jika tertuduh disyaki tidak sempurna akal
- 308. Pelepasan orang tidak sempurna akal sementara menunggu penyiasatan atau perbicaraan
- 309. Siasatan atau perbicaraan
- 310. Pembelaan tentang gila dalam perbicaraan
- 311. Perintah tahanan
- 312. Melawat banduan tidak sempurna akal
- 313. Prosedur apabila banduan tidak sempurna akal dilaporkan boleh membuat pembelaan
- 314. Prosedur jika orang tidak sempurna akal didapati patut dilepaskan
- 315. Menyerahkan orang tidak sempurna akal ke dalam jagaan saudara
- 316. Pelepasan bersyarat bagi orang yang pernah mengalami tidak sempurna akal

Penggal III

Pendakwaan

- 317. Ketua Pendakwa Syar'ie
- 318. Tiada seorang pun boleh hadir bagi pihak Ketua Pendakwa Syar'ie
- 319. Menjalankan pendakwaan

320. Kuasa Ketua Pendakwa Syar'ie untuk memasukkan *nolle prosequi*
321. Bila Ketua Pendakwa Syar'ie boleh menghendaki Hakim Mahkamah Rendah Syariah untuk mengambil keterangan lanjut
322. Ketua Pendakwa Syar'ie boleh mengubah pertuduhan dan memberikan arahan

Penggal IV

Ikat jamin

323. Ikat jamin boleh mengikut budi bicara atau wajib
324. Kewajipan dan budi bicara untuk membenarkan ikat jamin
325. Amaun bon
326. Bon hendaklah dilaksanakan
327. Orang hendaklah dilepaskan
328. Bila waran tangkap boleh dikeluarkan terhadap orang yang diikat jamin
329. Penjamin boleh memohon supaya bon dilepaskan
330. Rayuan

Penggal V

Peruntukan-peruntukan tentang bon

331. Deposit sebagai ganti bon
332. Prosedur mengenai perlucuthakan bon
333. Rayuan

Penggal VI

Peruntukan-peruntukan khas berhubung dengan keterangan

- 334. Prosedur jika orang yang boleh memberi keterangan material sakit tenat
- 335. Apabila saksi tidak perlu hadir
- 336. Bagaimana sabitan atau pembebasan terdahulu boleh dibuktikan
- 337. Rekod keterangan sekiranya tertuduh tidak hadir
- 338. Notis alibi

Penggal VII

Pelupusan harta yang menjadi perkara kesalahan

- 339. Perintah bagi penjagaan dan pelupusan harta dalam kes tertentu
- 340. Arahan sebagai ganti perintah
- 341. Pembayaran wang yang dijumpai daripada tertuduh kepada orang tidak bersalah
- 342. Penangguhan perintah
- 343. Perlucuthakan dan pemusnahan dokumen atau benda
- 344. Pengembalian milikan harta tak alih
- 345. Prosedur oleh Pegawai Penguatkuasaan Agama atau pegawai polis mengenai rampasan harta
- 346. Prosedur jika tuntutan tidak dibuktikan
- 347. Prosedur jika pemilik tidak diketahui
- 348. Perintah digantung sementara menunggu keputusan rayuan

Penggal VIII

Pemindahan kes jenayah

- 349. Kuasa Mahkamah Tinggi Syariah untuk memindahkan kes
- 350. Permohonan bagi pemindahan hendaklah disokong dengan affidavit

Penggal IX

Ketidakteraturan dalam prosiding

- 351. Prosedur apabila *ikrar* atau pernyataan diambil di luar aturan
- 352. Meninggalkan daripada merangka pertuduhan
- 353. Ketidakteraturan tidak merosakkan prosiding
- 354. Kuasa Ketua Hakim Syarie untuk mengenyahkan peruntukan-peruntukan Perintah ini
- 355. Distres yang menyalahi undang-undang: ketidakteraturan tiada pencerobohan

Penggal X

Hubungan antara Mahkamah Syariah dan mahkamah sivil

- 356. Orang tidak boleh dibicarakan kerana kesalahan yang sudah pun diselesaikan oleh mahkamah sivil
- 357. Bukti keputusan perbicaraan sivil

BAHAGIAN VIII

AM

- 358. Affidavit
- 359. Kuasa Mahkamah Syariah untuk menyaman dan memeriksa orang
- 360. Perintah bagi pembayaran pampasan

361. Peruntukan-peruntukan tentang pampasan
362. Salinan prosiding
363. Pembayaran perbelanjaan saksi
364. Aturan-aturan tentang kadar pembayaran dll.
365. Perakuan Hakim Mahkamah Rendah Syariah
366. Ganjaran kerana tindakan luar biasa
367. Pampasan kepada keluarga orang yang terbunuh semasa membuat tangkapan
368. Mendapatkan balik wang yang kena dibayar di bawah perintah
369. Pegawai polis atasan boleh menjalankan kuasa pegawai bawahan
370. Kuasa Pegawai Penguatkuasa Agama atau pegawai polis untuk merampas harta yang disyaki hasil *sariqah*, *hirabah* atau *ghasab*
371. Orang dilepaskan dengan ikat jamin hendaklah memberi alamat terkini untuk penyampaian
372. Pampasan kerana memberi kuasa menangkap tanpa alasan
373. Hakim Syar'ie tidak boleh membicarakan jika mempunyai kepentingan
374. Kakitangan kerajaan tidak boleh membuat tawaran semasa penjualan di bawah Perintah ini
375. Borang
376. Penggunaan wang denda
377. Aturan-aturan
378. *Hukum Syara'* hendaklah dikenakan jika tiada peruntukan
379. Pengenaan sementara dalam kes yang belum diputuskan

380. Perkecualian

381. Pemansuhan

JADUAL PERTAMA	—	JADUAL KESALAHAN-KESALAHAN DI BAWAH PERINTAH KANUN HUKUMAN JENAYAH SYARIAH, 2013 (S 69/2013)
JADUAL KEDUA	—	BORANG-BORANG
JADUAL KETIGA	—	PEMOTONGAN TANGAN KANAN
JADUAL KEEMPAT	—	PEMOTONGAN KAKI KIRI
JADUAL KELIMA	—	ALAT SEBATAN
JADUAL KEENAM	—	PELAKSANAAN HUKUMAN SEBAT
JADUAL KETUJUH	—	SYARAT-SYARAT DAN <i>LAFAZ</i> TAUBAT

PERLEMBAGAAN NEGARA BRUNEI DARUSSALAM

(Perintah dibuat di bawah Perkara 83(3))

PERINTAH KANUN PERATURAN JENYAH MAHKAMAH SYARIAH, 2018

Pada menjalankan kuasa yang diberikan oleh Perkara 83(3) dari Perlembagaan Negara Brunei Darussalam, maka Kebawah Duli Yang Maha Mulia Paduka Seri Baginda Sultan dan Yang Di-Pertuan dengan ini membuat Perintah yang berikut –

BAHAGIAN I

PERMULAAN

Gelaran, permulaan kuat kuasa dan gelaran panjang

1. [1] Perintah ini boleh digelar sebagai Perintah Kanun Peraturan Jenayah Mahkamah Syariah, 2018 dan hendaklah mula berjalan kuat kuasanya pada tarikh atau tarikh-tarikh sebagaimana yang mungkin ditetapkan oleh Menteri, dengan titah perkenan Kebawah Duli Yang Maha Mulia Paduka Seri Baginda Sultan dan Yang Di-Pertuan, dengan pemberitahuan dalam *Warta Kerajaan*.

(2) Tarikh-tarikh yang berlainan boleh ditetapkan di bawah ceraiian (1) bagi peruntukan-peruntukan yang berlainan Perintah ini atau bagi maksud-maksud yang berlainan bagi peruntukan yang sama.

(3) Gelaran panjang Perintah ini adalah “Suatu Perintah untuk mengadakan peruntukan-peruntukan berkaitan dengan peraturan jenayah bagi Mahkamah Syariah”.

Tafsiran

2. [1] Dalam Perintah ini, melainkan jika maksudnya berkehendakkan makna yang lain –

“aduan” bermakna pengataan yang dibuat secara lisan atau bertulis kepada seorang Pegawai Penguatkuasa Agama, pegawai polis atau Hakim Syar’ie dengan tujuan bagi Pegawai Penguatkuasa Agama, pegawai polis atau Hakim Syar’ie itu mengambil tindakan di bawah Perintah ini bahawa seseorang sama ada diketahui atau tidak diketahui telah melakukan atau bersalah melakukan suatu kesalahan;

“arsy” mempunyai makna yang sama yang diberikan kepadanya di bawah bab 121 dari Perintah Kanun Hukuman Jenayah Syariah, 2013 (S 69/2013);

“*adil*” mempunyai makna yang sama yang diberikan kepadanya di bawah Perintah Keterangan Mahkamah Syariah, 2001 (S 30/2001);

“*baligh*” mempunyai makna yang sama yang diberikan kepadanya di bawah Perintah Keterangan Mahkamah Syariah, 2001 (S 30/2001);

“barang pos” bermakna apa-apa surat, poskad, buku, dokumen, risalah atau bungkusan sampel atau bungkusan atau barang lain apa pun yang dihantar melalui pos atau perkhidmatan kourier;

“daerah polis” mempunyai makna yang sama yang diberikan kepadanya di bawah Akta Pasukan Polis Diraja Brunei (Penggagal 50);

“*hadd*” mempunyai makna yang sama yang diberikan kepadanya di bawah bab 52(1) dari Perintah Kanun Hukuman Jenayah Syariah, 2013 (S 69/2013);

“Hakim”, bagi maksud-maksud bab 122 dan 249, bermakna seorang Hakim Syar’ie atau Hakim Mahkamah Besar, mengikut mana yang berkenaan;

“Hakim Syar’ie” mempunyai makna yang sama yang diberikan kepadanya di bawah Akta Mahkamah-Mahkamah Syariah (Penggagal 184);

“*Hukum Syara*” bermakna hukum-hukum menurut mana-mana mazhab yang sah pada pendapat Mahkamah Syariah;

“kakitangan kerajaan” mempunyai makna yang sama yang diberikan kepadanya di bawah Perintah Kanun Hukuman Jenayah Syariah, 2013 (S 69/2013);

“kes saman” bermakna suatu kes berkenaan dengan suatu kesalahan yang bukan suatu kes waran;

“kes waran” bermakna suatu kes berkenaan dengan suatu kesalahan yang boleh dikenakan hukuman *hadd*, *qisas* atau penjara bagi suatu tempoh melebihi satu tahun;

“kesalahan” bermakna sebarang perbuatan atau peninggalan yang boleh dihukum menurut Perintah ini atau sebarang undang-undang bertulis lain yang berkuat kuasa pada masa itu;

“kesalahan boleh tangkap” bermakna suatu kesalahan yang kerananya seorang Pegawai Penguatkuasa Agama atau pegawai polis boleh lazimnya menangkap tanpa waran mengikut ruang ketiga Jadual

Pertama atau di bawah peruntukan-peruntukan sebarang undang-undang bertulis lain yang berkuat kuasa pada masa itu;

“kesalahan boleh diikat jamin” bermakna suatu kesalahan yang ditunjukkan sebagai kesalahan boleh diikat jamin dalam Jadual Pertama atau boleh diikat jamin menurut sebarang undang-undang bertulis lain yang berkuat kuasa pada masa itu;

“kesalahan tidak boleh diikat jamin” bermakna suatu kesalahan yang ditunjukkan dalam Jadual Pertama atau tidak boleh diikat jamin menurut sebarang undang-undang bertulis lain yang berkuat kuasa pada masa itu;

“kesalahan tidak boleh tangkap” bermakna suatu kesalahan yang kerananya seorang Pegawai Penguatkuasa Agama atau pegawai polis tidak boleh lazimnya menangkap tanpa waran mengikut ruang ketiga Jadual Pertama atau di bawah peruntukan-peruntukan sebarang undang-undang bertulis lain yang berkuat kuasa pada masa itu;

“Ketua Hakim Syar’ie” mempunyai makna yang sama yang diberikan kepadanya di bawah Akta Mahkamah-Mahkamah Syariah (Penggagal 184);

“Ketua Pegawai Penguatkuasa Agama” bermakna Ketua Pegawai Penguatkuasa Agama yang dilantik di bawah bab 26 dari Akta Mahkamah-Mahkamah Syariah (Penggagal 184);

“Ketua Pendakwa Syar’ie” mempunyai makna yang sama yang diberikan kepadanya di bawah Akta Mahkamah-Mahkamah Syariah (Penggagal 184);

“Mahkamah Syariah” bermakna Mahkamah Syariah yang ditubuhkan di bawah bab 6(1) dari Akta Mahkamah-Mahkamah Syariah (Penggagal 184);

“Majlis” bermakna Majlis Ugama Islam yang ditubuhkan di bawah bab 5 dari Akta Majlis Ugama Islam dan Mahkamah-Mahkamah Kadi (Penggagal 77);

“Menteri” bermakna Menteri Hal Ehwal Ugama;

“*mukallaḥ*” mempunyai makna yang sama yang diberikan kepadanya di bawah Perintah Kanun Hukuman Jenayah Syariah, 2013 (S 69/2013);

“*mumaiyiz*” mempunyai makna yang sama yang diberikan kepadanya di bawah Perintah Keterangan Mahkamah Syariah, 2001 (S 30/2001);

“Pegawai Penguatkuasa Agama” mempunyai makna yang sama yang diberikan kepadanya di bawah Akta Mahkamah-Mahkamah Syariah (Penggagal 184);

“pegawai perubatan” bermakna seseorang yang didaftarkan di bawah Akta Pengamal Perubatan dan Doktor Gigi (Penggagal 112), dan termasuk seorang Pegawai Perubatan yang dilantik di bawah bab 14 dari Akta Penjara (Penggagal 51);

“pegawai polis” bermakna mana-mana anggota Pasukan Polis Diraja Brunei, dan termasuk seorang pegawai polis khas apabila dikerahkan atau dianggap sebagai dikerahkan bagi perkhidmatan aktif dan mana-mana orang yang diberikan kuasa-kuasa seorang pegawai polis di bawah sebarang undang-undang bertulis;

“Peguam Syar’ie” mempunyai makna yang sama yang diberikan kepadanya di bawah Akta Mahkamah-Mahkamah Syariah (Penggagal 184);

“pegawai yang menjaga daerah polis” bermakna pegawai yang dilantik untuk melaksanakan kewajipan jawatan itu dan apabila pegawai itu tiada atau tidak dapat melaksanakan kewajibannya kerana sakit, pegawai polis yang hadir dan memangku jawatan itu di daerah polis itu yang berpangkat lebih tinggi di bawah pangkat orang itu;

“pegawai yang menjaga balai polis” bermakna pegawai yang dilantik untuk melaksanakan kewajipan jawatan itu dan apabila pegawai itu tiada atau tidak dapat melaksanakan kewajibannya kerana sakit, pegawai polis yang hadir dan memangku jawatan itu di balai polis itu yang berpangkat lebih tinggi di bawah pangkat orang itu;

“pegawai yang menjaga penjara” bermakna Pegawai Yang Menjaga mana-mana penjara sebagaimana yang ditakrifkan di bawah Akta Penjara (Penggagal 51);

“Pendaftar” bermakna Ketua Pendaftar Mahkamah Rayuan Syariah, Timbalan Ketua Pendaftar Mahkamah Rayuan Syariah, Pendaftar-Pendaftar Mahkamah Tinggi Syariah atau Penolong-Penolong Pendaftar Mahkamah-Mahkamah Rendah Syariah, mengikut mana yang berkenaan, yang dilantik di bawah bab 13 dari Akta Mahkamah-Mahkamah Syariah (Penggagal 184);

“Pendakwa Syar’ie” bermakna seorang Pendakwa Syar’ie yang dilantik di bawah bab 25(4) dari Akta Mahkamah-Mahkamah Syariah (Penggagal 184), dan termasuk Ketua Pendakwa Syar’ie;

“Pesuruhjaya Polis” bermakna Pesuruhjaya Polis Pasukan Polis Diraja Brunei yang dilantik di bawah Akta Pasukan Polis Diraja Brunei (Penggagal 50);

“saudara” mempunyai makna yang sama yang diberikan kepadanya di bawah Akta Pengangkatan Kanak-Kanak dalam Islam (Penggagal 206);

“Setiausaha Tetap” bermakna Setiausaha Tetap di Jabatan Perdana Menteri;

“siasatan” termasuk tiap-tiap siasatan yang dijalankan di hadapan seorang Hakim Syari’e di bawah Perintah ini;

“tempat” termasuk sebuah rumah, bangunan, khemah dan vesel;

“wali-ad-dam” mempunyai makna yang sama yang diberikan kepadanya di bawah Perintah Kanun Hukuman Jenayah Syariah, 2013 (S 69/2013);

“yamin” mempunyai makna yang sama yang diberikan kepadanya di bawah Perintah Keterangan Mahkamah Syariah, 2001 (S 30/2001).

(2) Semua perkataan dan ungkapan yang digunakan dalam Perintah ini dan tidak ditakrifkan di dalamnya tetapi ditakrifkan dalam Akta Tafsiran dan Perkara-Perkara Am (Penggagal 4) hendaklah masing-masing mempunyai makna yang sama yang ditentukan kepadanya setakat mana ia tidak bercanggah dengan *Hukum Syara’*.

(3) Jika apa-apa percanggahan atau keraguan timbul dalam memberi takrifan apa-apa perkataan atau ungkapan berkaitan dengan *Hukum Syara’*, maka adalah menjadi budi bicara Mahkamah Syariah yang membicarakan kes itu untuk menentukan makna perkataan atau ungkapan tersebut.

(4) Ketua Hakim Syari’ie boleh, dengan titah perkenan Kebawah Duli Yang Maha Mulia Paduka Seri Baginda Sultan dan Yang Di-Pertuan, meminda Jadual-Jadual kepada Perintah ini.

(5) Sebutan dalam Perintah ini kepada permulaan kuat kuasa Perintah ini adalah sebutan kepada permulaan kuat kuasa peruntukan-peruntukan substantif utama Perintah ini.

Bidang kuasa

3. Tertakluk kepada peruntukan-peruntukan Perintah ini, Mahkamah Syariah hendaklah mempunyai bidang kuasa berkaitan dengan kesalahan-kesalahan yang dilakukan —

(a) seluruhnya atau sebahagiannya di dalam Negara Brunei Darussalam;

(b) di dalam mana-mana kapal yang didaftarkan di Negara Brunei Darussalam;

(c) di dalam mana-mana pesawat terbang yang didaftarkan di Negara Brunei Darussalam;

(d) di laut lepas jika kesalahan itu adalah pelanunan menurut undang-undang antarabangsa;

(e) oleh mana-mana orang di luar Negara Brunei Darussalam yang bersubahat, atau membuat pakatan jahat untuk melakukan, suatu kesalahan di dalam Negara Brunei Darussalam, sama ada atau tidak sebarang perbuatan terang-terangan bagi meneruskan pakatan jahat tersebut berlaku di dalam Negara Brunei Darussalam; atau

(f) oleh seorang rakyat Kebawah Duli Yang Maha Mulia Paduka Seri Baginda Sultan dan Yang Di-Pertuan atau penduduk tetap Negara Brunei Darussalam sama ada kesalahan tersebut dilakukan di dalam atau di luar Negara Brunei Darussalam.

Perbicaraan kesalahan oleh Mahkamah Syariah

4. Segala kesalahan yang ke atasnya Mahkamah Syariah mempunyai bidang kuasa hendaklah disiasat dan dibicarakan mengikut peruntukan-peruntukan yang terkandung dalam Perintah ini.

Perkecualian hak mutlak

5. Tiada sebarang apa pun yang terkandung dalam Perintah ini boleh mengurangkan atau menyentuh hak-hak mutlak dan kuasa-kuasa Kebawah Duli Yang Maha Mulia Paduka Seri Baginda Sultan dan Yang Di-Pertuan sebagai Ketua agama rasmi bagi Negara Brunei Darussalam.

Perkecualian kuasa Mahkamah Syariah

6. Tiada sebarang apa pun dalam Perintah ini boleh ditafsirkan sebagai mengurangkan kuasa-kuasa atau bidang kuasa Mahkamah Syariah.

BAHAGIAN II

PERUNTUKAN-PERUNTUKAN AM

Mahkamah

7. Mahkamah bagi pentadbiran keadilan jenayah syariah di Negara Brunei Darussalam yang kepadanya Perintah ini dikenakan adalah Mahkamah Syariah yang ditubuhkan menurut Akta Mahkamah-Mahkamah Syariah (Penggah 184).

Mahkamah Syariah hendaklah terbuka

8. Tertakluk kepada bab 9, tempat di mana mana-mana Mahkamah Syariah bersidang bagi maksud membicarakan apa-apa kesalahan hendaklah dianggap sebagai mahkamah terbuka di mana orang ramai pada amnya boleh masuk.

Bersidang secara tertutup

9. Seorang Hakim Syar'ie hendaklah mempunyai kuasa untuk mendengar sebarang prosiding atau mana-mana bahagiannya secara tertutup jika dia berpuas hati bahawa adalah mustahak bagi kepentingan keadilan, keselamatan awam atau patut tidaknya atau kerana sebarang sebab lain yang mencukupi untuk berbuat demikian:

Dengan syarat bahawa dia hendaklah merekodkan dalam setiap hal tersebut dalam rekod prosiding itu alasan ia dibuat.

Kuasa Hakim Syar'ie untuk menjatuhkan hukuman penjara jika ingkar membayar denda

10. (1) Mahkamah Syariah boleh mengaward suatu tempoh hukuman penjara jika ingkar membayar denda sebagaimana yang dibenarkan oleh bab 195:

Dengan syarat bahawa tempoh itu tidak melebihi kuasa-kuasa Hakim Syar'ie di bawah Perintah ini.

(2) Hukuman penjara yang diaward di bawah cerai (1) hendaklah sebagai tambahan kepada hukuman penjara substantif bagi tempoh maksimum yang boleh diaward oleh Hakim Syar'ie.

Kuasa Hakim Syar'ie untuk menjatuhkan hukuman penjara jika ingkar atau gagal membayar *diyāt*, *badal-al-sulh*, *arsy* atau pampasan

11. (1) Mahkamah Syariah boleh mengaward suatu tempoh hukuman penjara jika ingkar atau gagal membayar *diyāt*, *badal-al-sulh*, *arsy* atau pampasan sebagaimana yang diperuntukkan dalam bab 193.

(2) Hukuman penjara yang diaward di bawah cerai (1) hendaklah sebagai tambahan kepada hukuman penjara substantif bagi tempoh maksimum yang boleh diaward oleh Hakim Syar'ie.

Hukuman dalam hal sabitan beberapa kesalahan dalam satu perbicaraan

12. (1) Apabila seseorang disabitkan dalam satu perbicaraan atas dua atau lebih kesalahan yang berlainan, Mahkamah Syariah boleh, tertakluk kepada peruntukan sebarang undang-undang bertulis lain berkenaan dengan undang-undang jenayah syariah yang mengehadkan hukuman suatu kesalahan yang mengandungi beberapa kesalahan, menjatuhkan kepadanya bagi kesalahan-

kesalahan itu beberapa hukuman yang ditetapkan yang layak dijatuhkan oleh Mahkamah Syariah itu, hukuman tersebut bermula bagi satu kesalahan setelah kesalahan yang satu lagi selesai dijalani mengikut susunan sebagaimana yang mungkin diarahkan oleh Mahkamah Syariah melainkan jika Mahkamah Syariah mengarahkan bahawa hukuman tersebut hendaklah berjalan serentak.

(2) Dalam hal hukuman berturut-turut, tidaklah perlu bagi Mahkamah Syariah, hanya kerana jumlah keseluruhan hukuman bagi beberapa kesalahan melebihi hukuman yang layak dijatuhkan olehnya atas sabitan satu kesalahan sahaja, menghantar pesalah untuk dibicarakan di hadapan Mahkamah Tinggi Syariah:

Dengan syarat bahawa —

(a) orang itu tidaklah sekali-kali boleh dihukum penjara bagi suatu tempoh yang lebih lama dari 15 tahun;

(b) jumlah keseluruhan hukuman tidaklah boleh melebihi tiga kali ganda dari jumlah hukuman yang layak dijatuhkan oleh Hakim Syar'ie pada menjalankan bidang kuasanya yang lazim.

(3) Bagi maksud suatu rayuan, jumlah keseluruhan hukuman yang dijatuhkan di bawah bab ini dalam hal sabitan beberapa kesalahan dalam satu perbicaraan hendaklah dianggap sebagai satu hukuman.

Bidang kuasa jenayah Hakim Syar'ie

13. Tertakluk kepada peruntukan-peruntukan Perintah ini, tiap-tiap Hakim Syar'ie hendaklah mengambil tahu dan mempunyai kuasa untuk —

(a) mendengar, membicarakan, memutuskan dan menyelesaikan pendakwaan bagi kesalahan yang dilakukan seluruhnya atau sebahagiannya;

(b) menyiasat aduan tentang kesalahan-kesalahan, dan menyaman dan memeriksa saksi mengenai kesalahan-kesalahan itu, dan menyaman dan menangkap dan mengeluarkan waran bagi penangkapan penjenayah-penjenayah dan pesalah-pesalah dan menguruskan mereka mengikut undang-undang;

(c) mengeluarkan waran untuk menggeledah atau menyebabkan supaya digeledah tempat-tempat di mana dikatakan ada disimpan atau disembunyikan mana-mana barang atau benda yang digunakan dalam atau berkaitan dengan sebarang kesalahan yang telah dilakukan dan menghendaki orang-orang supaya memberi jaminan untuk berkelakuan baik mengikut undang-undang;

(d) menjalankan inkues; dan

(e) melakukan segala hal dan perkara lain yang seorang Hakim Syar'ie diberi kuasa untuk melakukannya oleh Perintah ini atau sebarang undang-undang bertulis lain.

BAHAGIAN III

PERUNTUKAN-PERUNTUKAN AM LAIN

Penggal I

Maklumat kepada Hakim Syar'ie, Pegawai Penguatkuasa Agama dan pegawai polis

Bantuan kepada Hakim Syar'ie, Pegawai Penguatkuasa Agama dan pegawai polis

14. (1) Tiap-tiap orang adalah terikat untuk membantu seorang Hakim Syar'ie, Pegawai Penguatkuasa Agama dan pegawai polis yang dengan munasabah meminta bantuannya —

(a) untuk menangkap atau menahan mana-mana orang lain dari melepaskan diri daripada tangkapan yang Hakim Syar'ie, Pegawai Penguatkuasa Agama atau pegawai polis itu berkuasa menangkapnya; atau

(b) untuk mencegah gangguan keamanan yang timbul daripada perbuatan menangkap dan menahan itu.

(2) Tiap-tiap orang yang gagal memberikan bantuan sebagaimana yang dikehendaki oleh bab ini adalah melakukan suatu kesalahan di bawah bab 243 dari Perintah Kanun Hukuman Jenayah Syariah, 2013 (S 69/2013).

Bantuan kepada orang selain daripada Pegawai Penguatkuasa Agama atau pegawai polis yang melaksanakan waran

15. Apabila suatu waran ditujukan kepada seseorang selain dari seorang Pegawai Penguatkuasa Agama atau pegawai polis, mana-mana orang lain boleh membantu bagi melaksanakan waran tersebut jika orang yang ditujukan waran itu ada berhampiran dan bertindak bagi melaksanakan warannya.

Pegawai Penguatkuasa Agama dan pegawai polis terikat untuk melaporkan perkara tertentu

16. Tiap-tiap Pegawai Penguatkuasa Agama dan pegawai polis hendaklah dengan segera menyampaikan kepada Hakim Syar'ie atau pegawai yang menjaga balai polis yang berdekatan apa-apa maklumat yang mungkin ada padanya atau diperolehinya mengenai —

(a) berlakunya apa-apa kematian mendadak atau luar biasa atau apa-apa kematian dalam hal keadaan yang menimbulkan syak;

(b) terjumpanya mayat mana-mana orang tanpa diketahui bagaimana orang itu mati.

Penggal II

Menangkap, melarikan diri dan menangkap semula

Bagaimana tangkapan dibuat

17. (1) Dalam membuat suatu penangkapan, Pegawai Penguatkuasa Agama, pegawai polis atau orang lain yang membuat penangkapan itu hendaklah melakukannya dengan menyentuh badan atau mengurung orang yang hendak ditangkap itu, melainkan jika orang itu menyerahkan dirinya untuk ditahan sama ada dengan perkataan atau perbuatan.

(2) Jika orang itu melawan dengan kekerasan usaha untuk menangkapnya atau cuba mengelakkan tangkapan itu, pegawai atau orang lain itu boleh menggunakan segala cara yang perlu untuk melaksanakan penangkapan itu.

(3) Tiada sebarang apa pun dalam bab ini memberi hak untuk menyebabkan kematian mana-mana orang yang hendak ditangkap yang tidak dituduh melakukan suatu kesalahan yang boleh dikenakan hukuman mati.

(4) Orang yang ditangkap itu tidak boleh dikenakan sekatan lebih daripada yang perlu bagi menahannya dari melarikan diri.

Misalan

A, seorang Pegawai Penguatkuasa Agama, menangkap B, seorang yang disyaki melakukan suatu kesalahan yang boleh dikenakan hukuman mati. Apabila A membuat tangkapan, B dengan kekerasan menolak usaha penangkapannya itu atau menyerang atau mengugut untuk menyerang A. A mempunyai hak untuk menyebabkan kematian terhadap B jika dia tidak dapat dengan cara lain membuat tangkapan terhadap B.

Mengegedah tempat yang dimasuki oleh orang yang hendak ditangkap

18. (1) Jika mana-mana orang yang bertindak menurut suatu waran tangkap atau mana-mana Pegawai Penguatkuasa Agama atau pegawai polis yang ada kuasa untuk menangkap mempunyai sebab untuk mempercayai bahawa mana-mana orang yang hendak ditangkap itu telah memasuki atau berada di dalam mana-mana tempat, orang yang tinggal di dalam atau menjaga tempat itu hendaklah, apabila diminta oleh orang yang bertindak sebagaimana yang disebutkan di atas atau Pegawai Penguatkuasa Agama atau pegawai polis itu,

membenarkannya bebas masuk ke dalamnya dan memberikan segala kemudahan yang munasabah untuk menjalankan pengeledahan di dalamnya.

(2) Jika tempat itu tidak dapat dimasuki menurut ceraiian (1), adalah sah dalam mana-mana kes bagi seseorang yang bertindak menurut suatu waran, dan dalam mana-mana kes di mana suatu waran boleh dikeluarkan tetapi tidak boleh didapatkan tanpa memberi orang yang hendak ditangkap itu peluang untuk melarikan diri, bagi seorang Pegawai Penguatkuasa Agama atau pegawai polis untuk memasuki tempat itu dan menggeledah di dalamnya, dan untuk dapat masuk ke dalam tempat itu, memecah buka mana-mana pintu luar atau dalam atau tingkap di mana-mana tempat sama ada tempat itu dipunyai oleh orang yang hendak ditangkap itu atau oleh mana-mana orang lain jika, setelah memberitahu kuasa dan maksudnya dan setelah permintaan hendak masuk dibuat dengan sewajarnya, dia tiada jalan lain lagi untuk masuk.

Memeriksa orang yang berada di dalam tempat yang digeledah menurut waran

19. Apabila pengeledahan untuk mencari apa-apa benda dibuat atau akan dibuat dengan sah di mana-mana tempat berkaitan dengan apa-apa kesalahan, semua orang yang dijumpai di dalam tempat itu boleh ditahan dengan sah sehingga pengeledahan itu selesai, dan mereka boleh, jika benda yang dicari itu daripada jenis yang boleh disembunyikan pada tubuh badan seseorang, diperiksa untuk mencari benda itu oleh atau di hadapan seorang Pegawai Penguatkuasa Agama atau pegawai polis yang berpangkat tidak rendah daripada Inspektor atau pegawai polis yang menjaga balai polis.

Kuasa memecah buka mana-mana tempat untuk membebaskan diri

20. Mana-mana Pegawai Penguatkuasa Agama, pegawai polis atau orang lain yang diberi kuasa untuk membuat penangkapan boleh memecah buka mana-mana tempat untuk membebaskan dirinya atau mana-mana orang lain yang, setelah masuk dengan sah bagi maksud membuat penangkapan, terkurung di dalamnya.

Cara memeriksa seseorang

21. Apabila pemeriksaan perlu dijalankan ke atas seseorang, pemeriksaan itu hendaklah dibuat oleh seseorang yang sama jantina dengan menitikberatkan kesopanan.

Memeriksa orang yang ditangkap

22. (1) Apabila seseorang ditangkap —

(a) oleh seorang Pegawai Penguatkuasa Agama atau pegawai polis menurut suatu waran yang tidak memperuntukkan bagi ikat jamin diberikan atau menurut suatu waran yang memperuntukkan bagi ikat

jamin diberikan tetapi orang yang ditangkap itu tidak dapat memberikan ikat jamin; atau

(b) tanpa waran dan orang yang ditangkap itu tidak boleh dibenarkan untuk diikat jamin di sisi undang-undang atau dia tidak dapat memberikan ikat jamin,

Pegawai Penguatkuasa Agama atau pegawai polis yang membuat tangkapan itu boleh memeriksa orang itu dan merampas segala barang yang dijumpai padanya selain dari pakaian yang perlu dipakainya dan meletakkan barang-barang itu dalam jagaan selamat, dan terdapat sebab untuk mempercayai telah digunakan untuk melakukan kesalahan itu atau hasil atau keterangan lain jenayah tersebut boleh ditahan hingga orang itu dilepaskan atau dibebaskan.

(2) Senarai semua barang yang dirampas hendaklah disediakan oleh pegawai yang membuat tangkapan itu dan hendaklah ditandatangani olehnya.

Kuasa merampas senjata berbahaya

23. Pegawai Penguatkuasa Agama, pegawai polis atau orang lain yang membuat sebarang tangkapan di bawah Perintah ini boleh mengambil daripada orang yang ditangkap itu sebarang senjata berbahaya yang ada padanya dan hendaklah menyerahkan semua senjata yang diambilnya itu kepada pegawai polis.

Memeriksa orang untuk mendapatkan nama dan alamat

24. Tiap-tiap orang yang ditahan dengan sah, yang oleh sebab tidak berdaya kerana mabuk, sakit, kecelaruan mental atau masih kanak-kanak tidak dapat memberi keterangan yang memuaskan tentang dirinya, boleh diperiksa bagi maksud menentukan nama dan tempat tinggalnya.

Menangkap tanpa waran

25. (1) Mana-mana Pegawai Penguatkuasa Agama atau pegawai polis boleh, tanpa suatu perintah daripada seorang Hakim Syar'ie dan tanpa suatu waran, menangkap —

(a) mana-mana orang yang melakukan atau cuba melakukan atau bersubahat melakukan apa-apa kesalahan boleh tangkap di Negara Brunei Darussalam atau yang terhadapnya suatu aduan yang munasabah telah dibuat atau maklumat yang boleh dipercayai telah diterima atau syak yang munasabah wujud bahawa dia terlibat melakukannya;

(b) mana-mana orang yang melakukan atau cuba melakukan di hadapan pegawai itu apa-apa kesalahan yang melibatkan gangguan keamanan;

(c) mana-mana orang yang melakukan di hadapan pegawai itu suatu kesalahan dan enggan, apabila diminta oleh pegawai itu, memberi nama dan tempat kediamannya, atau memberi nama atau tempat kediamannya yang pegawai itu mempunyai sebab untuk mempercayai sebagai palsu, atau tempat kediamannya bukan di dalam Negara Brunei Darussalam;

(d) mana-mana orang yang terhadapnya suatu waran telah dikeluarkan di bawah Perintah ini dan masih berkuat kuasa, walaupun waran tersebut tidak ada dalam milikannya;

(e) mana-mana orang yang menghalang seorang Pegawai Penguatkuasa Agama atau pegawai polis semasa menjalankan kewajibannya atau yang telah melarikan diri atau cuba melarikan diri daripada tahanan yang sah;

(f) mana-mana orang yang ada dalam milikannya tanpa sebab yang sah, beban untuk membuktikan sebabnya hendaklah terletak kepada orang itu, sebarang alat untuk melakukan kesalahan boleh tangkap;

(g) mana-mana orang yang dalam milikannya apa-apa benda dijumpai yang mungkin disyaki dengan munasabah hasil *sariqah*, *hirabah* atau *ghasab* atau harta yang diperolehi secara fraud dan yang mungkin disyaki dengan munasabah telah melakukan suatu kesalahan berkenaan dengan benda tersebut;

(h) mana-mana orang yang mengambil langkah untuk menyembunyikan kehadirannya dalam hal keadaan yang memberikan sebab untuk mempercayai bahawa dia mengambil langkah tersebut dengan tujuan untuk melakukan suatu kesalahan boleh tangkap; atau

(i) mana-mana orang yang mempunyai reputasi biasa melakukan *sariqah*, *hirabah* atau *ghasab* atau biasa menerima harta *sariqah*, *hirabah* atau *ghasab* dengan mengetahui harta itu adalah harta sedemikian.

(2) Jika mana-mana orang yang boleh ditangkap di bawah Perintah ini tidak ditangkap pada masa melakukan kesalahan yang dia boleh ditangkap itu, atau selepas ditangkap melepaskan dirinya, dia boleh pada bila-bila masa selepas itu ditangkap dan diuruskan seolah-olah dia telah ditangkap pada masa melakukan kesalahan itu.

Tangkapan tanpa waran oleh pegawai kastam

26. (1) Seorang pegawai kastam boleh menangkap tanpa waran mana-mana orang yang melakukan atau cuba melakukan atau bersuhabat melakukan suatu kesalahan di bawah bab 104 dari Perintah Kanun Hukuman Jenayah Syariah, 2013 (S 69/2013) dan hendaklah membawa orang itu kepada seorang Pegawai Penguatkuasa Agama atau pegawai polis atau ke balai polis yang berdekatan.

(2) Dalam bab ini, “pegawai kastam” mempunyai makna yang sama yang diberikan kepadanya di bawah Perintah Kastam, 2006 [S 39/ 2006].

Enggan memberi nama dan tempat kediaman atau memberi tempat kediaman di luar Negara Brunei Darussalam

27. (1) Apabila mana-mana orang di hadapan seorang Pegawai Penguatkuasa Agama atau pegawai polis melakukan atau dituduh melakukan suatu kesalahan tidak boleh tangkap dan enggan apabila diminta oleh Pegawai Penguatkuasa Agama atau pegawai polis itu memberi nama dan tempat kediamannya atau memberi nama dan tempat kediamannya yang Pegawai Penguatkuasa Agama atau pegawai polis itu mempunyai sebab untuk mempercayai sebagai palsu, dia boleh ditangkap oleh pegawai itu supaya nama dan tempat kediamannya boleh dipastikan, dan dia hendaklah, dalam masa 24 jam dari waktu dia ditangkap itu, tidak termasuk masa yang diperlukan bagi perjalanan, dibawa ke hadapan Hakim Syar’ie yang terdekat melainkan jika sebelum 24 jam tersebut luput nama dan tempat kediamannya yang sebenar dipastikan, dalam hal tersebut orang itu hendaklah dilepaskan dengan segera apabila dia melaksanakan suatu bon untuk hadir di hadapan seorang Hakim Syar’ie jika dikehendaki demikian.

(2) Apabila mana-mana orang dibawa ke hadapan seorang Hakim Syar’ie, Hakim Syar’ie itu boleh sama ada menghendaki orang itu melaksanakan suatu bon, dengan atau tanpa penjamin, untuk hadir di hadapan seorang Hakim Syar’ie jika dikehendaki demikian atau boleh memerintahkan supaya dia ditahan dalam kurungan sehingga dia boleh dibicarakan.

(3) Apabila mana-mana orang di hadapan seorang Pegawai Penguatkuasa Agama atau pegawai polis melakukan atau dituduh melakukan suatu kesalahan tidak boleh tangkap dan apabila diminta oleh Pegawai Penguatkuasa Agama atau pegawai polis itu supaya memberi nama dan tempat kediamannya, memberi sebagai tempat kediamannya suatu tempat di luar Negara Brunei Darussalam, dia boleh ditangkap oleh Pegawai Penguatkuasa Agama atau pegawai polis itu dan hendaklah dengan segera dibawa ke hadapan Hakim Syar’ie yang terdekat yang boleh menghendakinya supaya melaksanakan suatu bon, dengan atau tanpa penjamin, untuk hadir di hadapan seorang Hakim Syar’ie jika dikehendaki demikian atau boleh memerintahkan supaya dia ditahan dalam kurungan sehingga dia boleh dibicarakan.

Memburu pesalah

28. Bagi tujuan menangkap mana-mana orang yang dia ada kuasa untuk menangkap tanpa suatu waran di bawah Perintah ini, seorang Pegawai Penguatkuasa Agama atau pegawai polis boleh memburu mana-mana orang itu di mana-mana bahagian Negara Brunei Darussalam.

Tangkapan oleh orang perseorangan

29. (1) Mana-mana orang perseorangan boleh menangkap mana-mana orang, yang dilihatnya, melakukan suatu kesalahan boleh tangkap atau yang telah diisytiharkan di bawah bab 45 dan hendaklah tanpa kelengahan yang tidak sepatutnya membawa orang itu kepada seorang Pegawai Penguatkuasa Agama atau pegawai polis atau ke balai polis yang berdekatan.

(2) Jika terdapat sebab untuk mempercayai bahawa orang itu termasuk di bawah peruntukan-peruntukan bab 25, seorang Pegawai Penguatkuasa Agama atau pegawai polis hendaklah menangkapnya semula.

(3) Jika terdapat sebab untuk mempercayai bahawa dia telah melakukan suatu kesalahan tidak boleh tangkap dan dia enggan apabila diminta oleh seorang Pegawai Penguatkuasa Agama atau pegawai polis untuk memberikan nama dan tempat kediamannya atau memberikan nama atau tempat kediamannya yang pegawai tersebut mempunyai sebab untuk mempercayai sebagai palsu atau tempat kediamannya bukan di dalam Negara Brunei Darussalam, dia hendaklah diuruskan di bawah bab 27.

(4) Jika tiada terdapat sebab untuk mempercayai bahawa dia telah melakukan suatu kesalahan, dia hendaklah dibebaskan dengan segera.

(5) Mana-mana orang yang melakukan suatu kesalahan ke atas atau berkaitan dengan harta orang lain boleh, jika nama dan alamatnya tidak diketahui, ditangkap oleh orang yang terjejas atau oleh mana-mana orang yang menggunakan harta yang terjejas itu, atau oleh pekerja mana-mana satu daripada orang-orang itu atau oleh mana-mana orang yang diberi kuasa oleh atau bertindak bagi membantu mana-mana satu daripada orang-orang itu, dan boleh ditahan sehingga dia memberikan nama dan alamatnya dan memuaskannya hati orang itu bahawa nama dan alamat yang diberikan itu adalah betul atau sehingga dia boleh diserahkan ke dalam jagaan seorang Pegawai Penguatkuasa Agama atau pegawai polis.

Bagaimana orang yang ditangkap hendak diuruskan dan penahanan melebihi 48 jam

30. (1) Seorang Pegawai Penguatkuasa Agama atau pegawai polis yang membuat tangkapan tanpa suatu waran di bawah Perintah ini hendaklah tanpa kelengahan yang tidak sepatutnya dan tertakluk kepada peruntukan-peruntukan Perintah ini tentang ikat jamin atau pelepasan terdahulu, membawa atau menghantar orang yang ditangkap itu ke hadapan Mahkamah Syariah.

(2) Tiada Pegawai Penguatkuasa Agama atau pegawai polis boleh menahan dalam kurungan seseorang yang ditangkap tanpa suatu waran bagi tempoh yang lebih lama daripada tempoh yang munasabah mengikut segala hal keadaan kes itu.

(3) Tempoh itu tidak boleh lazimnya melebihi 48 jam, tidak termasuk masa yang diperlukan bagi perjalanan dari tempat tangkapan ke Mahkamah Syariah.

(4) Apabila seseorang yang ditangkap dibawa ke hadapan Mahkamah Syariah, Mahkamah Syariah hendaklah dengan serta-merta mendengar pertuduhan terhadap orang itu atau menanggukkan kes itu.

(5) Apabila mana-mana Hakim Syar'ie yang di hadapannya orang kena tuduh dibawa di bawah bab ini, sama ada dia mempunyai bidang kuasa atau tidak untuk membicarakan kes itu, dia boleh memberi kuasa untuk menahan orang kena tuduh dalam mana-mana kurungan sebagaimana yang difikirkan patut oleh Hakim Syar'ie itu atas alasan yang munasabah dan bagi tempoh yang munasabah. Jika dia tidak berkuasa membicarakan kes itu dan berpendapat bahawa tertuduh tidak perlu ditahan, dia boleh memerintahkan supaya tertuduh dihantar ke hadapan seorang Hakim Syar'ie yang berkuasa membicarakan tertuduh atau, jika kes itu hanya boleh dibicarakan oleh Mahkamah Tinggi Syariah, di hadapan Hakim Mahkamah Tinggi Syariah.

(6) Seorang Hakim Syar'ie yang memberi kuasa di bawah bab ini bagi menahan mana-mana orang dalam kurungan polis hendaklah merekodkan sebab-sebabnya berbuat demikian.

(7) Jika kes terhadap tertuduh ditanggukkan, orang itu hendaklah, melainkan jika dia dilepaskan dengan ikat jamin, ditahan dalam penjara atau kurungan polis menurut suatu waran tahanan yang dikeluarkan oleh seorang Hakim Syar'ie.

Melepaskan orang yang ditangkap

31. Tiada seorang pun yang telah ditangkap oleh seorang Pegawai Penguatkuasa Agama atau pegawai polis di bawah Perintah ini boleh dilepaskan kecuali dengan bonnya diri sendiri atau dengan ikat jamin atau dengan perintah bertulis daripada seorang Hakim Syar'ie atau Ketua Pegawai Penguatkuasa Agama atau pegawai yang menjaga balai polis.

Kesalahan dilakukan di hadapan Hakim Syar'ie

32. Apabila apa-apa kesalahan dilakukan di hadapan seorang Hakim Syar'ie, dia sendiri boleh menangkap atau memberi kuasa kepada mana-mana orang supaya menangkap pesalah itu, dan boleh selepas itu, tertakluk kepada peruntukan-peruntukan Perintah ini tentang ikat jamin, menahan pesalah itu.

Tangkapan oleh atau di hadapan Hakim Syar'ie

33. Mana-mana Hakim Syar'ie boleh pada bila-bila masa menangkap, atau memberi kuasa bagi tangkapan di hadapannya ke atas mana-mana orang yang dia berkuasa mengeluarkan suatu waran.

Kuasa memburu dan menangkap semula

34. Jika seseorang yang dikurung dengan sah melarikan diri atau dilepaskan lari, orang yang menahannya boleh dengan serta-merta memburu dan menangkapnya di mana-mana tempat dan menguruskan orang itu sebagaimana yang sepatutnya dilakukannya semasa tangkapan yang mula-mula.

Bab-bab 18 dan 20 dikenakan kepada tangkapan di bawah bab 34

35. Bab-bab 18 dan 20 dikenakan kepada tangkapan di bawah bab 34 walaupun orang yang membuat tangkapan itu tidak bertindak dengan suatu waran dan bukannya seorang Pegawai Penguatkuasa Agama atau pegawai polis yang berkuasa menangkap.

Penggal III

Proses untuk memaksa kehadiran

Saman

Bentuk saman dan siapa yang menyampaikan

36. (1) Tiap-tiap saman supaya hadir yang dikeluarkan oleh Mahkamah Syariah di bawah Perintah ini hendaklah secara bertulis dan ditandatangani oleh seorang Hakim Syar'ie atau Pendaftar dan hendaklah mengandungi meterai Mahkamah Syariah.

(2) Saman itu hendaklah menyatakan secara am kesalahan yang dipertuduh dan bab dan undang-undang yang di bawahnya kesalahan itu boleh dihukum.

(3) Saman itu hendaklah lazimnya disampaikan oleh seorang Pegawai Penguatkuasa Agama atau pegawai polis tetapi Mahkamah Syariah yang mengeluarkan saman itu boleh, jika difikirkannya patut, mengarahkannya untuk disampaikan oleh mana-mana orang lain.

Cara menyampaikan saman

37. (1) Saman itu hendaklah, jika boleh, disampaikan sendiri kepada orang yang disaman itu dengan menunjukkan kepadanya saman asal dan dengan

mengemukakan atau menyerahkan kepadanya saman tersebut atau satu salinannya yang mengandungi meterai Mahkamah Syariah.

(2) Tiap-tiap orang yang disampaikan suatu saman hendaklah, jika diperlukan demikian oleh pegawai yang menyampaikan saman itu, menandatangani suatu resit bagi saman tersebut atau salinannya di bahagian belakang saman asal.

(3) Dalam hal suatu perbadanan, saman itu boleh disampaikan kepada setiausaha atau pegawai lain yang serupa yang diberi kuasa oleh perbadanan itu.

(4) Jika orang yang hendak disaman itu enggan menandatangani resit itu dan enggan menerima saman tersebut atau salinannya, ia boleh ditinggalkan berhampiran dengannya dan perhatiannya diarahkan kepadanya.

(5) Jika orang yang hendak disaman itu tidak dapat dijumpai setelah menjalankan usaha yang sewajarnya, saman itu boleh disampaikan dengan meninggalkan saman itu atau satu salinannya untuknya kepada seorang ahli keluarganya yang dewasa atau kepada orang gajinya yang tinggal bersamanya.

(6) Jika orang yang disaman itu berkhidmat dengan Kerajaan, Mahkamah Syariah yang mengeluarkan saman itu hendaklah lazimnya menghantarnya atau salinannya kepada ketua pejabat di mana orang itu bekerja, dan ketua tersebut hendaklah selepas itu menyebabkan saman itu disampaikan mengikut cara yang diperuntukkan oleh bab ini, dan hendaklah mengembalikannya kepada Mahkamah Syariah setelah menandatangani dan sempurna diindors oleh orang yang kepadanya saman itu disampaikan sebagaimana yang dikehendaki oleh cerai (2).

Prosedur bila penyampaian sendiri tidak dapat dilaksanakan

38. Jika orang yang hendak disaman itu tidak dapat dijumpai setelah menjalankan usaha yang sewajarnya dan penyampaian tidak dapat dilaksanakan sebagaimana yang diarahkan oleh bab 37(5), pegawai yang menyampaikan saman itu hendaklah melekatkan saman tersebut atau satu salinannya di suatu bahagian rumah yang mudah dilihat atau tempat lain di mana orang yang disaman itu lazimnya tinggal, dan dalam hal tersebut, saman itu, jika Mahkamah Syariah mengarahkan demikian sama ada sebelum atau selepas ia dilekatkan, hendaklah dianggap telah sempurna disampaikan.

Bukti penyampaian

39. Apabila suatu saman yang dikeluarkan oleh Mahkamah Syariah disampaikan, suatu affidavit mengenai penyampaian saman itu yang dibuat di hadapan Pendaftar boleh diterima sebagai keterangan bahawa saman itu bagi maksud bab 37 telah sempurna disampaikan.

*Waran tangkap***Bentuk waran tangkap**

40. (1) Tiap-tiap waran tangkap yang dikeluarkan oleh Mahkamah Syariah di bawah Perintah ini hendaklah secara bertulis dan ditandatangani oleh seorang Hakim Syar'ie atau Pendaftar dan hendaklah mengandungi meterai Mahkamah Syariah.

(2) Tiap-tiap waran itu hendaklah terus berkuat kuasa sehingga ia dibatalkan oleh Mahkamah Syariah yang mengeluarkannya atau sehingga ia dilaksanakan.

Mahkamah Syariah boleh dengan pengindorsan ke atas waran mengarahkan jaminan diambil

41. (1) Mana-mana Mahkamah Syariah yang mengeluarkan suatu waran untuk menangkap mana-mana orang boleh, atas budi bicaranya, mengarahkan dengan pengindorsan ke atas waran itu bahawa jika orang itu melaksanakan suatu bon dengan penjamin-penjamin yang mencukupi untuk kehadirannya di hadapan Mahkamah Syariah pada masa yang ditentukan dan selepas itu sehingga diarahkan selainnya oleh Mahkamah Syariah, pegawai yang kepadanya waran itu ditujukan hendaklah mengambil jaminan tersebut dan hendaklah melepaskan orang itu dari kurungan.

(2) Pengindorsan itu hendaklah menyatakan —

(a) bilangan penjamin;

(b) amaun yang mereka masing-masing terikat dalam jaminan; dan

(c) tempat, masa dan tarikh dia diperlukan hadir di hadapan Mahkamah Syariah.

(3) Apabila jaminan diambil di bawah bab ini, pegawai yang kepadanya waran itu ditujukan hendaklah mengemukakan bon itu kepada Mahkamah Syariah.

Waran, kepada siapa ditujukan

42. (1) Suatu waran tangkap hendaklah lazimnya ditujukan kepada semua Pegawai Penguatkuasa Agama dan semua pegawai polis dan mana-mana pegawai tersebut boleh melaksanakan waran itu di mana-mana bahagian Negara Brunei Darussalam.

(2) Mahkamah Syariah yang mengeluarkan suatu waran boleh menunjukkannya kepada mana-mana orang atau orang-orang dengan nama yang

bukan seorang Pegawai Penguatkuasa Agama atau pegawai polis dan semua atau mana-mana satu atau lebih daripada mereka itu boleh melaksanakan waran tersebut.

Pemberitahuan tentang isi waran

43. Sebarang waran tangkap yang dikeluarkan secara sah boleh dilaksanakan oleh mana-mana Pegawai Penguatkuasa Agama, pegawai polis atau orang lain pada bila-bila masa, walaupun waran tersebut tidak ada dalam milikannya, tetapi seorang Pegawai Penguatkuasa Agama, pegawai polis atau orang lain yang melaksanakan suatu waran tangkap hendaklah memberitahu isi waran itu kepada orang yang ditangkap itu dan hendaklah, jika dikehendaki demikian oleh orang yang ditangkap itu, menunjukkan kepadanya waran itu atau satu salinannya yang mengandungi meterai Mahkamah Syariah yang mengeluarkan waran itu dengan seberapa segeranya selepas penangkapan tersebut.

Orang yang ditangkap hendaklah dibawa ke hadapan Mahkamah Syariah tanpa kelengahan

44. Pegawai Penguatkuasa Agama, pegawai polis atau orang lain yang melaksanakan suatu waran tangkap hendaklah, tertakluk kepada bab 41 tentang jaminan, tanpa kelengahan yang tidak sepatutnya, membawa orang yang ditangkap itu ke hadapan Mahkamah Syariah yang di hadapannya dia dikehendaki oleh undang-undang untuk mengemukakan orang itu.

Perisytiharan dan penahanan

Perisytiharan bagi orang yang melarikan diri

45. (1) Jika Mahkamah Syariah mempunyai sebab untuk mempercayai, sama ada setelah mengambil keterangan atau tidak, bahawa mana-mana orang yang terhadapnya suatu waran telah dikeluarkan olehnya telah melarikan diri atau menyembunyikan dirinya supaya waran tersebut tidak dapat dilaksanakan, Mahkamah Syariah itu boleh menyiarkan suatu perisytiharan bertulis yang menghendaki supaya orang itu hadir di suatu tempat yang ditentukan dan pada masa yang ditentukan tidak kurang dari 30 hari daripada tarikh perisytiharan itu disiarkan.

(2) Perisytiharan itu hendaklah disiarkan seperti berikut –

(a) melalui media massa semasa seperti media cetak atau elektronik;

(b) ia hendaklah dilekatkan di suatu bahagian yang mudah dilihat di rumah atau tempat lain di mana orang itu lazimnya tinggal; dan

(c) satu salinannya hendaklah dilekatkan di suatu bahagian yang mudah dilihat di bangunan Mahkamah Syariah.

(3) Suatu pernyataan secara bertulis oleh Mahkamah Syariah yang mengeluarkan perisytiharan yang bermaksud bahawa perisytiharan itu telah disiarkan dengan sempurna pada hari yang ditentukan adalah keterangan muktamad bahawa kehendak-kehendak bab ini telah dipatuhi dan bahawa perisytiharan itu telah disiarkan pada hari tersebut.

Penahanan harta orang yang diisytiharkan

46. (1) Mahkamah Syariah yang mengeluarkan suatu perisytiharan di bawah bab 45 boleh pada bila-bila masa memerintahkan penahanan apa-apa harta yang dimiliki oleh orang yang diisytiharkan itu.

(2) Pada menjalankan kuasa yang diberikan oleh cerai (1), Mahkamah Syariah hendaklah mengambil kira jenis kesalahan dan hukuman yang boleh dijatuhkan ke atas orang yang diisytiharkan itu jika dia disabitkan atas kesalahan yang dipertuduh.

(3) Jika harta yang diperintahkan untuk ditahan itu terdiri dari hutang atau harta alih lain, penahanan itu hendaklah dibuat dengan —

(a) merampas harta tersebut;

(b) melantik seorang penerima;

(c) suatu perintah secara bertulis yang melarang penyerahan harta itu kepada orang yang diisytiharkan atau kepada sesiapa jua bagi pihaknya; atau

(d) semua atau mana-mana dua dari cara-cara yang disebutkan dalam perenggan-perenggan (a), (b) dan (c) sebagaimana yang difikirkan patut oleh Mahkamah Syariah.

(4) Jika harta yang diperintahkan untuk ditahan itu adalah harta tak alih, penahanan di bawah bab ini hendaklah dibuat melalui Pegawai Tanah daerah di mana harta itu terletak; dan setelah suatu perintah penahanan diterima, Pegawai Tanah tersebut hendaklah melaksanakannya dengan —

(a) mengambil harta tersebut;

(b) melantik seorang penerima;

(c) suatu perintah secara bertulis yang melarang pembayaran sewa atau penyerahan harta kepada orang yang diisytiharkan atau kepada sesiapa jua bagi pihaknya; atau

(d) semua atau mana-mana dua dari cara-cara yang disebutkan dalam perenggan-perenggan (a), (b) dan (c) sebagaimana yang difikirkannya patut.

(5) Penahanan sebarang tanah yang dipegang di bawah hakmilik yang dikehendaki oleh undang-undang untuk didaftarkan tidak boleh berkuat kuasa sehingga perintah penahanan itu sempurna didaftarkan di bawah undang-undang bagi pendaftaran urusan berkenaan dengan tanah tersebut yang berkuat kuasa pada masa itu.

(6) Jika orang yang diisytiharkan itu tidak hadir dalam masa yang ditentukan dalam perisytiharan itu, harta tersebut hendaklah diletakkan dalam kawalan Kerajaan, tetapi ia tidak boleh dijual sehingga tamat tempoh 6 bulan dari tarikh harta itu ditahan melainkan jika ia mudah dan cepat rosak, atau Mahkamah Syariah menganggap bahawa penjualan harta itu adalah untuk faedah pemilikinya, dalam salah satu hal Mahkamah Syariah boleh menyebabkannya dijual apabila difikirkannya patut.

(7) Mana-mana orang selain dari orang yang diisytiharkan itu boleh hadir di hadapan Mahkamah Syariah yang membuat perintah penahanan itu dan menuntut, dengan menyatakan hakmilik orang itu ke atasnya, harta atau mana-mana bahagiannya yang ditahan atau diperintahkan untuk ditahan. Tuntutan itu hendaklah dibuat dalam tempoh 3 bulan dari tarikh perintah penahanan itu.

(8) Mahkamah Syariah hendaklah merekodkan tuntutan yang dibuat itu dan hendaklah menyebabkan supaya satu salinannya disampaikan kepada pendakwa bersama dengan suatu notis yang menghendakinya hadir di hadapan Mahkamah Syariah pada hari dan masa yang akan dinyatakan dalam notis itu untuk memberi sebab mengapa harta tersebut, jika ditahan, tidak patut dilepaskan, atau mengapa perintah penahanan itu tidak patut dibatalkan setakat mana yang berkenaan dengan harta yang dituntut itu.

(9) Semasa pendengaran, Mahkamah Syariah hendaklah terus menyiasat mengenai kesahihan dan keadilan tuntutan yang dibuat itu dan mengambil keterangan sebagaimana yang mungkin perlu.

(10) Siasatan tersebut hendaklah dibuat, seboleh-bolehnya, mengikut cara yang ditetapkan oleh Penggal V Bahagian V bagi menjalankan perbicaraan.

(11) Mahkamah Syariah hendaklah, jika berpuas hati mengenai kesahihan dan keadilan tuntutan itu, mengarahkan supaya harta tersebut dilepaskan atau perintah itu dibatalkan, atau berpuas hati bahawa sebahagian dari tuntutan itu sahaja yang sah dan adil, hendaklah mengarahkan supaya bahagian itu dilepaskan atau setakat mana dari perintah itu yang berkenaan dengannya dibatalkan.

(12) Mahkamah Syariah boleh, atas budi bicaranya, mengaward kepada pihak menuntut kos dan perbelanjaan sebagaimana yang difikirkannya patut yang akan dibayar oleh Kerajaan.

Pemulangan harta yang ditahan

47. Jika dalam masa 2 tahun dari tarikh penahanan itu mana-mana orang yang hartanya adalah atau telah diletakkan dalam kawalan Kerajaan di bawah bab 46 hadir dengan sukarela atau ditangkap dan dibawa ke hadapan Mahkamah Syariah yang dengan perintahnya harta itu ditahan dan membuktikan sehingga memuaskan hati Mahkamah Syariah itu bahawa dia tidak melarikan diri atau menyembunyikan dirinya bagi maksud mengelakkan pelaksanaan waran itu, dan bahawa dia tidak menerima notis perisytiharan itu bagi membolehkannya hadir dalam masa yang ditentukan di dalamnya, harta tersebut atau, jika harta tersebut telah dijual, hasil bersih dari penjualan itu atau, jika hanya sebahagiannya sahaja telah dijual, hasil bersih dari penjualan itu dan baki harta tersebut hendaklah, setelah membayar semua kos yang dilakukan akibat dari penahanan itu, diserahkan kepadanya.

Aturan-aturan lain berhubung dengan saman supaya hadir dan waran tangkap

Pengeluaran waran sebagai ganti atau sebagai tambahan kepada saman

48. Mahkamah Syariah boleh dalam apa-apa kes di mana ia diberi kuasa untuk mengeluarkan suatu saman bagi kehadiran mana-mana orang mengeluarkan, selepas merekodkan sebab-sebabnya secara bertulis, suatu waran bagi penangkapan orang itu —

(a) jika sama ada sebelum pengeluaran saman itu atau selepas pengeluaran saman itu tetapi sebelum masa yang ditetapkan bagi kehadirannya, Mahkamah Syariah mempunyai sebab untuk mempercayai bahawa orang itu telah melarikan diri atau tidak akan mematuhi saman itu; atau

(b) jika pada masa itu dia gagal hadir dan saman itu dibuktikan telah sempurna disampaikan dalam tempoh masa yang membolehkannya untuk hadir menurut saman itu dan tiada alasan munasabah diberikan atas kegagalannya itu.

Penyampaian atau pelaksanaan di Negara Brunei Darussalam

49. Semua saman supaya hadir dan waran tangkap yang dikeluarkan oleh Mahkamah Syariah boleh disampaikan atau dilaksanakan, mengikut mana yang berkenaan, di mana-mana bahagian Negara Brunei Darussalam.

Kuasa untuk mengambil bon supaya hadir

50. Apabila mana-mana orang yang kehadirannya atau penangkapannya mana-mana Mahkamah Syariah diberi kuasa untuk mengeluarkan suatu saman atau waran hadir di Mahkamah Syariah itu, Mahkamah Syariah itu boleh

menghendaki supaya orang itu melaksanakan suatu bon dengan atau tanpa penjamin bagi kehadirannya di Mahkamah Syariah itu.

Penangkapan apabila melanggar bon supaya hadir

51. Apabila mana-mana orang yang terikat dengan apa-apa bon yang diambil di bawah Perintah ini supaya hadir di hadapan Mahkamah Syariah tidak hadir, Mahkamah Syariah itu boleh mengeluarkan suatu waran yang mengarahkan supaya orang itu ditangkap dan dikemukakan di hadapannya.

Penggal IV

*Proses untuk memaksa pengemukaan dokumen dan harta alih lain
dan bagi penemuan orang yang dikurung dengan salah*

Saman untuk mengemukakan dokumen atau benda lain

52. (1) Dengan tidak menghiraukan sebarang undang-undang bertulis lain yang berkuat kuasa pada masa itu, apabila mana-mana Mahkamah Syariah, Pegawai Penguatkuasa Agama atau pegawai polis yang membuat suatu penyiasatan di bawah Perintah ini berpendapat bahawa pengemukaan apa-apa harta atau dokumen adalah perlu atau wajar bagi maksud apa-apa penyiasatan, siasatan, perbicaraan atau prosiding lain di bawah Perintah ini, oleh atau di hadapan Mahkamah Syariah atau pegawai itu, Mahkamah Syariah itu boleh mengeluarkan suatu saman atau pegawai itu boleh mengeluarkan suatu perintah bertulis kepada orang yang dalam milikan atau kuasanya harta atau dokumen itu dipercayai berada, menghendaki supaya orang itu hadir dan mengemukakannya atau mengemukakannya pada masa dan di tempat yang dinyatakan dalam saman atau perintah itu.

(2) Dalam hal buku jurubank, Pegawai Penguatkuasa Agama yang tidak diberi kuasa secara bertulis oleh Ketua Pegawai Penguatkuasa Agama atau pegawai polis yang berpangkat lebih rendah daripada Penguasa tidak boleh menjalankan apa-apa kuasa yang diberikan oleh bab ini atau memerintahkan pengemukaan buku tersebut kecuali di tempat perniagaan bank.

(3) Mana-mana orang yang dikehendaki di bawah bab ini semata-mata untuk mengemukakan apa-apa harta atau dokumen hendaklah dianggap telah mematuhi permintaan itu jika dia menyebabkan harta atau dokumen itu dikemukakan dan dia tidak hadir sendiri untuk mengemukakannya.

(4) Tiada sebarang apa pun dalam bab ini boleh dianggap sebagai dikenakan kepada apa-apa barang pos atau dokumen lain dalam jagaan pihak berkuasa pos.

(5) Dalam bab ini, "buku jurubank" termasuk lejar, buku harian, buku tunai, buku akaun dan semua buku lain yang digunakan dalam perniagaan biasa

bank, sama ada rekod ini dalam bentuk bertulis atau disimpan dalam mikrofilem, pita magnetik atau apa-apa bentuk lain sistem mendapat kembali data secara mekanikal atau elektronik.

Prosedur tentang barang pos dll.

53. (1) Jika apa-apa barang pos atau dokumen lain adalah pada pendapat Mahkamah Rayuan Syariah atau Mahkamah Tinggi Syariah dikehendaki bagi maksud apa-apa penyiataan, siasatan, perbicaraan atau prosiding lain di bawah Perintah ini, Mahkamah Syariah tersebut boleh menghendaki supaya pihak berkuasa pos menyerahkan barang pos atau dokumen lain tersebut kepada orang itu sebagaimana yang mungkin diarahkannya.

(2) Dalam bab ini, “pihak berkuasa pos” termasuk institusi yang memberikan perkhidmatan lain yang serupa dan mana-mana orang yang memberikan perkhidmatan kourier.

Bab-bab 36 hingga 39 hendaklah dikenakan

54. Bab-bab 36, 37, 38 dan 39 hendaklah dikenakan berhubung dengan saman di bawah Penggal ini.

Waran geledah

Bila waran geledah boleh dikeluarkan

55. (1) Jika —

(a) mana-mana Mahkamah Syariah mempunyai sebab untuk mempercayai bahawa seseorang yang kepadanya suatu saman atau perintah di bawah bab 52 telah atau mungkin telah ditujukan tidak akan atau tidak mahu mengemukakan harta atau dokumen sebagaimana yang diarahkan dalam saman atau perintah itu;

(b) harta atau dokumen itu tidak diketahui oleh Mahkamah Syariah berada dalam milikan mana-mana orang;

(c) Mahkamah Syariah berpendapat bahawa tujuan keadilan atau apa-apa siasatan, perbicaraan atau prosiding lain di bawah Perintah ini akan tercapai dengan pengeledahan atau pemeriksaan am;

(d) seorang Hakim Syar'ie, selepas mendapat maklumat dan selepas menjalankan siasatan sebagaimana yang difikirkannya perlu, mempunyai sebab untuk mempercayai bahawa suatu kesalahan telah dilakukan; atau

(e) apa-apa keterangan atau benda yang perlu bagi menjalankan penyiasatan mengenai apa-apa kesalahan yang Mahkamah Syariah mempunyai bidang kuasa mungkin dijumpai di mana-mana tempat,

Mahkamah Syariah boleh mengeluarkan suatu waran geledah dan orang yang kepadanya waran tersebut ditujukan boleh memasuki dengan bantuan sebagaimana yang mungkin dikehendaki, menggeledah dan memeriksa tempat itu untuk mencari apa-apa keterangan atau benda tersebut, dan jika apa-apa jua yang dicari itu dijumpai, ia boleh diambil dan dibawa ke hadapan Hakim Syar'ie yang mengeluarkan waran itu atau Hakim Syar'ie lain untuk diuruskan menurut peruntukan-peruntukan Perintah ini.

(2) Suatu waran geledah hendaklah lazimnya ditujukan kepada mana-mana Pegawai Penguatkuasa Agama atau pegawai polis yang akan ditetapkan dengan nama dalam waran itu, dan semua atau mana-mana Pegawai Penguatkuasa Agama atau pegawai polis itu boleh melaksanakan waran itu.

Kuasa untuk menggeledah waran geledah

56. Mahkamah Syariah boleh, jika difikirkannya patut, menyatakan dalam waran itu tempat tertentu atau bahagian tempat itu di mana hanya di sana sahaja penggeledahan atau pemeriksaan itu boleh dilakukan, dan orang yang diberi tanggungjawab bagi melaksanakan waran itu hendaklah kemudiannya menggeledah atau memeriksa tempat atau bahagian tempat yang dinyatakan itu sahaja.

Bentuk waran geledah

57. (1) Tiap-tiap waran geledah yang dikeluarkan oleh Mahkamah Syariah di bawah Perintah ini hendaklah secara bertulis dan ditandatangani oleh Hakim Syar'ie atau Pendaftar dan hendaklah mengandungi meterai Mahkamah Syariah.

(2) Tiap-tiap waran tersebut hendaklah terus berkuat kuasa selama beberapa hari yang munasabah yang akan dinyatakan dalam waran itu.

(3) Waran geledah yang dikeluarkan di bawah Perintah ini boleh dilaksanakan di mana-mana bahagian Negara Brunei Darussalam.

Mencari orang yang dikurung secara salah

58. Jika mana-mana Hakim Syar'ie mempunyai sebab untuk mempercayai bahawa mana-mana orang dikurung secara salah, dia boleh mengeluarkan suatu waran geledah, dan orang yang kepadanya waran itu ditujukan boleh mencari orang yang dikurung itu. Pencarian itu hendaklah dibuat menurut waran itu dan orang itu, jika dijumpai, hendaklah dengan serta-merta dibawa ke hadapan seorang Hakim Syar'ie yang akan membuat apa-apa perintah yang difikirkan patut mengikut hal keadaan kes itu.

Orang yang menjaga tempat tertutup hendaklah membenarkan pengeledahan

59. (1) Apabila mana-mana tempat yang boleh digelegah atau diperiksa di bawah Penggal ini tertutup, mana-mana orang yang tinggal di dalam atau yang menjaga tempat itu hendaklah, apabila diminta oleh pegawai atau orang lain yang melaksanakan waran itu dan apabila waran itu dikemukakan, membenarkannya bebas masuk ke dalamnya dan memberikan segala kemudahan yang munasabah bagi pengeledahan di dalamnya.

(2) Jika tempat itu tidak dapat dimasuki, pegawai atau orang lain yang melaksanakan waran itu boleh bertindak mengikut cara yang diperuntukkan oleh bab 18(2).

Hakim Syar'ie yang mengeluarkan waran geledah boleh hadir ketika ia dilaksanakan

60. Hakim Syar'ie yang mengeluarkan suatu waran geledah boleh hadir sendiri bagi maksud melihat bahawa waran itu sempurna dilaksanakan.

Hakim Syar'ie boleh mengarahkan pengeledahan di hadapannya

61. Mana-mana Hakim Syar'ie boleh mengarahkan secara lisan supaya pengeledahan mana-mana tempat dibuat di hadapannya, yang pengeledahannya dia berkuasa mengeluarkan suatu waran geledah.

Kuasa menggelegah dan merampas tanpa waran

62. Apabila pada pendapat mana-mana Pegawai Penguatkuasa Agama atau pegawai polis yang berpangkat Inspektor atau ke atas bahawa ada sebab yang munasabah untuk mempercayai bahawa di mana-mana tempat ada disembunyikan atau disimpan apa-apa keterangan mengenai berlakunya suatu kesalahan yang Mahkamah Syariah mempunyai bidang kuasa mengenainya, dan Pegawai Penguatkuasa Agama atau pegawai polis itu mempunyai alasan yang munasabah untuk mempercayai bahawa dengan sebab lambat mendapatkan suatu waran geledah, tujuan pengeledahan itu mungkin gagal, Pegawai Penguatkuasa Agama atau pegawai polis itu boleh menjalankan di dalam dan berkenaan dengan tempat itu semua kuasa yang disebutkan dalam bab 55(1) dengan sepenuhnya dan secukupnya seolah-olah dia diberi kuasa berbuat demikian dengan waran yang dikeluarkan di bawah bab itu.

Senarai segala benda yang dirampas hendaklah dibuat dan ditandatangani

63. Satu senarai segala benda yang dirampas pada masa menjalankan pengeledahan yang dibuat di bawah Penggal ini dan tempat di mana benda-benda itu masing-masing dijumpai hendaklah disediakan oleh pegawai atau orang lain yang membuat pengeledahan itu dan ditandatangani.

Penghuni hendaklah hadir semasa penggeledahan

64. Penghuni tempat yang dikeledah itu atau seseorang bagi pihaknya hendaklah pada setiap ketika hadir semasa penggeledahan itu, dan satu salinan senarai yang disediakan dan ditandatangani di bawah bab 63 hendaklah diserahkan kepada penghuni atau orang itu.

BAHAGIAN IV

MAKLUMAT KEPADA PEGAWAI PENGUATKUASA AGAMA DAN PEGAWAI POLIS DAN KUASA MEREKA UNTUK MENYIASAT

Kuasa Pegawai Penguatkuasa Agama dan pegawai polis

65. Seorang Pegawai Penguatkuasa Agama dan pegawai polis hendaklah —

(a) menerima maklumat mengenai berlakunya suatu kesalahan dan membuat apa-apa penyiasatan yang perlu;

(b) memeriksa atau menangkap mana-mana orang yang melakukan suatu kesalahan atau disyaki melakukan suatu kesalahan;

(c) menghendaki kehadiran dan menyoal saksi yang berkaitan dengan penyiasatan;

(d) menghendaki bon bagi kehadiran mana-mana orang yang ditangkap; dan

(e) menjalankan kuasa dan kewajipan lain sebagaimana yang ditetapkan oleh sebarang undang-undang syariah yang berkuat kuasa pada masa itu.

Maklumat mengenai kesalahan

66. Apabila maklumat diterima berkenaan dengan berlakunya suatu kesalahan, Pegawai Penguatkuasa Agama atau pegawai polis yang kewajibannya menerima laporan hendaklah melakukan tindakan selanjutnya menurut salah satu cara yang berikut —

(a) jika maklumat itu dibuat secara bertulis, dia hendaklah dengan segera membubuh di atas maklumat itu tarikh dan masa dia menerima maklumat tersebut dan, jika boleh, nama dan alamat orang yang memberi maklumat itu dan jika maklumat itu dikatakan telah ditandatangani oleh pemberi maklumat, dia hendaklah memfailkannya sebagai suatu laporan dan merekodkan fakta-fakta itu dalam buku yang disimpan bagi tujuan ini;

(b) jika maklumat itu diberikan secara lisan dan jika pada fikirannya maklumat tersebut boleh dicatat secara bertulis dengan segera, dia hendaklah merekodkan atau menyebabkan supaya direkodkan dalam buku yang disimpan bagi tujuan ini suatu laporan yang mengandungi nama dan alamat pemberi maklumat tersebut, tarikh dan masa dia sampai, kandungan maklumat tersebut dan butir-butir lain sebagaimana yang dikehendaki mengikut keadaan kes tersebut dan laporan itu hendaklah ditandatangani oleh pemberi maklumat tersebut, atau jika dia enggan menandatangani, suatu nota tentang keengganannya menandatangani laporan tersebut hendaklah dibuat berserta dengan apa-apa alasan yang diberikan kerana keengganannya itu, oleh pegawai perekod dan oleh jurubahasa, jika ada;

(c) jika maklumat itu diberikan secara lisan dan pada fikirannya tidak praktikal untuk mencatat secara bertulis dengan segera di bawah perenggan (b), dia hendaklah dengan serta-merta membuat suatu nota aduan dalam buku yang disimpan bagi tujuan ini, dan jika suatu penyiasatan dimulakan, sebaik-baik sahaja keadaan membenarkan selepas itu, suatu pernyataan lengkap oleh pemberi maklumat itu hendaklah direkodkan di bawah peruntukan-peruntukan perenggan (b).

Kewajipan Pegawai Penguatkuasa Agama dan pegawai polis untuk menyiasat kesalahan

67. (1) Tertakluk kepada peruntukan-peruntukan sebarang undang-undang bertulis lain dan sebarang perintah yang sah atau arahan yang diberikan kepadanya bagi maksud itu, tiap-tiap Pegawai Penguatkuasa Agama dan pegawai polis hendaklah menyiasat apa-apa kesalahan yang dia mempunyai sebab untuk mengesyaki telah berlaku dan untuk mengambil tindakan sebagaimana yang dianggapnya perlu bagi mencegah apa-apa kesalahan dari berulang atau bertambah buruk.

(2) Ketua Pendakwa Syar'ie boleh mengarahkan bahawa penyiasatan kesalahan-kesalahan tidak boleh tangkap sebagaimana yang mungkin dinyatakan dalam arahan tersebut tidak perlu dijalankan oleh Pegawai Penguatkuasa Agama atau pegawai polis tetapi tiada sebarang apa pun yang terkandung dalam Perintah ini boleh dianggap sebagai menghalang mana-mana Pegawai Penguatkuasa Agama atau pegawai polis dari membuat penyiasatan sebagaimana yang mungkin perlu untuk memuaskan hatinya bahawa kesalahan itu adalah suatu kesalahan yang disebut dalam arahan itu.

Sampel badan

68. (1) Seorang Pegawai Penguatkuasa Agama atau pegawai polis yang membuat suatu penyiasatan di bawah Penggal ini boleh menyebabkan supaya suatu sampel badan seseorang diperolehi untuk analisis forensik jika dia mempunyai sebab yang munasabah untuk mempercayai bahawa sampel badan

itu boleh menyokong sama ada atau tidak orang itu terlibat dalam suatu kesalahan.

(2) Jika persetujuan yang berkenaan seseorang bagi suatu sampel badan yang akan diambil tidak diberikan tanpa sebab yang memuaskan atau tidak dapat diperolehi meskipun dengan segala usaha yang munasabah, orang itu boleh dibawa ke hadapan seorang Hakim Syar'ie yang boleh, jika berpuas hati bahawa terdapat sebab yang munasabah untuk mempercayai bahawa sampel badan itu boleh menyokong sama ada atau tidak orang itu terlibat dalam suatu kesalahan, memerintahkan supaya orang itu memberikan sampel badan yang dikehendaki.

(3) Jika terbukti bahawa persetujuan yang berkenaan orang itu tidak diberikan tanpa sebab yang memuaskan, Mahkamah Syariah, dalam memutuskan sama ada —

(a) terdapat kes untuk dijawab terhadapnya; atau

(b) dia melakukan kesalahan yang atasnya dia telah dipertuduh,

boleh dari keengganan itu membuat kesimpulan sebagaimana yang difikirkannya patut dan, berdasarkan kepada kesimpulan tersebut, boleh menyifatkan keengganan itu sebagai menyokong atau sebagai terjumlah kepada menyokong apa-apa keterangan yang berkaitan terhadapnya.

(4) Suatu sampel badan di bawah bab ini adalah *qarinah*.

Orang yang dibenarkan mengambil sampel badan

69. (1) Suatu sampel badan hanya boleh diambil oleh —

(a) seseorang yang didaftarkan di bawah Akta Pengamal Perubatan dan Doktor Gigi (Penggali 112); atau

(b) mana-mana Pegawai Penguatkuasa Agama atau pegawai polis yang mempunyai kelayakan yang bersesuaian atau terlatih yang dibenarkan oleh Ketua Pegawai Penguatkuasa Agama atau Pesuruhjaya Polis bagi maksud itu.

(2) Sebelum mengambil suatu sampel badan, orang yang dibenarkan di bawah cerai (1) untuk mengambilnya mestilah memuaskan hatinya bahawa pengambilan sampel badan itu tidak akan membahayakan orang yang daripadanya sampel badan itu akan diambil.

(3) Fakta bahawa suatu sampel badan telah diambil di bawah bab ini hendaklah direkodkan oleh orang yang mengambilnya dalam bentuk atau mengikut cara sebagaimana yang mungkin dikehendaki oleh Ketua Pegawai Penguatkuasa Agama atau Pesuruhjaya Polis.

(4) Seseorang yang daripadanya suatu sampel badan adalah dikehendaki secara sah di bawah bab 68 yang enggan, tanpa alasan yang munasabah, memberikan suatu sampel badan atau membenarkannya diambil daripadanya, atau yang sebaliknya mengadang atau menghalang pengambilan suatu sampel badan adalah melakukan suatu kesalahan di bawah bab 231 dari Perintah Kanun Hukuman Jenayah Syariah, 2013 (S 69/2013).

Tafsiran, berkenaan dengan bab-bab 68 dan 69

70. Dalam bab-bab 68 dan 69 —

“sampel badan” bermakna —

- (a) suatu sampel rambut kepala, termasuk akar rambut;
- (b) suatu sampel yang diambil dari kuku atau dari bawah kuku;
- (c) suatu swab yang diambil dari mana-mana bahagian, selain dari kemaluan, badan seseorang tetapi bukan mana-mana orifis badan yang lain;
- (d) suatu swab yang diambil dari mulut seseorang;
- (e) air liur;
- (f) suatu lekuk mana-mana bahagian badan seseorang selain dari lekuk kemaluan atau lekuk muka;
- (g) suatu sampel intimat, iaitu suatu sampel badan yang diperolehi melalui apa-apa prosedur invasif;

“sampel intimat” bermakna —

- (a) suatu sampel darah, air mani atau apa-apa cecair tisu lain, air kencing atau rambut selain dari rambut kepala;
- (b) suatu lekuk gigi; atau
- (c) suatu swab yang diambil dari kemaluan badan seseorang atau dari suatu orifis badan seseorang selain dari mulut;

“kemaluan”, berkenaan dengan badan seseorang, bermakna bahagian genital atau anal dan termasuk buah dada bagi seseorang perempuan;

“persetujuan yang berkenaan” bermakna —

(a) berhubung dengan seseorang yang *mukallaf*, persetujuannya secara bertulis; atau

(b) berhubung dengan seseorang yang *mumaiyiz* tetapi belum *mukallaf*, persetujuan secara bertulis daripada orang itu dan juga ibu atau bapa atau penjaganya, yang diberikan kepada Pegawai Penguatkuasa Agama atau pegawai polis yang bertanggungjawab terhadap kes itu setelah orang yang berkenaan atau ibu atau bapa atau penjaganya, mengikut mana yang berkenaan, diberitahu oleh Pegawai Penguatkuasa Agama atau pegawai polis itu tentang tujuan suatu sampel badan dikehendaki dan cara mengambilnya.

Ujian pernafasan

71. (1) Jika seorang Pegawai Penguatkuasa Agama atau pegawai polis mempunyai sebab yang munasabah untuk mengesyaki bahawa seseorang telah melakukan suatu kesalahan di bawah bab 104(3) atau (5) dari Perintah Kanun Hukuman Jenayah Syariah, 2013 [S 69/2013], Pegawai Penguatkuasa Agama atau pegawai polis tersebut boleh dengan segera menghendaki orang itu memberikan spesimen nafasnya untuk ujian pernafasan.

(2) Seseorang boleh dikehendaki di bawah cerai (1) untuk memberikan spesimen nafasnya sama ada di tempat atau dekat dengan tempat di mana dia dikehendaki berbuat demikian.

(3) Suatu ujian pernafasan yang dikehendaki di bawah cerai (1) hendaklah dijalankan oleh seorang Pegawai Penguatkuasa Agama atau pegawai polis.

(4) Seorang Pegawai Penguatkuasa Agama atau pegawai polis boleh menangkap tanpa waran mana-mana orang jika —

(a) dari keputusan ujian pernafasan tersebut dia mempunyai sebab yang munasabah untuk mengesyaki bahawa terdapat alkohol dalam pernafasan atau darah orang itu;

(b) orang itu gagal memberikan spesimen nafasnya untuk ujian pernafasan apabila dikehendaki untuk berbuat demikian di bawah bab ini dan Pegawai Penguatkuasa Agama atau pegawai polis itu mempunyai sebab yang munasabah untuk mengesyaki bahawa terdapat alkohol di dalam badannya; atau

(c) dia mempunyai sebab yang munasabah untuk mengesyaki bahawa orang itu di bawah pengaruh alkohol atau apa-apa minuman yang memabukkan.

Pemberian spesimen untuk dianalisa

72. (1) Dalam menjalankan suatu penyiasatan sama ada seseorang yang telah ditangkap di bawah bab 71(4) telah melakukan suatu kesalahan di bawah bab 104(3) atau (5) dari Perintah Kanun Hukuman Jenayah Syariah, 2013 (S 69/2013), seorang Pegawai Penguatkuasa Agama atau pegawai polis boleh, tertakluk kepada bab ini, menghendaki orang itu —

(a) untuk memberikan suatu spesimen nafasnya untuk ujian pernafasan, untuk dianalisa; atau

(b) untuk memberikan di mana-mana hospital suatu spesimen darahnya atau air kencingnya untuk ujian makmal, walaupun dia telah dikehendaki untuk memberikan spesimen nafasnya untuk ujian pernafasan di bawah bab 71.

(2) Suatu ujian pernafasan yang dikehendaki di bawah bab ini hendaklah dijalankan oleh seorang Pegawai Penguatkuasa Agama atau pegawai polis.

(3) Seorang Pegawai Penguatkuasa Agama atau pegawai polis hendaklah, apabila menghendaki mana-mana orang di bawah bab ini untuk memberikan spesimen darah atau air kencing untuk ujian makmal, memberi amaran kepadanya bahawa kegagalan untuk memberikan spesimen darah atau air kencing boleh menyebabkan dia didakwa di bawah bab 231 dari Perintah Kanun Hukuman Jenayah Syariah, 2013 (S 69/2013).

(4) Seseorang yang, tanpa alasan yang munasabah, gagal memberikan suatu spesimen apabila dikehendaki untuk berbuat demikian menurut bab ini adalah melakukan suatu kesalahan dan boleh jika sabit kesalahan dikenakan hukuman di bawah bab 243 dari Perintah Kanun Hukuman Jenayah Syariah, 2013 (S 69/2013).

Keterangan dalam prosiding kerana kesalahan di bawah bab 104 dari S 69/2013

73. (1) Dalam prosiding kerana suatu kesalahan di bawah bab 104(3) atau (5) dari Perintah Kanun Hukuman Jenayah Syariah, 2013 (S 69/2013), bukti mengenai alkohol dalam suatu spesimen nafas atau darah, mengikut mana yang berkenaan, yang diberikan oleh tertuduh hendaklah diambil kira.

(2) Bukti mengenai alkohol dalam suatu spesimen nafas boleh diberikan dengan mengemukakan suatu dokumen atau dokumen-dokumen yang dikatakan sebagai sama ada suatu pernyataan yang dikeluarkan secara automatik oleh alat penganalisa nafas atau alat lain dan suatu sijil yang ditandatangani oleh seorang Pegawai Penguatkuasa Agama atau pegawai polis yang bermaksud bahawa pernyataan itu berkaitan dengan suatu spesimen yang diberikan oleh tertuduh dari tarikh atau masa yang ditunjukkan dalam pernyataan itu.

(3) Bukti mengenai alkohol dalam suatu spesimen darah boleh diberikan dengan mengemukakan suatu dokumen yang dikatakan sebagai suatu sijil yang ditandatangani oleh seorang penganalisa yang diberi kuasa bahawa alkohol telah dijumpai dalam suatu spesimen darah yang dikenalpasti dalam sijil tersebut.

(4) Suatu dokumen yang dikatakan sebagai suatu pernyataan atau sijil, atau kedua-duanya, sebagaimana yang disebutkan dalam ceraian (2) atau (3) boleh diterima sebagai keterangan bagi pihak pendakwa menurut bab ini hanya jika satu salinannya telah diberikan kepada tertuduh apabila dokumen tersebut dikemukakan atau telah disampaikan kepadanya tidak lewat dari 7 hari sebelum perbicaraan.

(5) Suatu dokumen yang dikatakan sebagai suatu sijil tidak boleh diterima sebagai keterangan jika tertuduh, tidak lewat dari 3 hari sebelum perbicaraan atau dalam tempoh selanjutnya sebagaimana yang mungkin dibenarkan oleh Mahkamah Syariah dalam hal keadaan khas, telah menyampaikan suatu notis kepada pihak pendakwa yang menghendaki kehadiran orang yang dikatakan telah menandatangani dokumen tersebut dalam perbicaraan.

(6) Satu salinan sijil yang dikehendaki oleh bab ini untuk disampaikan kepada tertuduh atau suatu notis yang dikehendaki oleh bab ini untuk disampaikan kepada pihak pendakwa boleh disampaikan sendiri atau dihantar melalui pos berdaftar.

(7) Keterangan mengenai alkohol dalam suatu spesimen nafas atau darah di bawah bab ini adalah *qarinah*.

Orang ramai tidak berhak memaksa Pegawai Penguatkuasa Agama atau pegawai polis untuk menyiasat kesalahan yang dikatakan

74. Tiada sebarang apa pun dalam Penggal ini boleh dianggap sebagai memberikan apa-apa hak kepada orang ramai untuk memaksa mana-mana Pegawai Penguatkuasa Agama atau pegawai polis bagi menyiasat sama ada atau tidak suatu kesalahan telah dilakukan, tetapi adalah menjadi kewajipan mana-mana Pegawai Penguatkuasa Agama atau pegawai polis yang membuat suatu penyiasatan di bawah Penggal ini apabila diminta bagi maksud itu oleh pemberi maklumat untuk memberitahunya sama ada pendakwa bercadang untuk mendakwa dan, jika demikian, berkaitan dengan kesalahan apa.

Penerimaan salinan yang diperakui mengenai maklumat sebagai keterangan

75. Dalam mana-mana prosiding di bawah Perintah ini, satu salinan catatan berhubung dengan sesuatu maklumat yang dicatit secara bertulis di bawah bab 66 dan dikatakan sebagai salinan benar yang diperakui oleh seorang Pegawai Penguatkuasa Agama atau pegawai polis boleh diterima sebagai keterangan dalam Mahkamah Syariah mengenai kandungan maklumat asal itu dan masa, tempat dan cara bagaimana maklumat itu direkodkan.

Prosedur jika kesalahan boleh tangkap disyaki berlaku

76. (1) Jika daripada maklumat yang diterima atau pun selainnya, seorang Pegawai Penguatkuasa Agama atau pegawai polis mempunyai sebab untuk mengesyaki berlakunya sesuatu kesalahan boleh tangkap, dia hendaklah, melainkan jika kesalahan itu adalah dari jenis yang telah diarahkan oleh Ketua Pendakwa Syar'ie sebagai tidak perlu dilaporkan kepadanya, dengan segera menghantar suatu laporan mengenai maklumat itu kepada Ketua Pendakwa Syar'ie dan hendaklah pergi sendiri atau mewakilkan salah seorang pegawai bawahannya untuk pergi ke tempat kesalahan itu dilakukan untuk menyiasat fakta-fakta dan hal keadaan kes itu dan mengambil langkah-langkah sebagaimana yang mungkin perlu untuk mendapatkan dan, jika bersesuaian, menangkap pesalah itu:

Dengan syarat bahawa —

(a) apabila apa-apa maklumat tentang berlakunya sebarang kesalahan tersebut diberikan terhadap mana-mana orang dengan nama dan kes itu tidak berat sifatnya, Pegawai Penguatkuasa Agama atau pegawai polis yang menerima maklumat itu tidak perlu pergi sendiri atau mewakilkan seorang pegawai bawahan membuat suatu siasatan di tempat di mana kesalahan itu dilakukan;

(b) jika pada pendapat Pegawai Penguatkuasa Agama atau pegawai polis yang menerima maklumat itu bahawa tiada alasan yang mencukupi untuk bertindak atau bertindak selanjutnya dalam perkara itu, dia tidak perlu berbuat demikian.

(2) Dalam setiap hal yang disebutkan dalam ceraiian 1(a) dan (b), Pegawai Penguatkuasa Agama atau pegawai polis yang menerima maklumat itu hendaklah menyatakan dalam laporannya, jika ada, sebab-sebab dia tidak mematuhi ceraiian (1).

Kuasa menghendaki kehadiran saksi

77. (1) Seorang Pegawai Penguatkuasa Agama atau pegawai polis yang membuat suatu penyiasatan di bawah Penggal ini boleh dengan perintah secara bertulis menghendaki supaya hadir di hadapannya mana-mana orang yang daripada maklumat yang diberikan atau pun selainnya ternyata telah mengetahui hal keadaan kes itu, dan orang itu hendaklah hadir sebagaimana yang dikehendaki.

(2) Jika mana-mana orang itu enggan hadir sebagaimana yang dikehendaki, Pegawai Penguatkuasa Agama atau pegawai polis itu boleh melaporkan keengganan itu kepada seorang Hakim Syar'ie yang boleh, selepas itu menurut budi bicaranya, mengeluarkan suatu saman atau waran untuk

mendapatkan kehadiran orang itu sebagaimana yang dikehendaki oleh perintah yang disebutkan dalam cerai (1).

Pemeriksaan saksi oleh Pegawai Penguatkuasa Agama atau pegawai polis

78. (1) Seorang Pegawai Penguatkuasa Agama atau pegawai polis yang membuat suatu penyiasatan di bawah Penggal ini boleh memeriksa secara lisan mana-mana orang yang disangka mengetahui fakta-fakta dan hal keadaan kes itu dan hendaklah mencatat secara bertulis apa-apa pernyataan yang dibuat oleh orang yang diperiksa itu.

(2) Orang itu adalah terikat di sisi undang-undang untuk menjawab segala soalan yang berhubungan dengan kes itu yang diajukan kepadanya oleh pegawai itu.

(3) Mana-mana orang yang membuat suatu pernyataan di bawah bab ini adalah terikat di sisi undang-undang untuk menyatakan yang benar, sama ada atau tidak pernyataan itu dibuat seluruhnya atau sebahagiannya sebagai jawapan kepada soalan-soalan itu.

(4) Seorang Pegawai Penguatkuasa Agama atau pegawai polis yang memeriksa seseorang di bawah cerai (1) hendaklah terlebih dahulu memberitahu orang itu akan peruntukan cerai-cerai (2) dan (3).

(5) Suatu pernyataan yang dibuat oleh mana-mana orang di bawah bab ini hendaklah, jika boleh, dicatat secara bertulis dan ditandatangani atau dibubuh dengan cap ibu jari oleh orang yang membuatnya di hadapan dua orang saksi, mengikut mana yang berkenaan, selepas pernyataan itu dibacakan kepadanya dalam bahasa yang dia telah membuatnya dan selepas dia diberi peluang untuk membuat apa-apa pembedahan yang diinginkannya.

Pernyataan kepada Pegawai Penguatkuasa Agama atau pegawai polis

79. (1) Kecuali sebagaimana yang diperuntukkan dalam Perintah ini atau sebarang undang-undang bertulis lain, tiada pernyataan yang dibuat di hadapan seorang Pegawai Penguatkuasa Agama atau pegawai polis dalam suatu penyiasatan yang dibuat di bawah Penggal ini boleh digunakan sebagai keterangan dalam Mahkamah Syariah.

(2) Apabila mana-mana saksi dipanggil untuk memberikan keterangan dalam Mahkamah Syariah selain dari tertuduh, Mahkamah Syariah boleh, atas permintaan mana-mana pihak dalam perbicaraan itu, membenarkan saksi itu merujuk kepada apa-apa pernyataan yang dibuatnya semasa suatu penyiasatan dijalankan oleh Pegawai Penguatkuasa Agama atau pegawai polis itu di bawah Penggal ini dan, jika difikirkannya perlu bagi kepentingan keadilan, mengarahkan supaya tertuduh diberikan satu salinan pernyataan tersebut bagi

membolehkannya mencabar kebolehpercayaan saksi itu mengikut cara yang diperuntukkan oleh Perintah Keterangan Mahkamah Syariah, 2001 (S 30/2001).

(3) Apa-apa pernyataan yang dibuat oleh mana-mana orang di hadapan atau dalam pendengaran seorang Pegawai Penguatkuasa Agama atau pegawai polis semasa perbarisan cam boleh diterima sebagai keterangan.

(4) Jika mana-mana tertuduh telah membuat suatu pernyataan semasa suatu penyiasatan dijalankan oleh seorang Pegawai Penguatkuasa Agama atau pegawai polis, pernyataan tersebut boleh diterima sebagai keterangan untuk menyokong pembelaannya semasa perbicaraan.

(5) Suatu pernyataan yang terjumlah kepada *ikrar* yang dibuat oleh orang kena tuduh di hadapan dua orang saksi yang '*adil*' semasa suatu penyiasatan dijalankan di bawah Penggal ini boleh diterima sebagai keterangan dalam Mahkamah Syariah.

(6) Dua orang saksi yang '*adil*' yang disebutkan ceraihan (5) tidaklah termasuk Pegawai Penguatkuasa Agama atau pegawai polis yang menjalankan penyiasatan ke atas tertuduh atau pegawai yang merekodkan pernyataan tersebut.

(7) Syarat-syarat *ikrar* sebagaimana yang diperuntukkan dalam bab 23 dari Perintah Keterangan Mahkamah Syariah, 2001 (S 30/2001) hendaklah dikenakan setakat mana ia berkaitan dengan prosiding jenayah.

Tiada dorongan dll. boleh digunakan

80. (1) Tiada Pegawai Penguatkuasa Agama, pegawai polis atau orang yang mempunyai kuasa boleh menggunakan apa-apa dorongan, ancaman, janji, penindasan atau kekerasan ke atas mana-mana orang kena tuduh untuk mendorong orang itu supaya membuat apa-apa pernyataan semasa suatu penyiasatan dijalankan di bawah Penggal ini.

(2) Tiada Pegawai Penguatkuasa Agama, pegawai polis atau orang lain boleh menegah atau menghalang mana-mana orang daripada membuat, semasa suatu penyiasatan dijalankan di bawah Penggal ini, apa-apa pernyataan yang dia mungkin mahu membuatnya dengan kerelaannya sendiri.

Bukti dengan pernyataan bertulis

81. (1) Dalam mana-mana prosiding jenayah, suatu pernyataan bertulis oleh mana-mana orang boleh, tertakluk kepada syarat-syarat yang diperuntukkan dalam ceraihan (2), diterima sebagai keterangan setakat yang sama dengan keterangan lisan yang sama maksudnya yang dibuat oleh orang itu.

(2) Suatu pernyataan boleh dikemukakan sebagai keterangan di bawah cerai (1) jika —

(a) pernyataan itu dikatakan telah ditandatangani oleh orang yang membuatnya;

(b) pernyataan itu mengandungi suatu perakuan oleh orang itu yang bermaksud bahawa pernyataan itu adalah benar sepanjang pengetahuan dan kepercayaannya; dan

(c) sebelum pendengaran di mana pernyataan itu dikemukakan sebagai keterangan, satu salinan pernyataan itu disampaikan, oleh atau bagi pihak-pihak yang bercadang hendak mengemukakannya, kepada setiap pihak lain dalam prosiding itu:

Dengan syarat bahawa perenggan (c) tidak boleh dikenakan jika pihak-pihak itu bersetuju sebelum atau semasa pendengaran supaya pernyataan itu dikemukakan demikian.

(3) Jika suatu pernyataan yang dikemukakan sebagai keterangan di bawah cerai (1) —

(a) dibuat oleh seseorang yang berumur di bawah 15 tahun *qamariah*, pernyataan itu hendaklah menyatakan umurnya;

(b) dibuat oleh seseorang yang tidak dapat membacanya, pernyataan itu hendaklah dibacakan kepadanya sebelum dia menandatangani dan hendaklah disertakan dengan suatu perakuan oleh orang yang membacakan pernyataan itu yang bermaksud bahawa pernyataan itu telah dibacakan demikian;

(c) merujuk kepada apa-apa dokumen sebagai suatu barang kes, salinan yang disampaikan kepada mana-mana pihak lain dalam prosiding di bawah cerai (2)(c) hendaklah disertakan dengan satu salinan dokumen itu atau dengan maklumat sebagaimana yang mungkin perlu untuk membolehkan pihak yang disampaikan dengan maklumat itu memeriksa dokumen tersebut atau salinannya.

(4) Walaupun pernyataan bertulis seseorang boleh diterima sebagai keterangan menurut bab ini —

(a) pihak yang menyampaikan pernyataan itu atau yang bagi pihaknya satu salinan pernyataan itu disampaikan boleh meminta orang yang membuat pernyataan itu untuk memberi keterangan tambahan dalam kes itu yang mungkin termasuk perkara-perkara yang tidak terkandung dalam pernyataan itu; dan

(b) orang yang membuat pernyataan itu hendaklah hadir dalam perbicaraan bagi pemeriksaan balas dan pemeriksaan semula.

(5) Sebanyak mana dari apa-apa pernyataan yang diterima sebagai keterangan menurut bab ini hendaklah, melainkan jika Mahkamah Syariah mengarahkan selainnya, dibacakan dengan nyaring semasa pendengaran tersebut dan jika Mahkamah Syariah mengarahkan demikian, suatu keterangan hendaklah diberikan secara lisan mengenai sebanyak mana dari sebarang pernyataan yang tidak dibacakan dengan nyaring.

(6) Apa-apa dokumen atau objek yang disebut sebagai suatu barang kes dan dikenal pasti dalam suatu pernyataan bertulis yang diterima sebagai keterangan di bawah bab ini hendaklah disifatkan seolah-olah ia telah dikemukakan sebagai suatu barang kes dan dikenal pasti dalam Mahkamah Syariah oleh orang yang membuat pernyataan itu.

(7) Suatu dokumen yang dikehendaki oleh bab ini untuk disampaikan kepada mana-mana orang boleh disampaikan —

(a) dengan menyerahkan kepadanya atau kepada Peguam Syar'ienya; atau

(b) dalam hal suatu badan korporat, dengan menyerahkannya kepada setiausaha badan itu atau mana-mana orang yang diberi kuasa oleh badan korporat itu di pejabatnya yang berdaftar atau utama atau dengan mengirimbkannya melalui pos berdaftar yang dialamatkan kepada setiausaha badan itu atau mana-mana orang yang diberi kuasa oleh badan korporat itu di pejabat tersebut.

Kegagalan menerangkan objek, bahan atau tanda

82. (1) Tertakluk kepada peruntukan-peruntukan sebarang undang-undang bertulis lain, jika seseorang ditangkap oleh seorang Pegawai Penguatkuasa Agama atau pegawai polis dan —

(a) (i) ada pada dirinya;

(ii) dalam atau pada pakaiannya termasuk apa-apa jenis penutup kepala atau kasutnya;

(iii) selainnya dalam milikannya; atau

(iv) di mana-mana tempat di mana dia berada pada masa dia ditangkap,

apa-apa objek, bahan atau tanda, atau ada apa-apa tanda pada mana-mana objek itu;

(b) Pegawai Penguatkuasa Agama atau pegawai polis tersebut atau lain yang menyiasat kes itu mempercayai dengan munasabah bahawa adanya objek, bahan atau tanda itu mungkin disebabkan penglibatan orang yang ditangkap itu dalam melakukan suatu kesalahan yang dinyatakan oleh Pegawai Penguatkuasa Agama atau pegawai polis itu;

(c) Pegawai Penguatkuasa Agama atau pegawai polis tersebut memberitahu orang yang ditangkap itu bahawa dia mempercayai demikian, dan memintanya untuk menerangkan adanya objek, bahan atau tanda itu; dan

(d) orang itu gagal atau enggan berbuat demikian,

maka jika, dalam apa-apa prosiding terhadap orang itu atas kesalahan yang dinyatakan demikian, keterangan mengenai perkara-perkara tersebut diberikan, ceraiian (2) adalah dikenakan.

(2) Jika ceraiian ini dikenakan, Mahkamah Syariah dalam memutuskan sama ada —

(a) terdapat kes untuk dijawab; dan

(b) tertuduh bersalah atas kesalahan yang dipertuduh itu,

boleh membuat kesimpulan dari kegagalan atau keengganan orang itu sebagaimana yang ternyata patut.

(3) Ceraiian-ceraiian (1) dan (2) dikenakan kepada keadaan pakaian atau kasut sebagaimana ceraiian-ceraiian itu dikenakan kepada suatu bahan atau tanda di atasnya.

(4) Ceraiian-ceraiian (1) dan (2) tidak dikenakan melainkan jika tertuduh diberitahu dalam bahasa biasa oleh Pegawai Penguatkuasa Agama atau pegawai polis tersebut apabila membuat permintaan yang disebutkan dalam ceraiian (1)/c/ tentang apa kesan bab ini jika dia gagal atau enggan mematuhi permintaan itu.

(5) Bab ini tidak menghalang apa-apa kesimpulan dibuat dari kegagalan atau keengganan tertuduh untuk menerangkan adanya suatu objek, bahan atau tanda atau dari keadaan pakaian atau kasut boleh dibuat dengan sepatutnya selain dari bab ini.

Kegagalan menerangkan kehadiran

83. (1) Tertakluk kepada peruntukan-peruntukan sebarang undang-undang bertulis lain, jika —

(a) seseorang yang ditangkap oleh seorang Pegawai Penguatkuasa Agama atau pegawai polis didapati olehnya di suatu tempat pada atau kira-kira pada masa kesalahan yang kerananya dia ditangkap itu dikatakan telah dilakukan;

(b) Pegawai Penguatkuasa Agama atau pegawai polis tersebut atau lain yang menyiasat kesalahan itu mempercayai dengan munasabah bahawa kehadiran orang itu di tempat tersebut dan pada masa itu mungkin disebabkan penglibatan orang itu dalam melakukan kesalahan tersebut;

(c) Pegawai Penguatkuasa Agama atau pegawai polis itu memberitahu orang itu bahawa dia mempercayai demikian, dan meminta orang itu untuk menerangkan kehadirannya; dan

(d) orang itu gagal atau enggan berbuat demikian,

maka jika, dalam apa-apa prosiding terhadap orang itu kerana kesalahan itu, keterangan mengenai perkara-perkara tersebut diberikan, ceraiian (2) adalah dikenakan.

(2) Jika ceraiian ini dikenakan, Mahkamah Syariah dalam memutuskan sama ada —

(a) terdapat kes untuk dijawab; dan

(b) tertuduh bersalah atas kesalahan yang dipertuduh itu,

boleh membuat kesimpulan dari kegagalan atau keengganan orang itu sebagaimana yang ternyata patut.

(3) Ceraiian-ceraiian (1) dan (2) tidak dikenakan melainkan jika tertuduh diberitahu dalam bahasa biasa oleh Pegawai Penguatkuasa Agama atau pegawai polis tersebut apabila membuat permintaan yang disebutkan dalam ceraiian (1)(c) tentang apa kesan bab ini jika dia gagal atau enggan mematuhi permintaan itu.

(4) Bab ini tidak menghalang apa-apa kesimpulan dibuat dari kegagalan atau keengganan tertuduh untuk menerangkan kehadirannya di suatu tempat yang boleh dibuat dengan sepatutnya selain dari bab ini.

Hal keadaan bagaimana kesimpulan boleh dibuat dari kegagalan tertuduh untuk menyebutkan fakta-fakta tertentu apabila dipertuduh dll.

84. (1) Tertakluk kepada peruntukan-peruntukan sebarang undang-undang bertulis lain, jika dalam mana-mana prosiding jenayah terhadap seseorang kerana suatu kesalahan, keterangan diberikan bahawa tertuduh, setelah dipertuduh melakukan kesalahan itu atau diberitahu secara rasmi bahawa dia mungkin didakwa kerana kesalahan itu, gagal menyebutkan apa-apa fakta, iaitu fakta yang

dalam hal keadaan itu memang ada pada masa dia mungkin dengan munasabah dijangka menyebutkan apabila dia dipertuduh atau diberitahu demikian, mengikut mana yang berkenaan, Mahkamah Syariah, dalam memutuskan sama ada —

(a) untuk membicarakan tertuduh atau sama ada terdapat kes untuk dijawab; dan

(b) tertuduh bersalah melakukan kesalahan yang dipertuduh itu,

boleh membuat kesimpulan yang menjejaskan tertuduh dari kegagalan itu sebagaimana yang ternyata patut, dan kegagalan itu boleh, berdasarkan kesimpulan yang dibuat itu, disifatkan sebagai, atau boleh terjumlah kepada, sokongan apa-apa keterangan yang diberikan terhadap tertuduh yang berhubung dengannya kegagalan itu adalah material.

(2) Dalam cerai (1), “diberitahu secara rasmi” bermakna diberitahu oleh seorang Pegawai Penguatkuasa Agama, pegawai polis atau mana-mana orang lain yang diberi tugas untuk menyiasat kesalahan atau membuat pertuduhan terhadap pesalah.

(3) Tiada sebarang apa pun dalam cerai (1) atau (2) boleh dalam apa-apa prosiding jenayah —

(a) menjejaskan kebolehterimaan sebagai keterangan mengenai perbuatan berdiam diri tertuduh atau reaksi lainnya bagi menghadapi apa-apa jua yang dikatakan di hadapannya berhubung dengan kelakuan yang berkaitan dengannya dia dipertuduh, setakat mana keterangan mengenainya boleh diterima selain dari cerai-cerai tersebut; atau

(b) dianggap sebagai menghalang apa-apa kesimpulan dibuat dari perbuatan berdiam diri tertuduh atau reaksi lainnya yang boleh dibuat selain dari cerai-cerai tersebut.

Tafsiran dan perkecualian

85. (1) Dalam bab-bab 82 dan 83, “tempat” termasuk mana-mana bangunan atau sebahagian daripada bangunan, kenderaan, vesel, pesawat terbang atau hoverkraf dan mana-mana tempat lain apa pun.

(2) Dalam bab-bab 82 dan 83, sebutan kepada suatu kesalahan yang dipertuduh termasuk sebutan kepada mana-mana kesalahan lain yang tertuduh boleh disabitkan secara sah atas pertuduhan tersebut.

(3) Seseorang tidaklah mempunyai kes untuk dijawab atau tidak boleh disabitkan atas suatu kesalahan semata-mata atas kesimpulan yang dibuat dari kegagalan atau keengganan sebagaimana yang disebutkan dalam bab 82, 83 atau 84.

(4) Tiada sebarang apa pun dalam bab 82, 83 atau 84 menjejaskan apa-apa kuasa Mahkamah Syariah dalam mana-mana prosiding untuk mengecualikan keterangan sama ada dengan menghalang soalan-soalan diajukan atau pun selainnya atas budi bicaranya.

(5) Bab-bab 82, 83 dan 84 ini dikenakan hanya kepada kesalahan-kesalahan selain dari kesalahan-kesalahan yang boleh dikenakan hukuman *hadd* atau *qisas*.

Kuasa merekodkan pernyataan dan *ikrar*

86. Mana-mana Hakim Syar'ie selain dari Hakim Syar'ie yang mendengar kes itu boleh merekodkan di hadapan dua orang saksi yang *'adil*, apa-apa pernyataan atau *ikrar* yang dibuat kepadanya pada bila-bila masa sebelum permulaan perbicaraan.

Pengeledahan oleh Pegawai Penguatkuasa Agama atau pegawai polis

87. (1) Apabila seorang Pegawai Penguatkuasa Agama atau pegawai polis yang membuat suatu penyiasatan berpendapat bahawa apa-apa keterangan atau benda lain perlu dikemukakan bagi menjalankan penyiasatan mengenai apa-apa kesalahan yang dia berkuasa menyiasatnya dan mempunyai sebab untuk mempercayai bahawa —

(a) orang yang kepadanya suatu saman atau perintah di bawah bab 52 telah atau mungkin telah ditujukan tidak akan atau tidak mahu mengemukakan apa-apa harta atau dokumen sebagaimana yang diarahkan dalam saman atau perintah itu; atau

(b) apabila harta atau dokumen tersebut tidak diketahui berada dalam milikan mana-mana orang,

pegawai itu boleh menggeledah atau menyebabkan pengeledahan dibuat untuk mencari keterangan atau benda lain di mana-mana tempat.

(2) Pegawai itu hendaklah, jika boleh, menjalankan pengeledahan itu sendiri.

(3) Jika dia tidak dapat menjalankan pengeledahan itu sendiri dan pada waktu itu tiada orang lain layak membuat pengeledahan itu, dia boleh mengarahkan mana-mana pegawai bawahannya untuk membuat pengeledahan itu, dan dia hendaklah menyerahkan kepada pegawai bawahan tersebut suatu perintah secara bertulis yang menyatakan apa-apa keterangan atau benda lain yang dicari itu dan tempat yang hendak digeledah itu, dan pegawai bawahan tersebut boleh selepas itu mencari keterangan atau benda lain di tempat tersebut.

(4) Peruntukan-peruntukan Perintah ini berkaitan dengan waran geledah hendaklah, setakat mana yang boleh, dikenakan kepada penggeledahan yang dibuat di bawah bab ini.

Pegawai Penguatkuasa Agama atau pegawai polis boleh menghendaki bon bagi kehadiran pengadu dan saksi

88. (1) Jika atas suatu penyiasatan yang dibuat di bawah Penggal ini pada pendapat pegawai yang membuat penyiasatan itu bahawa terdapat keterangan yang mencukupi atau terdapat alasan yang munasabah untuk menjustifikasikan prosiding jenayah dimulakan atau diteruskan terhadap mana-mana orang, pegawai tersebut boleh menghendaki pengadu itu, jika ada, dan seberapa ramai orang lain yang ternyata kepada pegawai itu sebagai mengetahui hal keadaan kes itu, sebagaimana yang difikirkannya perlu, melaksanakan suatu bon untuk hadir di hadapan Mahkamah Syariah yang dinamakan di dalamnya dan memberi keterangan dalam perkara pertuduhan terhadap tertuduh.

(2) Pegawai yang di hadapannya bon itu dilaksanakan hendaklah menghantar bon itu kepada Mahkamah Syariah.

(3) Jika mana-mana pengadu atau saksi enggan melaksanakan bon itu, pegawai tersebut hendaklah melaporkannya kepada Mahkamah Syariah yang boleh selepas itu menurut budi bicaranya mengeluarkan suatu saman atau waran untuk mendapatkan kehadiran pengadu atau saksi tersebut di hadapannya untuk memberi keterangan dalam perkara pertuduhan terhadap tertuduh.

Penyerahan dokumen perjalanan

89. (1) Seorang Hakim Mahkamah Rendah Syariah boleh, atas permohonan seorang Pegawai Penguatkuasa Agama atau pegawai polis yang berpangkat tidak rendah daripada Inspektor dengan notis bertulis, menghendaki orang yang menjadi perkara suatu penyiasatan berkaitan dengan suatu kesalahan yang dikatakan atau disyaki telah dilakukan olehnya di bawah Perintah ini supaya menyerahkan kepada seorang Pegawai Penguatkuasa Agama atau pegawai polis yang berpangkat tidak rendah daripada Inspektor apa-apa dokumen perjalanan yang ada dalam milikannya.

(2) Suatu notis di bawah cerai (1) hendaklah disampaikan sendiri kepada orang yang ditujukan notis itu.

(3) Orang yang kepadanya suatu notis di bawah cerai (1) disampaikan hendaklah mematuhi notis tersebut dengan serta-merta.

(4) Jika orang yang kepadanya suatu notis di bawah cerai (1) telah disampaikan gagal mematuhi notis itu dengan serta-merta, dia boleh kemudiannya ditangkap dan dibawa ke hadapan seorang Hakim Mahkamah Rendah Syariah.

(5) Jika seseorang itu dibawa ke hadapan seorang Hakim Mahkamah Rendah Syariah di bawah cerai (4), Hakim Mahkamah Rendah Syariah itu hendaklah, melainkan jika orang itu kemudiannya mematuhi notis di bawah cerai (1) atau memuaskan hati Hakim Mahkamah Rendah Syariah itu bahawa dia tidak memiliki suatu dokumen perjalanan, dengan waran memenjarakannya untuk ditahan dengan selamat sehingga —

(a) tamatnya tempoh 28 hari dari tarikh dia dipenjarakan; atau

(b) orang itu mematuhi notis di bawah cerai (1) dan seorang Hakim Mahkamah Rendah Syariah, dengan perintah, mengarahkan Pengarah Penjara untuk melepaskan orang itu daripada penjara (perintah itu adalah waran yang memadai bagi Pengarah Penjara untuk berbuat demikian),

mengikut mana yang berlaku dahulu.

(6) Suatu dokumen perjalanan yang diserahkan kepada seorang Pegawai Penguatkuasa Agama atau pegawai polis yang berpangkat tidak rendah daripada Inspektor di bawah bab ini boleh ditahan selama 6 bulan dari tarikh ia diserahkan dan boleh ditahan selama 3 bulan lagi jika seorang Hakim Mahkamah Rendah Syariah, atas permohonan seorang Pegawai Penguatkuasa Agama atau pegawai polis yang berpangkat tidak rendah daripada Inspektor, berpuas hati bahawa penyiasatan itu tidak dapat diselesaikan dengan munasabah sebelum tarikh permohonan tersebut dan membenarkan penahanan lanjut itu.

(7) Semua prosiding di hadapan seorang Hakim Mahkamah Rendah Syariah di bawah bab ini hendaklah dijalankan dalam kamar.

(8) Dalam bab ini dan bab 90, “dokumen perjalanan” bermakna suatu pasport atau dokumen lain yang membuktikan identiti atau kerakyatan seorang pemegang.

Pengembalian dokumen perjalanan

90. (1) Apabila suatu dokumen perjalanan telah diserahkan dan ditahan oleh seorang Pegawai Penguatkuasa Agama atau pegawai polis yang berpangkat tidak rendah daripada Inspektor di bawah bab 89, seseorang yang terjejas oleh perintah itu boleh pada bila-bila masa membuat permohonan secara bertulis, kepada seorang Hakim Mahkamah Rendah Syariah bagi pengembaliannya, dan tiap-tiap permohonan tersebut hendaklah mengandungi suatu pernyataan alasan yang atasnya permohonan itu dibuat.

(2) Seorang Hakim Mahkamah Rendah Syariah tidak boleh menimbangkan suatu permohonan yang dibuat di bawah cerai (1) melainkan jika dia berpuas hati bahawa notis secara bertulis yang munasabah mengenainya telah diberikan kepada Pegawai Penguatkuasa Agama atau pegawai polis yang berpangkat tidak rendah daripada Inspektor.

(3) Sebelum suatu permohonan dibenarkan di bawah bab ini, pemohon boleh dikehendaki untuk —

(a) mendepositkan suatu jumlah wang tunai yang munasabah dengan Pegawai Penguatkuasa Agama atau pegawai polis yang berpangkat tidak rendah daripada Inspektor sebagaimana yang dianggap patut oleh Hakim Mahkamah Rendah Syariah itu;

(b) mengadakan penjamin tempatan; atau

(c) memenuhi perenggan-perenggan (a) dan (b).

(4) Mana-mana pemohon atau penjamin tersebut boleh dikehendaki untuk mendepositkan suatu jumlah wang tunai yang munasabah dengan Pegawai Penguatkuasa Agama atau pegawai polis yang berpangkat tidak rendah daripada Inspektor sebagaimana yang dianggap patut oleh Hakim Mahkamah Rendah Syariah itu, untuk disimpan oleh Pegawai Penguatkuasa Agama atau pegawai polis yang berpangkat tidak rendah daripada Inspektor sehingga suatu masa apabila dokumen perjalanan itu dikembalikan kepada Pegawai Penguatkuasa Agama atau pegawai polis yang berpangkat tidak rendah daripada Inspektor.

(5) Kegagalan pemohon untuk pulang ke Negara Brunei Darussalam atau menyerahkan pasport kepada Pegawai Penguatkuasa Agama atau pegawai polis yang berpangkat tidak rendah daripada Inspektor dalam masa yang ditentukan akan menyebabkan deposit yang dipegang oleh Pegawai Penguatkuasa Agama atau pegawai polis yang berpangkat tidak rendah daripada Inspektor dilucuthak kepada Kerajaan dan pemohon boleh ditangkap dan diuruskan mengikut cara sama seperti orang yang gagal mematuhi kehendak di bawah bab 89(1) boleh ditangkap dan diuruskan di bawah bab 89(4) dan (5).

(6) Suatu permohonan di bawah bab ini boleh dibenarkan tertakluk kepada syarat-syarat bahawa —

(a) pemohon hendaklah selanjutnya menyerahkan dokumen perjalanannya kepada Pegawai Penguatkuasa Agama atau pegawai polis yang berpangkat tidak rendah daripada Inspektor pada masa sebagaimana yang mungkin ditentukan; dan

(b) pemohon hendaklah hadir pada masa dan di tempat di Negara Brunei Darussalam sebagaimana yang mungkin ditentukan.

(7) Jika suatu dokumen perjalanan dikembalikan kepada pemohon di bawah bab ini tertakluk kepada syarat-syarat yang dikenakan di bawah ceraihan (6), maka selepas masa yang ditentukan di bawah ceraihan itu, peruntukan-peruntukan bab 89(6) hendaklah terus dikenakan berkaitan dengan dokumen perjalanan yang diserahkan oleh pemohon menurut syarat itu seolah-olah tiada pengembalian dibuat kepada pemohon di bawah bab ini.

Diari prosiding penyiasatan

91. (1) Tiap-tiap Pegawai Penguatkuasa Agama atau pegawai polis yang membuat suatu penyiasatan di bawah Penggal ini hendaklah dari sehari ke sehari mencatatkan prosiding penyiasatannya dalam diari penyiasatan yang menyatakan —

- (a) waktu perintah penyiasatan itu, jika ada, sampai kepadanya;
- (b) waktu dia memulakan dan menutup penyiasatan itu;
- (c) tempat atau tempat-tempat yang dilawati olehnya;
- (d) orang atau orang-orang yang disoal olehnya; dan
- (e) suatu pernyataan mengenai hal keadaan yang dipastikan melalui penyiasatannya.

(2) Dengan tidak menghiraukan apa-apa jua yang terkandung dalam Perintah Keterangan Mahkamah Syariah, 2001 (S 30/2001), orang kena tuduh tidaklah berhak, sama ada sebelum atau semasa apa-apa siasatan atau perbicaraan dijalankan, meminta atau memeriksa diari itu.

(3) Jika Pegawai Penguatkuasa Agama atau pegawai polis yang telah membuat penyiasatan itu merujuk kepada diari itu semasa memberi keterangan dalam apa-apa siasatan atau perbicaraan, hanya catatan yang telah dirujuk oleh pegawai tersebut boleh ditunjukkan kepada tertuduh dan Mahkamah Syariah hendaklah, atas permintaan pegawai itu, menyebabkan apa-apa catatan lain disembunyikan daripada pandangan atau dipadamkan.

Memulakan prosiding jenayah

92. Tiap-tiap penyiasatan di bawah Penggal ini hendaklah diselesaikan tanpa melengah-lengahkannya dan jika, akibat daripada penyiasatan itu, adalah dikehendaki untuk memulakan prosiding jenayah terhadap mana-mana orang, Ketua Pendakwa Syar'ie boleh mengemukakan kepada Mahkamah Syariah yang mempunyai bidang kuasa yang layak suatu draf pertuduhan yang menyatakan butir-butir kesalahan yang atasnya orang itu akan didakwa.

BAHAGIAN V

PROSIDING PENDAKWAAN

Penggal I

Bidang kuasa Mahkamah Syariah dalam perbicaraan

Syarat-syarat yang dikehendaki bagi memulakan prosiding

Hakim Syar'ie mengambil tahu kesalahan selain dari kesalahan yang boleh dikenakan hukuman *hadd*

93. (1) Tertakluk kepada Perintah ini, seorang Hakim Syar'ie boleh mengambil tahu suatu kesalahan —

(a) apabila menerima suatu aduan di bawah bab 92;

(b) yang diketahuinya sendiri atau dengan keterangan lain yang menyokong bahawa kesalahan itu telah dilakukan; atau

(c) apabila mana-mana orang dibawa ke hadapannya dalam jagaan tanpa proses dan dituduh melakukan suatu kesalahan yang Hakim Syar'ie itu mempunyai bidang kuasa untuk membicarakan.

(2) Apabila seorang Hakim Syar'ie mengambil tahu suatu kesalahan di bawah ceraihan (1)(b), tertuduh atau, apabila terdapat lebih daripada seorang tertuduh, mana-mana seorang daripada mereka adalah berhak menghendaki supaya kes itu tidak dibicarakan oleh Hakim Syar'ie itu tetapi hendaklah dibicarakan oleh Hakim Syar'ie lain.

Penggal II

Aduan kepada Hakim Syar'ie

Pemeriksaan pengadu

94. (1) Apabila seorang Hakim Syar'ie mengambil tahu suatu kesalahan apabila diadakan, Hakim Syar'ie itu hendaklah dengan serta-merta memeriksa pengadu dengan mengangkat *yamin* atau membuat pengakuan dan kandungan pemeriksaan itu hendaklah dicatat secara bertulis dan hendaklah ditandatangani oleh pengadu dan juga oleh Hakim Syar'ie itu.

(2) Jika aduan itu dibuat secara bertulis oleh Mahkamah Syariah atau oleh seorang pegawai kerajaan yang bertindak atau dikatakan bertindak atas jawatan rasminya, Hakim Syar'ie itu tidak perlu memeriksa pengadu tetapi dia boleh, jika dia menganggapnya perlu, memeriksa pegawai kerajaan itu dengan mengangkat *yamin* atau membuat pengakuan atau pun selainnya.

(3) Tiada prosiding boleh dimulakan dalam kes *qazaf* kecuali atas suatu laporan yang dibuat kepada seorang Pegawai Penguatkuasa Agama atau pegawai polis, atau suatu aduan yang dibuat kepada seorang Hakim Syar'ie oleh orang yang kena *qazaf* atau wakilnya jika dia masih hidup, atau oleh mana-mana keturunan ke atas atau ke bawahnya jika dia mati.

Penangguhan pengeluaran proses

95. Jika Hakim Syar'ie mempunyai keraguan yang munasabah tentang kesahihan suatu aduan mengenai suatu kesalahan yang dia diberi kuasa mengambil tahu, dia boleh, apabila pengadu telah diperiksa, merekodkan sebab dia meragui kesahihan aduan itu dan boleh kemudiannya menangguhkan pengeluaran proses bagi memaksa kehadiran orang yang diadakan itu dan sama ada menyiasat kes itu sendiri atau mengarahkan seorang Pegawai Penguatkuasa Agama atau pegawai polis supaya membuat siasatan bagi maksud memastikan kesahihan atau kepalsuan aduan itu dan melaporkan kepadanya hasil siasatan itu.

Menolak aduan

96. (1) Hakim Syar'ie yang di hadapannya suatu aduan dibuat boleh menolak aduan itu jika, setelah memeriksa pengadu dan merekodkan pemeriksaannya dan menimbangkan hasil siasatan itu, jika ada, yang dibuat di bawah bab 93, pada pertimbangannya tiada alasan yang mencukupi bagi mengambil tindakan selanjutnya.

(2) Hakim Syar'ie yang menolak aduan itu hendaklah merekodkan sebab-sebabnya berbuat demikian.

Pengeluaran proses

97. (1) Jika pada pendapat seorang Hakim Syar'ie yang mengambil tahu suatu kesalahan terdapat alasan yang mencukupi untuk mengambil tindakan selanjutnya dan kes itu ternyata adalah suatu kes saman, Hakim Syar'ie itu hendaklah mengeluarkan suatu saman bagi kehadiran tertuduh.

(2) Jika kes itu ternyata adalah suatu kes waran, Hakim Syar'ie itu boleh mengeluarkan suatu waran atau, jika difikirkannya patut, suatu saman untuk menyebabkan supaya tertuduh dibawa atau hadir pada masa tertentu di hadapannya atau seorang Hakim Syar'ie lain yang mempunyai bidang kuasa.

(3) Tiada sebarang apa pun dalam bab ini boleh dianggap sebagai menjejaskan peruntukan-peruntukan bab 48.

Tertuduh tidak diperlukan hadir sendiri

98. (1) Apabila Hakim Syar'ie mengeluarkan suatu saman, dia boleh, jika dia ada sebab untuk berbuat demikian, menyebabkan tertuduh tidak diperlukan hadir sendiri.

(2) Hakim Syar'ie yang menyiasat atau membicarakan kes itu boleh, atas budi bicaranya, pada mana-mana peringkat prosiding mengarahkan supaya tertuduh hadir sendiri, dan jika perlu menguatkuasakan kehadiran itu dengan cara yang diperuntukkan di bawah Perintah ini.

Penggal III

Pertuduhan

Bentuk pertuduhan

99. (1) Tiap-tiap pertuduhan di bawah Perintah ini hendaklah menyatakan kesalahan yang atasnya tertuduh dipertuduh.

(2) Jika undang-undang yang mewujudkan kesalahan itu memberikannya apa-apa nama tertentu, kesalahan itu boleh diperihalkan dalam pertuduhan itu dengan nama itu sahaja.

(3) Jika undang-undang yang mewujudkan kesalahan itu tidak memberikannya apa-apa nama tertentu, sebanyak mana dari takrifan kesalahan itu mestilah dinyatakan supaya tertuduh mendapat notis mengenai perkara yang dia dipertuduh.

(4) Undang-undang, bab undang-undang dan hukuman yang terhadapnya kesalahan itu dikatakan telah dilakukan hendaklah disebutkan dalam pertuduhan itu.

(5) Fakta bahawa pertuduhan itu dibuat adalah bersamaan dengan suatu pernyataan bahawa tiap-tiap syarat perundangan yang dikehendaki oleh undang-undang menjadikan kesalahan yang dipertuduh itu telah dipenuhi dalam kes tertentu.

Misalan-misalan

(a) A dipertuduh menghantar atau menyerahkan penerbitan mengenai agama selain dari agama Islam kepada orang Islam atau orang yang tidak mempunyai agama. Ini sama dengan pernyataan bahawa perbuatan A tidak termasuk di bawah mana-mana kekecualian atau kekecualian-kekecualian am di bawah bab 214(4) dari Perintah Kanun Hukuman Jenayah Syariah, 2013 [S 69/2013].

(b) B dipertuduh melakukan *zina*. Pertuduhan itu boleh menyatakan bahawa B melakukan *zina* tanpa merujuk kepada takrifan *zina* tetapi pertuduhan itu hendaklah menyatakan bahawa kesalahan itu boleh dihukum di bawah bab 69 dari Perintah Kanun Hukuman Jenayah Syariah, 2013 [S 69/2013].

(c) C dipertuduh mengembangkan agama selain dari agama Islam kepada seseorang yang beragama Islam atau seseorang yang tidak mempunyai agama di bawah bab 209 dari Perintah Kanun Hukuman Jenayah Syariah, 2013 (S 69/2013). Pertuduhan itu hendaklah mengandungi perkataan dalam bab 209 dari Perintah Kanun Hukuman Jenayah Syariah, 2013 dan hukumannya mestilah disebutkan dalam pertuduhan itu.

Butir-butir tentang masa, tempat dan orang

100. Pertuduhan itu hendaklah mengandungi butir-butir tentang masa dan tempat kesalahan yang dikatakan itu dan orang, jika ada, yang terhadapnya, atau benda, jika ada, yang berkenaan dengannya kesalahan itu dilakukan yang mencukupi dengan munasabah supaya tertuduh mendapat notis mengenai perkara yang dia dipertuduh.

Bila cara melakukan kesalahan mesti dinyatakan

101. Apabila jenis kes itu adalah sedemikian rupa sehingga butir-butir yang disebutkan dalam bab-bab 99 dan 100 tidak memberikan kepada tertuduh notis yang mencukupi mengenai perkara yang dia dipertuduh, pertuduhan itu hendaklah juga mengandungi butir-butir mengenai cara bagaimana kesalahan yang dikatakan itu telah dilakukan yang mencukupi bagi maksud tersebut.

Misalan-misalan

(a) A dituduh melakukan *sariqah* terhadap suatu barang tertentu pada masa dan di tempat yang tertentu. Pertuduhan itu tidak perlu menyatakan cara bagaimana *sariqah* itu dilakukan.

(b) B dituduh mengamalkan suatu perbuatan yang bertentangan dengan *Hukum Syara'* pada masa dan di tempat yang tertentu. Pertuduhan itu mestilah menyatakan cara bagaimana B mengamalkan perbuatan itu.

(c) C dituduh memberikan keterangan palsu pada masa dan di tempat yang tertentu. Pertuduhan itu mestilah menyatakan bahagian keterangan yang diberikan oleh C yang dikatakan sebagai palsu.

(d) D dituduh menghalang E, seorang Pegawai Penguatkuasa Agama daripada menjalankan tugas-tugasnya pada masa dan di tempat yang tertentu. Pertuduhan itu mestilah menyatakan cara bagaimana D menghalang E daripada menjalankan tugas-tugasnya.

Pengertian perkataan yang digunakan dalam pertuduhan untuk menerangkan kesalahan

102. Dalam tiap-tiap pertuduhan, perkataan-perkataan yang digunakan bagi menerangkan sesuatu kesalahan itu hendaklah dianggap sebagai telah digunakan dengan pengertian yang diberikan kepadanya masing-masing oleh undang-undang yang di bawahnya kesalahan itu boleh dihukum.

Kesan kesilapan

103. Tiada kesilapan dalam menyatakan sama ada kesalahan atau butir-butir yang dikehendaki untuk dinyatakan dalam pertuduhan itu, dan tiada peninggalan daripada menyatakan kesalahan atau butir-butir itu, boleh dianggap pada mana-mana peringkat kes itu sebagai material melainkan jika tertuduh sebenarnya telah terkeliru oleh sebab kesilapan atau peninggalan itu.

Misalan-misalan

(a) *A* dipertuduh melakukan *ghasab* terhadap Johan Samad pada 12hb Februari 2012. Sebenarnya nama orang yang *dighasab* itu ialah Jihan Samad, dan tarikh *ghasab* itu dilakukan ialah pada 11hb Februari 2012. *A* tidak pernah dipertuduh melakukan mana-mana *ghasab* melainkan satu sahaja, dan telah mendengar prosiding di hadapan Hakim Syarie yang secara khusus merujuk kepada kes Jihan Samad. Mahkamah Syariah boleh membuat kesimpulan daripada fakta-fakta ini bahawa *A* tidak terkeliru, dan bahawa kesilapan dalam pertuduhan itu tidak material.

(b) *B* dipertuduh melakukan *ghasab* terhadap Jihan Samad pada 11hb Februari 2012 dan melakukan *ghasab* terhadap Johan Samad pada 12hb Februari 2012. Apabila *B* dipertuduh melakukan *ghasab* terhadap Jihan Samad, dia dibicarakan kerana melakukan *ghasab* terhadap Johan Samad. Saksi-saksi yang hadir dalam pembelaannya adalah saksi-saksi dalam kes Jihan Samad. Mahkamah Syariah boleh membuat kesimpulan daripadanya bahawa *B* terkeliru dan bahawa kesilapan itu material.

Mahkamah Syariah boleh meminda pertuduhan

104. (1) Mana-mana Mahkamah Syariah boleh meminda mana-mana pertuduhan pada bila-bila masa sebelum penghakiman diumumkan.

(2) Tiap-tiap pindaan tersebut hendaklah dibacakan dan diterangkan kepada tertuduh.

Prosedur apabila terdapat pertuduhan tidak sempurna atau silap

105. Apabila mana-mana orang didakwa untuk dibicarakan atas suatu pertuduhan yang tidak sempurna atau silap, Mahkamah Syariah boleh merangka suatu pertuduhan, atau meminda pertuduhan itu, dengan mengambil kira peruntukan-peruntukan yang terkandung dalam Perintah ini tentang bentuk pertuduhan.

Bila perbicaraan boleh diteruskan sejeurus selepas pindaan

106. (1) Jika suatu pertuduhan dirangka atau suatu pindaan dibuat di bawah bab 104 atau 105, Mahkamah Syariah hendaklah dengan segera memanggil tertuduh untuk membuatakuan terhadapnya dan menyatakan sama ada dia bersedia untuk dibicarakan atas pertuduhan yang dipinda itu.

(2) Jika tertuduh menyatakan dia belum bersedia, Mahkamah Syariah hendaklah menimbangkan dengan sewajarnya sebab-sebab yang mungkin diberikan olehnya dan jika, pada pendapat Mahkamah Syariah, perbicaraan yang diteruskan dengan serta-merta itu tidak mungkin memudaratkan tertuduh dalam pembelaannya atau pendakwa dalam menjalankan kes itu, Mahkamah Syariah boleh, menurut budi bicaranya, selepas pertuduhan atau pindaan tersebut dirangka atau dibuat, meneruskan perbicaraan itu seolah-olah pertuduhan baru atau pertuduhan yang dipinda itu adalah pertuduhan asal.

Bila perbicaraan baru boleh diarahkan atau perbicaraan ditangguhkan

107. Jika pertuduhan baru atau pertuduhan yang dipinda itu adalah sedemikian rupa sehingga perbicaraan yang diteruskan dengan serta-merta itu mungkin memudaratkan tertuduh atau pendakwa sebagaimana yang disebutkan dalam bab 106, Mahkamah Syariah boleh sama ada mengarahkan suatu perbicaraan baru atau menangguhkan perbicaraan itu bagi tempoh sebagaimana yang mungkin diperlukan.

Menggantung prosiding jika pendakwaan kesalahan atas pertuduhan yang dipinda menghendaki keizinan terlebih dahulu

108. Jika kesalahan yang dinyatakan dalam pertuduhan baru atau pertuduhan yang dipinda itu adalah satu kesalahan yang pendakwaannya memerlukan keizinan terlebih dahulu, kes itu tidak boleh diteruskan sehingga keizinan tersebut diperolehi, melainkan jika keizinan tersebut telah pun diperolehi bagi suatu pendakwaan atas fakta-fakta yang sama dengan fakta-fakta yang atasnya pertuduhan baru atau pertuduhan yang dipinda itu diasaskan.

Memanggil semula saksi apabila pertuduhan dipinda

109. Apabila suatu pertuduhan dipinda oleh Mahkamah Syariah selepas perbicaraan itu dimulakan, pendakwa dan tertuduh hendaklah dibenarkan memanggil semula atau menyaman semula dan memeriksa, dengan merujuk kepada pindaan itu, mana-mana saksi yang telah diperiksa, dan boleh juga meminta apa-apa keterangan selanjutnya yang mungkin material.

Kesan kesilapan material

110. (1) Jika mana-mana Mahkamah Syariah rayuan berpendapat bahawa mana-mana orang yang disabitkan atas suatu kesalahan terkeliru dalam pembelaannya oleh kerana tiadanya suatu pertuduhan, atau oleh kerana suatu kesilapan atau pindaan dalam pertuduhan itu, ia boleh mengarahkan supaya suatu perbicaraan baru diadakan atas suatu pertuduhan yang dirangka dengan cara apa pun yang difikirkannya patut.

(2) Jika Mahkamah Syariah itu berpendapat bahawa fakta-fakta kes adalah sedemikian rupa sehingga pertuduhan yang sah tidak dapat dibuat terhadap tertuduh berkaitan dengan fakta-fakta yang dibuktikan, ia hendaklah membatalkan sabitan itu.

Pertuduhan berasingan bagi kesalahan berlainan

111. Bagi tiap-tiap kesalahan berlainan yang atasnya mana-mana orang dipertuduh, hendaklah ada suatu pertuduhan yang berasingan.

Perbicaraan kesalahan

112. Tertakluk kepada peruntukan-peruntukan Perintah ini, pertuduhan-pertuduhan bagi lebih dari satu kesalahan boleh dibicarakan dalam satu perbicaraan.

Perbicaraan bagi lebih daripada satu kesalahan

113. (1) Seseorang itu boleh dipertuduh dan dibicarakan dalam satu perbicaraan atas sebarang bilangan pertuduhan yang diasaskan kepada fakta-fakta atau bentuk yang sama atau merupakan sebahagian dari suatu siri kesalahan yang sama atau serupa sifatnya.

(2) Jika perbuatan-perbuatan yang dikatakan menjadi suatu kesalahan termasuk di bawah dua atau lebih takrifan yang berasingan dalam sebarang undang-undang yang berkuat kuasa yang menurutnya kesalahan-kesalahan ditakrifkan atau dihukum, orang yang dituduh melakukan kesalahan-kesalahan itu boleh dipertuduh dan dibicarakan dalam satu perbicaraan bagi setiap kesalahan tersebut.

(3) Jika beberapa perbuatan di mana satu atau lebih daripada satu perbuatan itu dengan sendirinya akan menjadi suatu kesalahan, apabila digabungkan menjadi suatu kesalahan lain, orang yang dituduh melakukan kesalahan-kesalahan itu boleh dipertuduh dan dibicarakan dalam satu perbicaraan bagi kesalahan yang terjadi dari perbuatan-perbuatan itu apabila digabungkan, atau bagi mana-mana kesalahan yang terjadi dari mana-mana satu atau lebih perbuatan-perbuatan itu.

Misalan-Misalan

(a) A melarikan seorang isteri orang Islam meninggalkan tempat tinggal suami isteri dan menyembunyikannya di dalam sebuah rumah. Apabila pemeriksaan dengan waran dijalankan oleh seorang Pegawai Penguatkuasa Agama, A menghalang pegawai itu daripada memasuki dan menjalankan kewajibannya. A boleh dipertuduh dan dibicarakan atas kesalahan melarikan seorang isteri orang Islam meninggalkan tempat tinggal suami isteri dan menghalang Pegawai Penguatkuasa Agama itu.

(b) *B* meminum arak atau minuman yang memabukkan di tempat awam semasa waktu berpuasa dalam bulan Ramadan. *B* boleh dipertuduh dan dibicarakan atas kesalahan meminum arak atau minuman yang memabukkan dan tidak menghormati bulan Ramadan.

(c) *C* mempengaruhi atau memujuk *D*, seorang perempuan Islam supaya lari daripada jagaan ibu bapanya. *C* menyerahkan *D* kepada *E*, seorang lelaki bagi sebarang maksud yang bertentangan dengan *Hukum Syara'* dan menggalakkan apa-apa perbuatan tidak sopan. *C* boleh dipertuduh secara berasingan dan disabitkan atas kesalahan-kesalahan di bawah bab-bab 197(2), 202 dan 205 dari Perintah Kanun Hukuman Jenayah Syariah, 2013 (S 69/2013).

Jika diragui kesalahan apa yang telah dilakukan

114. Jika suatu perbuatan tunggal atau siri perbuatan adalah sedemikian rupa sehingga diragui kesalahan yang mana satu daripada beberapa kesalahan itu yang fakta-faktanya dapat dibuktikan telah dilakukan, tertuduh boleh dipertuduh telah melakukan semua atau mana-mana kesalahan itu, dan sebarang bilangan pertuduhan itu boleh dibicarakan sekali gus, atau dia boleh dipertuduh secara alternatif telah melakukan mana-mana satu daripada kesalahan tersebut.

Misalan

A melakukan suatu perbuatan yang terjumlah kepada perbuatan mengembangkan agama selain agama Islam, menyebarkan untuk tujuan jualan apa-apa penerbitan yang bertentangan dengan *Hukum Syara'* dan menjelaskan apa-apa ajaran yang berkaitan dengan agama Islam dengan cara yang bertentangan dengan *Hukum Syara'*. *A* boleh dipertuduh mengembangkan agama selain agama Islam, menyebarkan untuk tujuan jualan apa-apa penerbitan yang bertentangan dengan *Hukum Syara'* dan menjelaskan apa-apa ajaran yang berkaitan dengan agama Islam dengan cara yang bertentangan dengan *Hukum Syara'*, atau dia boleh dipertuduh mengembangkan agama selain agama Islam, atau menyebarkan untuk tujuan jualan apa-apa penerbitan yang bertentangan dengan *Hukum Syara'*, atau menjelaskan apa-apa ajaran yang berkaitan dengan agama Islam dengan cara yang bertentangan dengan *Hukum Syara'*.

Bila seseorang yang dipertuduh melakukan satu kesalahan boleh disabitkan atas kesalahan lain

115. Jika dalam kes yang disebutkan dalam bab 114 tertuduh dipertuduh melakukan satu kesalahan dan didapati dalam keterangan bahawa dia melakukan suatu kesalahan lain yang atasnya dia mungkin telah dipertuduh di bawah peruntukan kesalahan lain itu, dia boleh disabitkan atas kesalahan itu yang dibuktikan telah dilakukan olehnya walaupun dia tidak dipertuduh melakukannya.

Misalan

A dipertuduh menghasut seorang perempuan Islam supaya meningkari kewajipan kepada suaminya. Terbukti bahawa A telah menyebabkan perempuan itu meninggalkan tempat tinggal suami isteri yang ditentukan oleh suaminya. A boleh disabitkan atas kesalahan menyebabkan seorang isteri orang Islam untuk meninggalkan tempat tinggal suami isteri walaupun dia tidak dipertuduh melakukan kesalahan tersebut.

Orang yang dipertuduh melakukan kesalahan boleh disabitkan atas kesalahan cuba melakukannya

116. Apabila tertuduh dipertuduh melakukan suatu kesalahan, dia boleh disabitkan kerana cuba melakukan kesalahan itu walaupun percubaan itu tidak dipertuduh secara berasingan.

Orang yang dipertuduh melakukan kesalahan boleh disabitkan atas kesalahan lain

117. (1) Jika seseorang itu dipertuduh melakukan suatu kesalahan dan fakta-fakta dibuktikan yang menjadi kesalahan lain, dia boleh disabitkan atas kesalahan lain itu walaupun dia tidak dipertuduh melakukannya.

Misalan

A dipertuduh atas kesalahan menjelaskan apa-apa ajaran yang berkaitan dengan agama Islam dengan cara yang bertentangan dengan *Hukum Syara'*. Fakta-fakta menunjukkan bahawa A merujuk kepada atau menggelar mana-mana orang selain *Nabi Muhammad Sallallahu 'Alaihi Wa Sallam*, dengan gelaran "*Sallallahu Alaihi Wa Sallam*". A boleh disabitkan atas kesalahan menyalahgunakan gelaran terhormat bagi orang Islam yang dikhususkan untuk orang-orang tertentu walaupun dia tidak dipertuduh melakukannya.

(2) Jika seseorang itu dipertuduh melakukan suatu kesalahan yang dibuktikan sama ada dengan *ikrar* atau *syahadah* menurut *Hukum Syara'* dan kesalahan itu dibuktikan dengan keterangan selain dari *ikrar* atau *syahadah* menurut *Hukum Syara'*, dia boleh disabitkan atas kesalahan yang dia dibuktikan telah melakukan walaupun dia tidak dipertuduh melakukannya.

Misalan-misalan

(a) A dipertuduh melakukan kesalahan *sariqah* di bawah bab 55(1) dari Perintah Kanun Hukuman Jenayah Syariah, 2013 [S 69/2013]. Hanya *syahadah* seorang *syahid* sahaja diterima sebagai keterangan oleh Mahkamah Syariah. A boleh disabitkan kerana kesalahan *sariqah* yang boleh dihukum di bawah bab 55(3) dari Perintah Kanun Hukuman Jenayah Syariah, 2013 [S 69/2013] walaupun dia tidak dipertuduh melakukannya.

(b) *B* dipertuduh melakukan kesalahan *hirabah* di bawah bab 63(1) dari Perintah Kanun Hukuman Jenayah Syariah, 2013 (S 69/2013). Semasa perbicaraan, *ikrarnya* tidak diterima sebagai keterangan oleh Mahkamah Syariah. Mahkamah Syariah boleh mensabitkannya kerana kesalahan *hirabah* di bawah bab 63(2) dari Perintah Kanun Hukuman Jenayah Syariah, 2013 (S 69/2013) jika kesalahan itu dibuktikan dengan keterangan lain walaupun dia tidak dipertuduh melakukannya.

Bila orang boleh dipertuduh bersama

118. Apabila lebih daripada seorang dituduh atas kesalahan yang sama atau kesalahan-kesalahan berlainan yang dilakukan dalam transaksi yang sama, atau apabila seorang dituduh melakukan suatu kesalahan dan yang lainnya dituduh bersubahat atau cuba melakukan kesalahan yang sama, mereka boleh dipertuduh dan dibicarakan bersama atau berasingan sebagaimana yang difikirkan patut oleh Mahkamah Syariah, dan peruntukan-peruntukan yang terkandung dalam Penggal ini hendaklah dikenakan kepada semua pertuduhan tersebut.

Misalan-misalan

(a) *A* dan *B* dituduh melakukan *qatl*. *A* dan *B* boleh dipertuduh dan dibicarakan bersama atas kesalahan melakukan *qatl*.

(b) *C* dan *D* dituduh bersekedudukan dalam sebuah rumah dan dalam masa tersebut *C* telah meminum arak. *C* dan *D* boleh dipertuduh dan dibicarakan bersama kerana melakukan kesalahan khalwat dan *C* boleh juga dipertuduh kerana meminum arak.

(c) *E* dituduh atas kesalahan mengajar apa-apa ajaran yang berkaitan dengan agama Islam dengan cara yang bertentangan dengan *Hukum Syara'*. *F* bekerjasama dengan *E* dengan mengumpul murid-murid untuk diajar oleh *E*. *E* dan *F* masing-masing boleh dibicarakan bersama atau berasingan kerana kesalahan mengajar apa-apa ajaran yang berkaitan dengan agama Islam dengan cara yang bertentangan dengan *Hukum Syara'* dan dipertuduh kerana bersubahat.

Penarikan balik pertuduhan yang masih ada setelah disabitkan kesalahan atas salah satu daripada beberapa pertuduhan

119. (1) Apabila lebih daripada satu pertuduhan dibuat terhadap orang yang sama dan apabila disabitkan atas salah satu atau lebih dari pertuduhan-pertuduhan itu, pendakwa yang menjalankan pendakwaan boleh, dengan persetujuan Mahkamah Syariah, menarik balik pertuduhan atau pertuduhan-pertuduhan lain, atau Mahkamah Syariah dengan persetujuannya sendiri boleh menangguhkan siasatan mengenai atau perbicaraan terhadap pertuduhan atau pertuduhan-pertuduhan tersebut.

(2) Penarikan balik atau penangguhan tersebut hendaklah mempunyai kesan pembebasan ke atas pertuduhan atau pertuduhan-pertuduhan tersebut, melainkan jika sabitan itu diketepikan, dalam kes itu Mahkamah Syariah boleh, tertakluk kepada perintah Mahkamah Syariah yang mengetepikan sabitan itu,

meneruskan siasatan mengenai atau perbicaraan terhadap pertuduhan atau pertuduhan-pertuduhan yang ditarik balik atau tidak diteruskan itu.

Orang dibicarakan di hadapan Mahkamah Tinggi Syariah

120. Semua pertuduhan yang atasnya orang dibicarakan di Negara Brunei Darussalam di hadapan Mahkamah Tinggi Syariah hendaklah dibawa atas nama Ketua Pendakwa Syar'ie.

Penggal IV

Li'an

Li'an

121. (1) Jika seorang suami menuduh isterinya berzina, Mahkamah Syariah hendaklah memerintahkannya untuk bersumpah *li'an* terhadap isterinya, dan isterinya itu hendaklah juga bersumpah *li'an* bagi menolak tuduhan zina oleh suaminya.

(2) Sumpah *li'an* hendaklah dilakukan di hadapan Mahkamah Syariah dengan mengucapkan lafaz yang berikut:

(a) suami yang membuat tuduhan itu hendaklah mengucapkan empat kali berturut-turut lafaz yang berikut —

“Saya bersaksi dengan Allah bahawa saya bercakap benar bahawa saya menuduh isteri saya (nama isteri) telah melakukan zina.”;

(b) apabila genap empat kali dia mengucapkan lafaz yang terkandung dalam perenggan (a), dia hendaklah mengucapkan lafaz yang kelima dengan berkata —

“Laknat Allah akan jatuh ke atas saya sekiranya saya bercakap bohong.”

(c) bagi menolak tuduhan itu, isterinya hendaklah pula mengucapkan empat kali berturut-turut lafaz yang berikut —

“Saya bersaksi dengan Allah bahawa suami saya (nama suami) sesungguhnya berbohong membuat tuduhan zina ke atas saya.”;

(d) apabila genap empat kali dia mengucapkan lafaz yang dinyatakan dalam perenggan (c), dia hendaklah mengucapkan lafaz yang kelima dengan berkata —

“Kemurkaan Allah akan jatuh ke atas saya sekiranya suami saya bercakap benar.”

(e) jika isterinya telah melahirkan anak atau sedang hamil yang dianggap sebagai hasil daripada *zina* yang dituduh oleh suaminya, suaminya itu hendaklah menafikan menjadi bapa kepada anak yang sudah dilahirkan itu atau yang masih dalam kandungan itu dengan menambah kepada lafaz di bawah perenggan (a), dan isterinya hendaklah menolak penafian suaminya itu dengan menambah kepada lafaz di bawah perenggan (c), yang masing-masing mesti diulang empat kali sebutan, lafaz yang berikut –

(i) jika anak itu sudah lahir, suaminya hendaklah mengucapkan –

“Bahawa anak ini adalah anak *zina* dan bukan daripada keturunan saya.”;

isterinya menjawab –

“Dan anak ini adalah anaknya dan bukan anak *zina*.”;

(ii) jika anak itu belum lahir suaminya hendaklah mengucapkan –

“Bahawa apa yang dikandung oleh isteri saya adalah anak *zina* dan bukan dari keturunan saya.”;

isterinya menjawab –

“Dan apa yang saya kandung ini adalah anaknya dan bukan anak *zina*.”

(3) Apabila kedua-dua suami dan isteri telah melakukan sumpah *li'an*, tiada pendakwaan boleh dijalankan terhadap kedua-duanya atas tuduhan *qazaf* terhadap suami dan tuduhan *zina* terhadap isteri.

Perbicaraan kesalahan yang boleh dihukum mati dan kesalahan tertentu di bawah bidang kuasa Mahkamah Tinggi Syariah

Perbicaraan kesalahan yang boleh dihukum mati dan kesalahan tertentu lain

122. (1) Dengan tidak menghiraukan mana-mana peruntukan dalam sebarang undang-undang bertulis lain, dalam semua kes jika tertuduh dituduh melakukan kesalahan *qatlul-'amd*, *hirabah*, *zina*, *zina-bil-jabar*, *liwat* atau *irtidad* yang boleh dihukum mati dan dalam kes atau kes lain sebagaimana yang

mungkin ditetapkan oleh Ketua Hakim Syar'ie, tertuduh hendaklah dibicarakan oleh Mahkamah Tinggi Syariah yang terdiri daripada —

(a) dua orang Hakim Mahkamah Tinggi Syariah; dan

(b) seorang Hakim Mahkamah Besar yang beragama Islam,

dan hendaklah dipengerusikan oleh salah seorang Hakim Mahkamah Tinggi Syariah sebagaimana yang mungkin ditentukan oleh Ketua Hakim Syar'ie.

(2) Keputusan Mahkamah Syariah tentang kesalahan tertuduh berkaitan dengan pertuduhan yang disebut dalam cerai (1) hendaklah dicapai secara sebulat suara dan jika keputusan itu adalah bahawa tertuduh bersalah, penghakiman hendaklah dibuat dengan sewajarnya dan Mahkamah Syariah hendaklah terus menjatuhkan hukuman ke atas orang yang disabitkan itu menurut undang-undang.

(3) Apabila keputusan sebulat suara tentang kesalahan tertuduh gagal dicapai, tertuduh tidak boleh disabitkan atas kesalahan itu tetapi boleh, jika majoriti Hakim-Hakim itu bersetuju, disabitkan atas kesalahan lain yang tertuduh mungkin boleh dipertuduh berdasarkan fakta-fakta yang sama:

Dengan syarat bahawa jika kegagalan mencapai keputusan sebulat suara tentang kesalahan tertuduh terletak pada alasan bahawa sekurang-kurangnya salah seorang daripada tiga orang Hakim tersebut telah membuat suatu keputusan khas di bawah bab 310, tertuduh hendaklah diuruskan menurut bab 311.

(4) Keputusan Mahkamah Syariah mengenai semua persoalan berhubung dengan prosedur dan penerimaan atau penolakan keterangan dalam masa menjalankan suatu perbicaraan di bawah bab ini hendaklah dicapai dengan sebulat suara.

Penggal V

Perbicaraan

Prosedur dalam perbicaraan

123. Prosedur yang berikut hendaklah diikuti oleh seseorang Hakim Syar'ie dalam suatu perbicaraan —

(a) apabila tertuduh hadir atau dibawa ke hadapan Mahkamah Syariah, suatu pertuduhan yang mengandungi butir-butir kesalahan yang dia dituduh itu hendaklah dirangka dan dibacakan dan diterangkan kepadanya, dan dia hendaklah ditanya sama ada dia mahu membuat *ikrar* bersalah atas kesalahan yang dipertuduh itu atau meminta dibicarakan;

(b) jika tertuduh memilih untuk membuat *ikrar* bersalah kepada suatu pertuduhan, sama ada atas pertuduhan asal atau pertuduhan yang dipinda, *ikrar* bersalah itu hendaklah direkodkan dan dia boleh disabitkan atas kesalahan tersebut:

Dengan syarat bahawa sebelum *ikrar* bersalah itu direkodkan, Mahkamah Syariah boleh mendengar keterangan pengadu dan keterangan lain sebagaimana yang difikirkannya perlu dan hendaklah memastikan bahawa tertuduh faham akan sifat dan akibat daripada *ikrar* bersalahnya itu dan dia bermaksud membuat *ikrar* bersalahnya itu, tanpa bersyarat, atas kesalahan yang dikatakan terhadapnya itu;

(c) jika tertuduh enggan membuat *ikrar* bersalah atau tidak membuatakuan atau meminta dibicarakan, Mahkamah Syariah hendaklah mendengar pengadu, jika ada, dan mengambil semua keterangan yang mungkin dikemukakan bagi menyokong pendakwaan itu;

(d) apabila Mahkamah Syariah memikirkannya perlu, ia hendaklah memperolehinya daripada pengadu atau pun selainnya nama mana-mana orang yang berkemungkinan mengetahui fakta-fakta kes itu dan yang boleh memberi keterangan bagi pihak pendakwa dan hendaklah memanggil mana-mana daripada mereka sebagaimana yang difikirkan perlu oleh Mahkamah Syariah untuk memberi keterangan di hadapannya;

(e) tertuduh atau Peguam Syar'ienya hendaklah dibenarkan memeriksa balas semua saksi bagi pihak pendakwa;

(f) Mahkamah Syariah boleh, bagi pihak tertuduh atau pihak pendakwa atau atas kehendaknya sendiri, mengemukakan soalan kepada mana-mana saksi sebagaimana yang difikirkannya perlu;

(g) jika, selepas mengambil semua keterangan yang disebut dalam perenggan-perenggan (c) hingga (f), Mahkamah Syariah mendapati bahawa tiada apa-apa kesalahan telah dibuktikan terhadap tertuduh yang, jika dipatahkan, akan mewajarkan sabitannya, Mahkamah Syariah hendaklah merekodkan suatu perintah pembebasan;

(h) tiada sebarang apa pun dalam perenggan (g) boleh dianggap sebagai menghalang Mahkamah Syariah daripada melepaskan tertuduh pada mana-mana peringkat kes itu yang terdahulu jika Mahkamah Syariah berpendapat bahawa pertuduhan itu tidak berasas dan Mahkamah Syariah hendaklah merekodkan sebab-sebabnya berpendapat demikian;

(i) jika, apabila keterangan itu telah diambil, Mahkamah Syariah berpendapat terdapat alasan untuk menganggap bahawa tertuduh telah melakukan kesalahan yang dipertuduh itu atau kesalahan lain yang Mahkamah Syariah itu layak membicarakannya dan yang pada

pendapatnya ia patut membicarakan, ia hendaklah mempertimbangkan pertuduhan yang direkodkan terhadap tertuduh dan memutuskan sama ada pertuduhan itu mencukupi dan, jika perlu, hendaklah meminda pertuduhan itu;

(j) pertuduhan itu, jika dipinda, hendaklah dibacakan kepada tertuduh sebagaimana yang dipinda dan dia hendaklah ditanya semula sama ada dia mahu membuat *ikrar* bersalah atau mempunyai sebarang pembelaan untuk dibuat;

(k) jika tertuduh tidak membuat *ikrar* bersalah kepada pertuduhan itu sebagaimana yang dipinda atau jika tiada pindaan dibuat, tertuduh hendaklah dipanggil untuk membuat pembelaannya dan mengemukakan keterangannya dan Mahkamah Syariah hendaklah menerangkan kepada tertuduh peruntukan-peruntukan bab 132 atau boleh terus bertindak menurut bab 107;

(l) jika tertuduh memilih untuk memberikan keterangan, keterangannya itu hendaklah lazimnya diambil sebelum keterangan saksi-saksi lain bagi pihak pembela;

(m) pendakwa yang menjalankan pendakwaan hendaklah dibenarkan untuk memeriksa balas semua saksi bagi pihak pembela, dan tertuduh boleh, jika perlu, memeriksa semula saksi-saksi tersebut;

(n) pada bila-bila masa apabila dia membuat pembelaannya, tertuduh boleh dibenarkan untuk memanggil dan memeriksa balas mana-mana saksi yang hadir dalam Mahkamah Syariah atau kawasannya;

(o) orang kena tuduh yang memilih untuk memberikan keterangan boleh diperiksa balas bagi pihak mana-mana orang kena tuduh lain;

(p) jika tertuduh mengemukakan sebarang pernyataan bertulis, Mahkamah Syariah hendaklah memfailkannya bersama dengan rekodnya;

(q) jika tertuduh memohon kepada Mahkamah Syariah supaya mengeluarkan suatu saman bagi memaksa kehadiran mana-mana saksi, sama ada dia telah atau belum diperiksa dalam kes itu, bagi maksud pemeriksaan atau pemeriksaan balas atau pengemukakan sebarang dokumen atau benda lain, Mahkamah Syariah hendaklah mengeluarkan suatu saman melainkan jika ia berpendapat bahawa permohonan tersebut patut ditolak atas alasan bahawa ia dibuat bagi maksud menyusahkan atau melengahkan atau bagi mengagalkan keadilan. Alasan tersebut hendaklah direkodkan olehnya secara bertulis;

(r) Mahkamah Syariah boleh pada bila-bila masa menangguhkan pendengaran kes jika berpuas hati bahawa penangguhan itu adalah bagi kepentingan keadilan;

(s) jika Mahkamah Syariah mendapati tertuduh tidak bersalah, Mahkamah Syariah hendaklah merekodkan suatu perintah pembebasan;

(t) jika Mahkamah Syariah mendapati tertuduh bersalah atau jika *ikrar* bersalah telah direkodkan dan diterima, Mahkamah Syariah hendaklah menjatuhkan hukuman mengikut undang-undang;

(u) jika tertuduh disabitkan, Mahkamah Syariah boleh diberitahu mengenai sabitannya yang terdahulu;

(v) Mahkamah Syariah hendaklah memberi pertimbangan kepada sebarang rayuan bagi hukuman diringkankan apabila hukuman dijatuhkan kecuali bagi kesalahan-kesalahan yang boleh dikenakan hukuman *hadd* atau *qisas*;

(w) apabila prosiding telah dimulakan atas aduan seseorang yang dibuat dengan mengangkat *yamin* di bawah bab 94 dan pada mana-mana hari yang ditetapkan bagi perbicaraan kes itu pengadu itu tidak hadir, Mahkamah Syariah boleh, menurut budi bicaranya, dengan tidak menghiraukan apa-apa jua yang terkandung dalam bab ini, melepaskan tertuduh pada bila-bila masa sebelum memanggilnya untuk membuat pembelaan.

Kuasa melepaskan dengan syarat atau tanpa syarat

124. (1) Dengan tidak menghiraukan peruntukan-peruntukan bab 123, Mahkamah Syariah hendaklah mempunyai kuasa-kuasa yang terkandung dalam bab ini.

(2) Apabila mana-mana orang dipertuduh di hadapan Mahkamah Syariah atas suatu kesalahan yang boleh dihukum oleh Mahkamah Syariah itu selain dari kesalahan-kesalahan yang boleh dikenakan hukuman *hadd*, *qisas*, *diyat* atau *arsy* dan Mahkamah Syariah mendapati bahawa pertuduhan itu dibuktikan, tetapi berpendapat bahawa, dengan mengambil kira watak, latar belakang, umur, kesihatan atau keadaan mental orang yang dipertuduh itu, atau ringannya kesalahan yang dilakukan itu, atau hal keadaan yang meringankan yang di bawahnya kesalahan itu dilakukan, adalah tidak sesuai untuk mengenakan apa-apa hukuman atau menjatuhkan apa-apa hukuman selain dari hukuman ringan atau adalah wajar melepaskan pesalah itu dengan bersyarat, Mahkamah Syariah boleh, tanpa merekodkan suatu sabitan, mengeluarkan suatu perintah sama ada —

(a) menolak pertuduhan atau aduan itu selepas teguran atau amaran kepada pesalah itu sebagaimana yang difikirkan patut oleh Mahkamah Syariah;

(b) memerintahkan supaya pesalah itu ditahan dalam sebuah rumah kebajikan atau tempat lain sebagaimana yang difikirkan sesuai oleh Mahkamah Syariah bagi suatu tempoh tidak melebihi satu tahun; atau

(c) melepaskan pesalah itu dengan syarat dia mengikat bon dengan penjamin-penjamin, untuk berkelakuan baik dan hadir bagi sabitan yang akan direkodkan dan bagi hukuman apabila dipanggil pada bila-bila masa dalam tempoh tidak melebihi 3 tahun, sebagaimana yang mungkin dinyatakan dalam perintah itu.

(3) Mahkamah Syariah boleh, sebagai tambahan kepada apa-apa perintah yang disebutkan di bawah cerai (2), memerintahkan supaya pesalah itu membayar pampasan bagi kecederaan atau kerugian atau membayar kos prosiding itu sebagaimana yang difikirkan munasabah oleh Mahkamah Syariah atau membayar pampasan dan juga kos.

(4) Jika Mahkamah Syariah berpuas hati melalui maklumat yang diambil dengan mengangkat *yamin* bahawa pesalah itu tidak mematuhi mana-mana syarat bonnya, ia boleh mengeluarkan suatu waran bagi penangkapannya.

(5) Mana-mana pesalah apabila ditangkap dengan mana-mana waran tersebut hendaklah, jika tidak dibawa dengan segera ke hadapan Mahkamah Syariah yang mempunyai kuasa untuk menghukumnya, dibawa ke hadapan seorang Hakim Syar'ie yang boleh —

(a) sama ada menahannya dengan waran sehingga masa dia dikehendaki oleh bonnya untuk hadir bagi penghakiman atau sehingga bersidangnya Mahkamah Syariah yang mempunyai kuasa untuk membicarakan kesalahan asalnya mengikut mana yang berlaku dahulu; atau

(b) membenarkannya untuk diikat jamin dengan penjamin yang mencukupi dengan syarat dia hadir bagi penghakiman.

(6) Pesalah itu, apabila ditahan, boleh dimasukkan ke dalam penjara dan waran tahanan itu hendaklah memerintahkan supaya dia dibawa ke hadapan Mahkamah Syariah yang dia terikat untuk hadir di hadapannya bagi penghakiman atau untuk mempertanggungjawabkan tentang kelakuannya sejak dia dilepaskan.

Ucapan

125. Dalam perbicaraan-perbicaraan di bawah Penggal ini —

(a) pendakwa yang menjalankan pendakwaan boleh membuka kes dengan menyatakan secara ringkas jenis kesalahan yang dipertuduh dan keterangan yang dia bercadang untuk membuktikan kesalahan tertuduh atau dia boleh mengemukakan dengan segera keterangannya;

(b) apabila tertuduh dipanggil untuk membuat pembelaannya, dia atau wakilnya boleh, sebelum mengemukakan keterangannya, membuka kesnya dengan menyatakan fakta-fakta atau undang-undang yang dia bermaksud hendak bersandar dan membuat ulasan sebagaimana yang difikirkannya perlu mengenai keterangan bagi pihak pendakwa, dan jika tertuduh memberi keterangan atau saksi-saksi diperiksa bagi pihaknya, dia boleh menggulung kesnya;

(c) pendakwa yang menjalankan pendakwaan hendaklah mempunyai hak untuk menjawab bagi keseluruhan kes itu sama ada tertuduh mengemukakan keterangannya atau tidak.

Kuasa mengaward pampasan

126. (1) Jika dalam mana-mana kes Mahkamah Syariah membebaskan tertuduh dan berpendapat bahawa aduan, maklumat atau pertuduhan itu adalah remeh atau menyusahkan, ia boleh, menurut budi bicaranya, sama ada atas permohonan tertuduh atau atas kehendaknya sendiri, memerintahkan pengadu atau orang yang atas maklumatnya aduan atau pertuduhan itu dibuat supaya membayar kepada tertuduh, atau kepada setiap atau mana-mana tertuduh jika terdapat lebih daripada seorang, pampasan tidak melebihi \$1000, sebagaimana yang difikirkan patut oleh Mahkamah Syariah:

Dengan syarat bahawa Mahkamah Syariah —

(a) hendaklah merekodkan dan menimbangkan apa-apa bantahan yang mungkin dikemukakan oleh pengadu atau pemberi maklumat terhadap perintah itu; dan

(b) hendaklah merekodkan sebab-sebabnya membuat perintah tersebut.

(2) Jumlah wang yang diaward itu boleh didapatkan balik seolah-olah ia adalah suatu denda; dengan syarat bahawa sekiranya ia tidak boleh didapatkan, hukuman penjara sebagai gantinya tidak boleh melebihi 30 hari.

(3) Pada masa mengaward pampasan dalam sebarang guaman sivil yang kemudiannya berkenaan dengan perkara yang sama, Mahkamah Syariah hendaklah mengambil kira sebarang jumlah wang yang dibayar atau didapatkan balik sebagai pampasan di bawah cerai ini apabila ia dibuktikan.

Butir-butir hendaklah direkodkan

127. (1) Dalam prosiding di bawah Penggal ini, Mahkamah Syariah hendaklah menyimpan suatu rekod mengenai butir-butir setiap kes, setakat mana yang boleh, seperti yang berikut —

(a) butir-butir yang berikut hendaklah disimpan oleh pegawai Mahkamah Syariah atas arahan Hakim Syar'ie —

- (i) nombor siri;
- (ii) tarikh berlakunya kesalahan;
- (iii) tarikh aduan, jika ada;
- (iv) nama, umur, jantina, tempat tinggal dan kerakyatan atau bangsa pengadu, jika ada;
- (v) nama, umur, jantina, tempat tinggal dan kerakyatan atau bangsa tertuduh;
- (vi) kesalahan yang dia dituduh, kesalahan, jika ada, yang dibuktikan, dan nilai harta yang berkenaan dengannya kesalahan itu telah dilakukan;
- (vii) tarikh pengeluaran saman atau waran dan tarikh saman tersebut dikembalikan, jika ada, atau hari penangkapan pertama tertuduh;
- (viii) hukuman atau perintah muktamad;

(b) butir-butir yang berikut hendaklah disimpan oleh Hakim Syar'ie —

- (i) *ikrar* bersalah tertuduh dan pemeriksaannya, jika ada;
- (ii) tarikh kehadiran pertama tertuduh atau tarikh dia dibawa ke hadapan Mahkamah Syariah;
- (iii) nama pendakwa yang menjalankan pendakwaan dan nama Peguam Syar'ie yang mewakili tertuduh, jika ada;
- (iv) tarikh setiap penangguhan atau penundaan dan tarikh penangguhan atau penundaan itu dibuat dan alasan berbuat demikian;
- (v) tarikh prosiding tersebut ditamatkan;

- (vi) keputusan;
- (vii) hukuman atau perintah muktamad, termasuk perintah, jika ada, yang dibuat berkenaan dengan mana-mana barang kes atau harta yang dikemukakan berkaitan dengan kes tersebut;
- (viii) keterangan tertuduh dan saksi-saksi;
- (ix) senarai barang kes;
- (x) apabila suatu petisyen rayuan telah dibuat, alasan keputusan atau penghakiman jika bertulis.

(2) Rekod itu hendaklah disahkan dengan tandatangan pegawai yang menguruskan Mahkamah Syariah, dan hendaklah difailkan sebagaimana yang mungkin ditentukan oleh Ketua Hakim Syar'ie.

Pemindahan kes

128. (1) Dalam mana-mana perbicaraan di hadapan seorang Hakim Mahkamah Rendah Syariah ternyata pada mana-mana peringkat prosiding itu bahawa dari sebarang sebab kes itu, pada pendapat Hakim Mahkamah Rendah Syariah itu, patut dibicarakan oleh Mahkamah Tinggi Syariah, Hakim Mahkamah Rendah Syariah itu hendaklah menangguhkan prosiding berkenaan dengan kes tersebut dan memindahkan kes itu ke Mahkamah Tinggi Syariah dan hendaklah merekodkan perintah mengenai prosiding itu.

(2) Dalam mana-mana perbicaraan di hadapan seorang Hakim Mahkamah Rendah Syariah pada mana-mana peringkat prosiding itu ternyata kepada Ketua Pendakwa Syar'ie bahawa dari sebarang sebab kes itu patut dibicarakan oleh Mahkamah Tinggi Syariah, Ketua Pendakwa Syar'ie boleh memohon kepada Hakim Mahkamah Rendah Syariah itu supaya menangguhkan prosiding berkenaan dengan kes tersebut dan memindahkan kes itu ke Mahkamah Tinggi Syariah dan Hakim Mahkamah Rendah Syariah itu hendaklah merekodkan dan memutuskan permohonan itu.

Penggal VI

Peruntukan-peruntukan am tentang perbicaraan

Penarikan balik pendakwaan

129. (1) Setelah mendengar keterangan pada mana-mana peringkat sebarang prosiding sebelum penghakiman disampaikan, pendakwa boleh, jika difikirkannya patut, memberitahu Mahkamah Syariah bahawa dia tidak bercadang untuk meneruskan pendakwaan tertuduh atas pertuduhan itu, dan

selepas itu semua prosiding atas pertuduhan itu terhadap tertuduh boleh ditangguhkan dengan kebenaran Mahkamah Syariah dan jika ditangguhkan demikian, tertuduh itu hendaklah dilepaskan atas dan daripada pertuduhan itu.

(2) Pelepasan tersebut tidaklah terjumlah kepada suatu pembebasan melainkan jika Mahkamah Syariah memerintahkan demikian setelah meneliti keterangan, kecuali dalam kes-kes di bawah bab 119.

Tertuduh boleh dibela

130. (1) Tiap-tiap orang yang dituduh di hadapan mana-mana Mahkamah Syariah boleh dibela oleh seorang Peguam Syar'ie.

(2) Bagi maksud-maksud cerai (1), orang yang dituduh melakukan suatu kesalahan yang boleh dikenakan hukuman *hadd*, *qisas* atau kesalahan lain sebagaimana yang mungkin ditentukan oleh Ketua Hakim Syar'ie boleh mendapatkan bantuan guaman tertakluk kepada syarat-syarat sebagaimana yang mungkin ditentukan oleh Ketua Hakim Syar'ie.

Bantuan kepada tertuduh yang tidak dibela

131. Tanpa menjejaskan bab 132, jika tertuduh tidak dibela, Mahkamah Syariah boleh, atas budi bicaranya pada penutup keterangan mana-mana saksi pihak pendakwa atau pada sebarang peringkat sebelum penutupan kes pihak pendakwa, menyoal tertuduh tentang pembelaannya dan tentang sama ada atau tidak dia mahu mencabar atau menambah mana-mana bahagian keterangan pihak pendakwa bagi maksud-maksud yang berikut –

(a) membantunya untuk memeriksa balas saksi-saksi bagi pihak pendakwa; atau

(b) untuk membolehkan Mahkamah Syariah bagi pihak tertuduh mengemukakan kepada mana-mana saksi itu –

(i) sebarang pembelaan yang dikemukakan oleh tertuduh;

(ii) sebarang cabaran tentang ketepatan keterangan itu; atau

(iii) sebarang butir yang mengubahsuai atau menambah keterangan yang dikemukakan itu:

Dengan syarat bahawa tiada catatan boleh dibuat dalam rekod mengenai sebarang jawapan yang dibuat oleh tertuduh dan bahawa sebarang jawapan itu tidak akan diambil kira kecuali bagi maksud-maksud yang disebutkan dalam perenggan (a) atau (b).

Prosedur jika tertuduh dipanggil untuk membela diri

132. (1) Pada tiap-tiap siasatan atau perbicaraan jika dan apabila Mahkamah Syariah memanggil tertuduh untuk membela diri, Mahkamah Syariah hendaklah memberitahu dan menerangkan kepada tertuduh bahawa dia boleh memberi keterangan bagi pihak dirinya sendiri setelah dia mengangkat *yamin* atau membuat pengakuan untuk bercakap benar dan dia boleh diperiksa balas dan dia boleh dalam sebarang kes memanggil saksi-saksi bagi pihaknya sebagaimana yang dianggapnya patut.

(2) Mahkamah Syariah boleh juga atas budi bicaranya, yang akan dijalankan dengan memberi perhatian yang sewajarnya kepada budi bicaranya yang dijalankan dahulunya di bawah bab 131, mengarahkan perhatian tertuduh pada keterangan pihak pendakwa yang pada pendapat Mahkamah Syariah memerlukan penerangan daripada tertuduh.

Prosedur jika tertuduh tidak memahami prosiding

133. Jika tertuduh, walaupun tidak gila, tidak faham akan perjalanan prosiding, Mahkamah Syariah hendaklah menangguhkan prosiding itu sehingga suatu masa tertuduh memahaminya.

Kuasa menangguhkan atau menunda siasatan atau perbicaraan

134. (1) Jika oleh kerana seorang saksi tidak hadir atau sebarang sebab lain yang munasabah, menjadi perlu atau patut untuk menangguhkan atau menunda sebarang siasatan atau perbicaraan, Mahkamah Syariah boleh menangguhkan atau menundanya atas terma-terma sebagaimana yang difikirkannya patut dan bagi tempoh sebagaimana yang difikirkannya munasabah dan boleh, dengan waran, menahan tertuduh jika dia dalam jagaan:

Dengan syarat bahawa Hakim Syar'ie tidak boleh menahan orang kena tuduh di bawah bab ini bagi tempoh melebihi 15 hari pada satu masa.

(2) Tiap-tiap perintah yang dibuat di bawah bab ini oleh Mahkamah Syariah hendaklah secara bertulis, yang ditandatangani oleh Hakim Syar'ie yang mempengerusikan, dan hendaklah menyatakan sebab-sebabnya.

Huraian — Jika keterangan yang diperolehi mencukupi untuk menimbulkan syak bahawa tertuduh mungkin telah melakukan suatu kesalahan dan didapati kemungkinannya bahawa keterangan lanjut boleh didapatkan dengan menahannya, ini adalah suatu sebab yang munasabah untuk menahannya.

Penukaran Hakim Syar'ie dalam masa siasatan atau perbicaraan

135. (1) Apabila mana-mana Hakim Syar'ie, selepas mendengar dan merekodkan keseluruhan atau mana-mana bahagian keterangan dalam suatu

siasatan atau perbicaraan, terhenti daripada menjalankan bidang kuasa di dalamnya dan diganti oleh Hakim Syar'ie lain yang mempunyai dan yang menjalankan bidang kuasa itu, Hakim Syar'ie yang menggantikannya itu boleh bertindak atas keterangan yang direkodkan sedemikian oleh Hakim Syar'ie yang dahulu, atau yang sebahagiannya direkodkan olehnya sendiri, atau dia boleh memanggil semula saksi-saksi dan memulakan semula siasatan atau perbicaraan itu:

Dengan syarat bahawa —

(a) dalam mana-mana siasatan atau perbicaraan, apabila Hakim Syar'ie yang kedua itu memulakan prosidingnya, tertuduh boleh menuntut supaya saksi-saksi atau mana-mana daripada mereka dipanggil semula dan didengar;

(b) Mahkamah Rayuan Syariah atau Mahkamah Tinggi Syariah, mengikut mana yang berkenaan, boleh, sama ada terdapat suatu rayuan atau tidak, mengetepikan apa-apa sabitan yang dijatuhkan atas keterangan yang tidak direkodkan sepenuhnya oleh Hakim Syar'ie yang di hadapannya sabitan itu dijatuhkan, jika Mahkamah Syariah tersebut berpendapat bahawa tertuduh telah terjejas olehnya secara material, dan boleh memerintahkan suatu siasatan atau perbicaraan baharu.

(2) Dengan tidak menghiraukan cerai (1), dalam kesalahan yang boleh dikenakan hukuman *hadd*, *qisas*, *diyat* atau *arsy*, jika berlaku pertukaran Hakim Syar'ie dalam masa suatu siasatan atau perbicaraan, Hakim Syar'ie yang menggantikan Hakim Syar'ie yang terdahulu hendaklah memanggil semula saksi-saksi dan memulakan semula siasatan atau perbicaraan itu.

Menahan pesalah yang hadir dalam Mahkamah Syariah

136. (1) Mana-mana orang yang menghadiri Mahkamah Syariah, walaupun tidak ditangkap atau disaman, boleh ditahan oleh Mahkamah Syariah itu bagi maksud pemeriksaan kerana apa-apa kesalahan yang Mahkamah Syariah itu boleh mengambil tahu dan yang, daripada keterangan itu, dia nampaknya mungkin telah melakukan kesalahan itu, dan boleh diambil tindakan selanjutnya seolah-olah dia telah ditangkap atau disaman.

(2) Apabila penahanan itu dibuat selepas suatu siasatan atau perbicaraan telah dimulakan, prosiding berkenaan dengan orang itu hendaklah dimulakan semula dan saksi-saksi didengar semula.

Kuasa melihat

137. (1) Mana-mana Hakim Syar'ie boleh, pada mana-mana peringkat sebarang siasatan, perbicaraan atau prosiding lain, setelah notis yang sewajarnya diberikan kepada pihak-pihak tersebut, melawat dan memeriksa sebarang tempat di mana

suatu kesalahan dikatakan telah dilakukan, atau sebarang tempat lain yang pada pendapatnya perlu dilihat, bagi maksud menilai dengan sewajarnya keterangan yang diberikan dalam siasatan atau perbicaraan tersebut, dan hendaklah tanpa kelengahan yang tidak sepatutnya merekodkan suatu memorandum mengenai sebarang fakta berkaitan yang dilihat semasa pemeriksaan tersebut.

(2) Hakim Syar'ie boleh mengarahkan bahawa tertuduh hendaklah hadir, dan dia hendaklah mengambil keterangan di tempat atau tempat-tempat tersebut.

(3) Memorandum tersebut hendaklah menjadi sebahagian dari rekod kes itu.

Hari kelepasan am atau hari kelepasan awam

138. Tiada prosiding mana-mana Mahkamah Syariah menjadi tidak sah oleh sebab ia dijalankan pada hari kelepasan am atau hari kelepasan awam.

Penggal VII

Cara mengambil dan merekodkan keterangan dalam siasatan atau perbicaraan

Keterangan hendaklah diambil di hadapan tertuduh

139. Kecuali sebagaimana yang diperuntukkan dengan nyata selainnya, semua keterangan yang diambil di bawah Penggal-Penggal V dan VI Bahagian V dan Penggal ini hendaklah diambil di hadapan tertuduh.

Merekodkan keterangan saksi

140. Dalam suatu siasatan atau perbicaraan di bawah Perintah ini oleh atau di hadapan seorang Hakim Syar'ie, keterangan saksi-saksi hendaklah direkodkan mengikut cara yang diperuntukkan oleh Penggal ini.

Rekod dalam semua kes

141. Dalam semua siasatan atau perbicaraan di hadapan mana-mana Mahkamah Syariah, keterangan setiap saksi hendaklah dicatat dalam tulisan jawi atau rumi oleh Hakim Syar'ie yang mempengerusikan dalam tulisan tangan yang mudah dibaca dan hendaklah menjadi sebahagian daripada rekod yang disebutkan dalam bab 140.

Cara merekodkan keterangan

142. (1) Keterangan yang dicatat di bawah bab 141 tidak boleh lazimnya dicatat dalam bentuk soalan dan jawapan, tetapi dalam bentuk cerita.

(2) Hakim Syar'ie yang mempengerusikan yang mengetuai siasatan atau perbicaraan itu boleh, menurut budi bicaranya, mencatatkan apa-apa soalan dan jawapan tertentu.

Menterjemahkan keterangan kepada tertuduh

143. (1) Apabila mana-mana keterangan diberikan dalam bahasa atau isyarat yang tidak difahami oleh tertuduh, dan dia hadir sendiri, keterangan itu hendaklah diterjemahkan kepadanya dalam mahkamah terbuka dalam bahasa atau isyarat yang difahaminya.

(2) Apabila dokumen-dokumen dikemukakan bagi maksud pembuktian formal, adalah menurut budi bicara Mahkamah Syariah untuk menterjemahkannya seberapa yang difikirkan perlu.

Pemerhatian tentang tingkah laku saksi

144. Seorang Hakim Syar'ie yang mempengerusikan yang merekodkan keterangan seorang saksi boleh merekodkan apa-apa pemerhatiannya, jika ada, sebagaimana yang difikirkannya material berkenaan dengan tingkah laku saksi itu ketika dia diperiksa.

Orang lain boleh juga diberi kuasa mencatatkan nota keterangan

145. Tiada sebarang apa pun dalam Penggal ini boleh menghalang seorang Hakim Syar'ie dalam suatu siasatan atau perbicaraan daripada mengarahkan nota lengkap diambil atau direkodkan secara rasmi oleh orang lain tentang keterangan saksi sebagai tambahan kepada keterangan yang dicatat oleh Hakim Syar'ie sendiri dan nota itu hendaklah menjadi sebahagian daripada rekodnya.

Keterangan melalui sambungan video langsung atau televisyen langsung

146. (1) Dengan tidak menghiraukan mana-mana peruntukan Perintah ini atau sebarang undang-undang bertulis lain, tetapi tertakluk kepada peruntukan-peruntukan bab ini, seseorang selain dari tertuduh, sama ada di dalam atau di luar Negara Brunei Darussalam, boleh dengan kebenaran Mahkamah Syariah, memberi keterangan melalui sambungan video langsung atau televisyen langsung dalam mana-mana siasatan, perbicaraan, rayuan atau prosiding lain kerana sebarang kesalahan yang tidak boleh dikenakan hukuman *hadd* atau *qisas* jika Mahkamah Syariah berpuas hati bahawa adalah wajar bagi kepentingan keadilan untuk berbuat demikian.

(2) Dengan tidak menghiraukan mana-mana peruntukan Perintah ini atau sebarang undang-undang bertulis lain, Mahkamah Syariah boleh memerintahkan tertuduh supaya hadir di hadapannya melalui sambungan video langsung atau televisyen langsung semasa dalam tahanan di Negara Brunei Darussalam dalam prosiding kerana mana-mana perkara yang berikut —

- (a) permohonan bagi ikat jamin atau pelepasan dengan bon sendiri;
- (b) lanjutan tahanan tertuduh di bawah bab 134.

(3) Mahkamah Syariah boleh, pada menjalankan kuasa-kuasanya di bawah cerai (1) atau (2), membuat suatu perintah mengenai semua atau mana-mana perkara yang berikut —

(a) orang yang boleh hadir di tempat di mana saksi memberi keterangan;

(b) orang yang tidak boleh dibenarkan masuk ke tempat itu semasa saksi memberi keterangan;

(c) orang yang berada di dalam bilik perbicaraan yang semestinya boleh didengar, atau dilihat dan didengar, oleh saksi dan oleh orang bersama saksi;

(d) orang yang berada di dalam bilik perbicaraan yang semestinya tidak boleh didengar, atau dilihat dan didengar, oleh saksi dan oleh orang bersama saksi;

(e) orang yang berada di dalam bilik perbicaraan yang semestinya boleh melihat dan mendengar saksi dan orang bersama saksi;

(f) peringkat-peringkat dalam prosiding bahagian tertentu perintah itu berkuat kuasa;

(g) apa-apa perintah lain yang dianggap perlu oleh Mahkamah Syariah bagi kepentingan keadilan.

(4) Mahkamah Syariah boleh membatalkan, menggantung atau mengubah suatu perintah yang dibuat di bawah bab ini jika —

(a) sistem sambungan video langsung atau televisyen langsung berhenti berfungsi dan akan menyebabkan kelambatan yang tidak munasabah untuk menunggu sehingga sistem yang berfungsi menjadi ada;

(b) perlu bagi Mahkamah Syariah untuk berbuat demikian bagi mematuhi kewajipannya untuk memastikan keadilan dalam prosiding itu;

(c) perlu bagi Mahkamah Syariah untuk berbuat demikian supaya saksi dapat mengenal pasti seseorang atau suatu benda atau supaya saksi dapat menyertai atau melihat suatu pertunjukan atau eksperimen;

(d) perlu bagi Mahkamah Syariah untuk berbuat demikian kerana sebahagian dari prosiding didengar di luar bilik perbicaraan; atau

(e) terdapat perubahan material dalam hal keadaan tersebut selepas Mahkamah Syariah membuat perintah itu.

(5) Keterangan yang diberikan oleh seorang saksi, sama ada di dalam atau di luar Negara Brunei Darussalam, melalui sambungan video langsung atau televisyen langsung menurut bab ini atau sebarang undang-undang bertulis lain adalah dianggap bagi maksud-maksud bab 234 dari Perintah Kanun Hukuman Jenayah Syariah, 2013 (S 69/2013) sebagai telah diberikan dalam prosiding keterangan itu diberikan.

(6) Jika seorang saksi memberi keterangan menurut bab ini atau sebarang undang-undang bertulis lain, dia adalah dianggap bagi maksud-maksud Perintah ini sebagai memberi keterangan di hadapan Mahkamah Syariah.

(7) Jika kebenaran diberikan di bawah cerai (1) dalam hal mana-mana prosiding bagi keterangan diberikan melalui sambungan televisyen, Mahkamah Syariah boleh bersidang, bagi maksud keseluruhan atau sebahagian daripada prosiding itu, di Mahkamah Syariah atau di tempat lain sebagaimana yang telah ditetapkan bagi maksud-maksud bab ini oleh seorang Hakim Syarie atau Pendaftar.

(8) Dalam cerai-cerai (3), (5) dan (6), sebutan kepada seorang saksi termasuk sebutan kepada tertuduh yang hadir di hadapan Mahkamah Syariah melalui sambungan video langsung atau televisyen langsung di bawah cerai (2).

Rakaman video mengenai keterangan daripada saksi kanak-kanak

147. (1) Dalam prosiding yang dikenakan bab 146, suatu rakaman video mengenai temu bual yang —

(a) dijalankan antara seorang dewasa dengan seorang kanak-kanak yang bukan tertuduh, kanak-kanak itu adalah dalam bab ini disebut sebagai saksi kanak-kanak; dan

(b) berkenaan dengan sebarang perkara yang dipersoalkan dalam prosiding itu,

boleh, dengan kebenaran Mahkamah Syariah, diberikan sebagai keterangan setakat mana ia tidak dikecualikan di bawah cerai (2).

(2) Jika suatu rakaman video dikemukakan sebagai keterangan di bawah bab ini, Mahkamah Syariah hendaklah (tertakluk kepada penjalanan sebarang kuasa untuk mengecualikan keterangan yang sebaliknya boleh diterima) memberi kebenaran di bawah cerai (1), melainkan jika ia diberi kuasa untuk menolak kebenaran tersebut di bawah cerai (3).

(3) Mahkamah Syariah hendaklah menolak kebenaran di bawah cerai (1) jika –

(a) didapati bahawa saksi kanak-kanak itu tidak bersedia untuk diperiksa balas, sama ada bersendirian atau melalui sambungan televisyen langsung di bawah bab 146;

(b) sebarang aturan Mahkamah Syariah yang menghendaki pendedahan hal keadaan bagaimana rakaman video tersebut dibuat telah tidak dipatuhi sehingga memuaskan hatinya; atau

(c) Mahkamah Syariah berpendapat, dengan memberi perhatian kepada semua hal keadaan kes itu, bahawa bagi kepentingan keadilan rakaman video tersebut tidak sepatutnya diterima.

(4) Mahkamah Syariah boleh, jika ia memberi kebenaran di bawah cerai (1) dan berpendapat bahawa bagi kepentingan keadilan mana-mana bahagian rakaman video itu tidak sepatutnya diterima, mengarahkan bahawa bahagian tersebut hendaklah dikecualikan.

(5) Dalam menimbangkan sama ada mana-mana bahagian suatu rakaman video sepatutnya dikecualikan di bawah cerai (4), Mahkamah Syariah hendaklah menimbangkan sama ada sebarang kemudharatan kepada tertuduh, yang mungkin berpunca dari penerimaan bahagian itu, mengatasi kebaikan menunjukkan keseluruhan atau sebahagian besar rakaman video tersebut.

(6) Jika suatu rakaman video telah diterima sebagai keterangan di bawah bab ini –

(a) saksi kanak-kanak itu hendaklah dipanggil oleh pihak yang mengemukakannya sebagai keterangan, sama ada bersendirian atau melalui sambungan televisyen langsung di bawah bab 146; dan

(b) saksi kanak-kanak itu tidak boleh diperiksa utama atas sebarang perkara yang, pada pendapat Mahkamah Syariah, telah diuruskan dalam keterangan rakaman videonya.

(7) Jika suatu rakaman video telah diberikan sebagai keterangan di bawah bab ini, sebarang pernyataan yang dibuat oleh saksi kanak-kanak itu yang didedahkan melalui rakaman video itu hendaklah disifatkan seolah-olah telah dibuat olehnya dalam keterangan lisan langsung; dan dengan sewajarnya –

(a) pernyataan tersebut adalah keterangan yang boleh diterima mengenai sebarang fakta yang keterangan daripadanya itu boleh diterima;

(b) pernyataan tersebut tidaklah dapat menyokong sebarang keterangan lain yang diberikan olehnya,

dan dalam menilai beratnya, jika ada, yang hendak diberikan kepada pernyataan tersebut, perhatian hendaklah diberikan kepada semua hal keadaan yang darinya sebarang kesimpulan boleh dibuat dengan munasabah, sama ada tentang ketepatannya atau pun selainnya.

(8) Tiada sebarang apa pun dalam bab ini menjejaskan kebolehterimaan sebarang rakaman video yang boleh diterima selain dari bab ini.

(9) Dalam bab ini —

“kanak-kanak” bermakna seseorang yang bukan *mukallaf* semasa rakaman video itu dibuat;

“pernyataan” termasuk sebarang pernyataan fakta, sama ada dibuat dalam perkataan-perkataan atau pun selainnya;

“rakaman video” bermakna sebarang rakaman, dalam sebarang media, yang darinya suatu imej bergerak boleh dikeluarkan dengan sebarang cara, dan termasuk runut bunyi iringan.

Pemeriksaan balas ke atas mangsa kanak-kanak yang diperkatakan

148. Dengan tidak menghiraukan mana-mana peruntukan Perintah ini atau sebarang undang-undang bertulis lain, tiada seorang pun yang dipertuduh atas suatu kesalahan yang dikenakan bab 146(1) boleh memeriksa balas sendiri mana-mana saksi yang —

(a) diperkatakan —

- (i) sebagai orang yang terhadapnya kesalahan itu dilakukan; atau
- (ii) telah menyaksikan berlakunya kesalahan itu; dan

(b) (i) bukan *mukallaf*; atau

- (ii) akan diperiksa balas berikutan dengan penerimaan di bawah bab 145 rakaman video mengenai keterangan daripadanya.

Aturan-aturan Mahkamah Syariah bagi bab-bab 146 dan 147

149. Ketua Hakim Syarie boleh, dengan titah perkenan Kebawah Duli Yang Maha Mulia Paduka Seri Baginda Sultan dan Yang Di-Pertuan, membuat aturan-aturan Mahkamah Syariah bagi maksud bab-bab 146 dan 147.

*Penggal VIII**Penghakiman***Tiada hukuman mati terhadap orang yang bukan *mukallaf* atau belum mencapai umur *baligh***

150. (1) Hukuman mati tidak boleh dijatuhkan kepada atau direkodkan terhadap seseorang yang disabitkan atas suatu kesalahan jika pada pendapat Mahkamah Syariah bahawa pada masa kesalahan itu dilakukan dia bukan *mukallaf* atau belum mencapai umur *baligh*; tetapi sebagai gantinya Mahkamah Syariah hendaklah menghukum supaya orang itu ditahan selama tempoh selagi diperkenankan oleh Kebawah Duli Yang Maha Mulia Paduka Seri Baginda Sultan dan Yang Di-Pertuan dan, jika dihukum demikian, dia boleh ditahan di suatu tempat dan dengan syarat-syarat sebagaimana yang mungkin diperintahkan oleh Kebawah Duli Yang Maha Mulia Paduka Seri Baginda Sultan dan Yang Di-Pertuan, dan semasa ditahan sedemikian, orang itu hendaklah dianggap sebagai berada dalam tahanan yang sah di sisi undang-undang.

(2) Tertakluk kepada kuasa-kuasa Kebawah Duli Yang Maha Mulia Paduka Seri Baginda Sultan dan Yang Di-Pertuan di bawah Perintah ini dan sebarang undang-undang bertulis lain, jika seseorang itu diperintahkan untuk ditahan di bawah cerai (1), Lembaga Jaksa Pelawat bagi penjara atau lembaga pelawat bagi mana-mana tempat lain —

(a) hendaklah mengkaji semula kes orang itu sekurang-kurangnya sekali setahun; dan

(b) boleh menyembahkan sokongan kehadapan majlis Kebawah Duli Yang Maha Mulia Paduka Seri Baginda Sultan dan Yang Di-Pertuan bagi pembebasan awal atau penahanan lanjut orang itu,

dan Kebawah Duli Yang Maha Mulia Paduka Seri Baginda Sultan dan Yang Di-Pertuan boleh selepas itu memerintahkannya untuk dibebaskan atau ditahan selanjutnya, mengikut mana yang berkenaan.

Cara menyampaikan penghakiman

151. (1) Penghakiman dalam tiap-tiap perbicaraan di mana-mana Mahkamah Syariah hendaklah diumumkan di mahkamah terbuka, atau isi kandungan penghakiman itu hendaklah diterangkan dalam mahkamah terbuka, sama ada dengan serta-merta atau pada suatu masa yang kemudiannya di mana notis yang sewajarnya hendaklah diberikan kepada pihak-pihak tersebut atau Peguam-Peguam Syar'ie mereka, dan tertuduh hendaklah, jika ditahan, dikemukakan atau, jika tidak ditahan, dikehendaki hadir untuk mendengar penghakiman yang disampaikan, kecuali jika dia sendiri tidak perlu hadir semasa perbicaraan itu dan

hukumannya hanyalah denda sahaja atau jika dibebaskan dalam salah satu kes di mana penghakiman itu boleh disampaikan di hadapan Peguam Syar'ienya.

(2) Tiap-tiap penghakiman itu hendaklah disampaikan dalam bahasa Melayu, dan jika perlu diterjemahkan ke dalam suatu bahasa yang difahami oleh tertuduh. Ia hendaklah mengandungi perkara atau perkara-perkara untuk diputuskan, keputusan mengenainya, dan sebab-sebab keputusan itu. Jika penghakiman itu secara bertulis, ia hendaklah ditandatangani oleh Hakim Syar'ie yang menyampaikannya dan difailkan bersama dengan rekod prosiding. Jika penghakiman itu disampaikan secara lisan, isi kandungannya hendaklah dicatit secara bertulis dan difailkan bersama dengan rekod.

(3) Ia hendaklah menyatakan kesalahan, jika ada, peruntukan undang-undang yang di bawahnya tertuduh disabitkan, dan hukuman yang dijatuhkan kepadanya.

(4) Jika ia berupa suatu penghakiman pembebasan, ia hendaklah menyatakan kesalahan yang atasnya tertuduh dibebaskan, dan mengarahkan supaya dia dibebaskan.

(5) Jika tertuduh disabitkan atas kesalahan yang boleh dikenakan hukuman *qisas* kerana *qatl* atau kecederaan, dan Mahkamah Syariah dengan persetujuan *wali-ad-dam*, *wali* atau mangsa, mengikut mana yang berkenaan, menjatuhkan hukuman selain dari hukuman *qisas* ke atasnya, Mahkamah Syariah hendaklah dalam penghakimannya menyatakan sebab mengapa hukuman *qisas* itu tidak dijatuhkan.

Penghakiman tidak boleh diubah

152. Mahkamah Syariah tidak boleh, setelah merekodkan penghakimannya, mengubah atau mengkajinya semula melainkan jika berlaku salah tulis yang boleh diperbetulkan pada bila-bila masa sebelum Mahkamah Syariah menamatkan perbicaraan itu.

Penghakiman hendaklah diterangkan dan salinannya diberikan

153. Penghakiman itu hendaklah diterjemahkan atau diterangkan kepada tertuduh dalam bahasa yang difahaminya dan atas permohonannya, satu salinan penghakiman itu atau, apabila dikehendakinya, suatu terjemahan dalam bahasanya sendiri, jika boleh, hendaklah diberikan dengan segera. Salinan tersebut, dalam apa-apa kes yang lain daripada saman, hendaklah diberikan kepadanya dengan percuma.

*Penggal IX**Pengesahan hukuman***Pengesahan hukuman sebelum pelaksanaan**

154. Dengan tidak menghiraukan mana-mana rayuan, tiap-tiap hukuman *hadd*, *qisas*, *diyat* atau mati atau mana-mana hukuman lain sebagaimana yang akan ditetapkan oleh Ketua Hakim Syar'ie hendaklah dikemukakan oleh Mahkamah Syariah yang menjatuhkan hukuman itu kepada Mahkamah Syariah yang di atasnya untuk mendapatkan pengesahan, dan hukuman yang dijatuhkan itu tidak boleh dilaksanakan sebelum pengesahan itu diperolehi.

Keputusan Mahkamah Syariah mengenai pengesahan

155. (1) Dalam mana-mana kes di bawah bab 154, Mahkamah Syariah yang di atasnya boleh mengesahkan, mengakaskan atau mengubah keputusan Mahkamah Syariah yang telah menjatuhkan hukuman tersebut atau memerintahkan bagi perbicaraan semula atau membuat apa-apa perintah sebagaimana yang difikirkannya patut.

(2) Mana-mana keputusan Mahkamah Syariah yang di atasnya hendaklah sebulat suara.

Mengemukakan rekod prosiding bagi maksud pengesahan

156. Mana-mana Mahkamah Syariah yang telah menjatuhkan hukuman *hadd*, *qisas*, *diyat* atau mati atau apa-apa hukuman lain sebagaimana yang ditetapkan oleh Ketua Hakim Syar'ie hendaklah, dalam masa 14 hari setelah tamat tempoh rayuan, mengemukakan rekod prosiding bagi maksud pengesahan ke Mahkamah Syariah yang di atasnya.

Keterangan tambahan

157. (1) Setelah memeriksa mana-mana rekod prosiding di bawah bab 156, jika Mahkamah Syariah yang di atasnya berpendapat bahawa keterangan tambahan adalah perlu atau mana-mana saksi patut dipanggil, Mahkamah Syariah yang di atasnya boleh mengambil keterangan itu sendiri atau mengarahkan Mahkamah Syariah yang telah menjatuhkan hukuman supaya mengambil keterangan tambahan tersebut.

(2) Apabila keterangan tambahan diambil oleh Mahkamah Syariah yang telah menjatuhkan hukuman tersebut, Mahkamah Syariah itu hendaklah memperakui keterangan tersebut kepada Mahkamah Syariah yang di atasnya yang selepas itu, dengan seberapa segera yang boleh, terus menyelesaikan pengesahan itu.

(3) Tertuduh atau Peguam Syar'ie hendaklah hadir apabila keterangan tambahan diambil melainkan jika Mahkamah Syariah yang di atasnya mengarahkan selainnya.

Perintah atas keputusan yang diperakui

158. Apabila suatu kes telah diputuskan oleh Mahkamah Syariah yang di atasnya, dan Mahkamah Syariah yang di atasnya telah sama ada mengesahkan, mengakaskan atau mengubah keputusan Mahkamah Syariah yang telah menjatuhkan hukuman tersebut, Mahkamah Syariah yang di atasnya itu hendaklah memperakui keputusannya kepada Mahkamah Syariah yang telah menjatuhkan hukuman tersebut dengan menyatakan, jika hukuman itu diubah, alasan bagi pengubahan itu; dan Mahkamah Syariah yang telah menjatuhkan hukuman tersebut hendaklah selepas itu membuat perintah yang selaras dengan keputusan Mahkamah Syariah yang di atasnya dan, jika perlu, rekod prosiding itu hendaklah diubah menurutnya.

Penggal X

*Menyembahkan keputusan hukuman mati dan qisas
kehadapan majlis Kebawah Duli Yang Maha Mulia Paduka Seri Baginda Sultan
dan Yang Di-Pertuan*

Menyembahkan keputusan hukuman mati

159. (1) Dalam setiap kes jika hukuman mati sebagai *hadd* atau *qisas* disahkan oleh Mahkamah Rayuan Syariah atau setelah rayuan terhadap hukuman tersebut ditolak, Ketua Hakim Syar'ie hendaklah menyembahkan kehadiran majlis Kebawah Duli Yang Maha Mulia Paduka Seri Baginda Sultan dan Yang Di-Pertuan suatu laporan mengenai sabitan dan hukuman mati tersebut.

(2) Dalam kes hukuman mati sebagai *qisas*, Kebawah Duli Yang Maha Mulia Paduka Seri Baginda Sultan dan Yang Di-Pertuan boleh, selepas menerima laporan tersebut, mengurniakan nasihat, secara langsung atau melalui mana-mana orang yang diberi kuasa oleh Kebawah Duli Yang Maha Mulia Paduka Seri Baginda Sultan dan Yang Di-Pertuan, kepada *wali-ad-dam* atau *walinya*, untuk memaafkan *qisas* ke atas pesalah tersebut dengan *diyut* atau tiada *diyut* atau menggugurkan *qisas* dengan *badal-al-sulh*.

(3) Jika Kebawah Duli Yang Maha Mulia Paduka Seri Baginda Sultan dan Yang Di-Pertuan menjadi *wali* bagi kesalahan yang boleh dihukum dengan hukuman mati sebagai *qisas*, Kebawah Duli Yang Maha Mulia Paduka Seri Baginda Sultan dan Yang Di-Pertuan boleh memaafkan *qisas* ke atas pesalah tersebut dengan *diyut* atau menggugurkan *qisas* dengan *badal-al-sulh*.

Menyembahkan keputusan hukuman mati selain hukuman mati di bawah bab 159

160. (1) Dalam setiap kes yang hukuman mati dijatuhkan selain hukuman mati di bawah bab 159, Hakim Syar'ie yang mempengerusikan hendaklah mengemukakan kepada Ketua Hakim Syar'ie untuk disembahkan oleh Ketua Hakim Syar'ie kehadapan majlis Kebawah Duli Yang Maha Mulia Paduka Seri Baginda Sultan dan Yang Di-Pertuan rekod kes itu, beserta dengan suatu laporan bertulis bermeterai yang menyatakan sama ada, pada pendapatnya, terdapat apa-apa sebab, dan jika ada apakah sebabnya, kenapa hukuman mati itu tidak patut dilaksanakan.

(2) Apabila tamat tempoh yang ditetapkan untuk memulakan suatu rayuan, atau, jika suatu rayuan telah dimulakan apabila rayuan itu ditolak, Ketua Hakim Syar'ie hendaklah, dengan secepat mungkin, mengemukakan rekod dan laporan itu kehadapan majlis Kebawah Duli Yang Maha Mulia Paduka Seri Baginda Sultan dan Yang Di-Pertuan beserta dengan, jika terdapat suatu rayuan, keputusan Mahkamah Rayuan Syariah, dan laporan itu, jika ada, mengenai kes itu sebagaimana yang mungkin difikirkan patut dibuat oleh Mahkamah Rayuan Syariah, atau jika tiada rayuan, Ketua Hakim Syar'ie.

(3) Kebawah Duli Yang Maha Mulia Paduka Seri Baginda Sultan dan Yang Di-Pertuan boleh menyebabkan Hakim Syar'ie yang mempengerusikan dipanggil untuk menghadiri mesyuarat Majlis Mesyuarat Di-Raja yang akan mempertimbangkan hukuman mati dan untuk mengemukakan notanya dalam mesyuarat itu.

(4) Kebawah Duli Yang Maha Mulia Paduka Seri Baginda Sultan dan Yang Di-Pertuan, selepas mempertimbangkan laporan atau laporan-laporan tersebut dan jika Hakim Syar'ie yang mempengerusikan telah dipanggil untuk menghadiri mesyuarat Majlis Mesyuarat Di-Raja, selepas mendengar Hakim Syar'ie yang mempengerusikan, hendaklah menyampaikan kepada Mahkamah Rayuan Syariah satu salinan perintah yang ditandatangani oleh Kebawah Duli Yang Maha Mulia Paduka Seri Baginda Sultan dan Yang Di-Pertuan dan dimeterai dengan mohor Kebawah Duli Yang Maha Mulia Paduka Seri Baginda Sultan dan Yang Di-Pertuan.

Menyembahkan keputusan hukuman *qisas* bagi kecederaan

161. Dalam kes kecederaan yang boleh dikenakan hukuman *qisas*, jika Kebawah Duli Yang Maha Mulia Paduka Seri Baginda Sultan dan Yang Di-Pertuan menjadi *wali*, Ketua Hakim Syar'ie hendaklah menyembahkan kehadapan majlis Kebawah Duli Yang Maha Mulia Paduka Seri Baginda Sultan dan Yang Di-Pertuan suatu laporan keputusan mengenai sabitan dan hukuman *qisas* dan Kebawah Duli Yang Maha Mulia Paduka Seri Baginda Sultan dan Yang Di-Pertuan boleh memaafkan *qisas* dengan *arsy* atau menggugurkan *qisas* dengan *badal-al-sulh*.

Arahan Kebawah Duli Yang Maha Mulia Paduka Seri Baginda Sultan dan Yang Di-Pertuan tidak boleh dipersoalkan

162. Apa-apa arahan yang dikeluarkan oleh Kebawah Duli Yang Maha Mulia Paduka Seri Baginda Sultan dan Yang Di-Pertuan di bawah bab-bab 159 dan 160 tidak boleh dipersoalkan dalam atau tertakluk kepada sebarang kajian semula kehakiman oleh, atau rayuan kepada, mana-mana Mahkamah Syariah.

Kebawah Duli Yang Maha Mulia Paduka Seri Baginda Sultan dan Yang Di-Pertuan tidak boleh dipaksa hadir dalam Mahkamah Syariah

163. (1) Bagi mengelakkan keraguan, adalah dengan ini diisytiharkan bahawa Kebawah Duli Yang Maha Mulia Paduka Seri Baginda Sultan dan Yang Di-Pertuan tidak boleh dipaksa untuk menghadiri sebarang prosiding dalam, atau dipanggil hadir di hadapan, mana-mana Mahkamah Syariah.

(2) Pada menjalankan kuasa-kuasa yang diberikan di bawah Penggal ini, Kebawah Duli Yang Maha Mulia Paduka Seri Baginda Sultan dan Yang Di-Pertuan boleh mengeluarkan suatu arahan secara bertulis kepada Ketua Hakim Syarie.

Penggal XI

Hukuman dan pelaksanaannya

Hukuman mati

164. (1) Jika seorang pesalah dihukum mati, hukuman itu hendaklah mengarahkan supaya pesalah itu digantung pada lehernya atau dicantas lehernya sehingga dia mati atau dengan menggunakan apa-apa cara lain yang menyebabkan kematian serta-merta, tidak menyakiti dan terhormat.

(2) Jika hukuman mati dilaksanakan dengan cara lain selain dari digantung pada leher menurut ceraiian (1), hukuman itu hendaklah dilaksanakan menurut cara-cara yang ditetapkan.

Waran pengkomitan

165. Setelah hukuman mati, rejam, sebat, potong tangan atau kaki atau *qisas* dalam kes kecederaan telah dijatuhkan, suatu waran dengan meterai Mahkamah Syariah hendaklah dikeluarkan bagi pengkomitan orang yang dihukum itu kepada jagaan pegawai yang menjaga penjara, dan waran itu hendaklah memberi kuasa penuh kepada pegawai itu, atau mana-mana pegawai yang dilantik bagi tujuan itu, untuk menerima ke dalam jagaannya dan menahan orang yang dihukum itu sehingga waran atau perintah Mahkamah Syariah selanjutnya.

Waran pelaksanaan hukuman mati atau rejam dalam kesalahan *hadd* atau *qisas*

166. Setelah Kebawah Duli Yang Maha Mulia Paduka Seri Baginda Sultan dan Yang Di-Pertuan mengurniakan warkah makluman mengenai sabitan dan hukuman mati atau rejam dalam kesalahan *hadd* atau *qisas*, Ketua Hakim Syarie hendaklah, setelah menerima warkah tersebut, mengeluarkan suatu waran pelaksanaan hukuman mati dengan meterai Mahkamah Syariah dan mengemukakan waran tersebut kepada Pengarah Penjara.

Kehadiran *wali-ad-dam* mangsa semasa hukuman mati dilaksanakan

167. (1) Mahkamah Syariah hendaklah, sebelum hukuman mati sebagai *qisas* dilaksanakan, mengeluarkan surat perintah hadir kepada *wali-ad-dam* tidak kurang daripada 30 hari sebelum hukuman itu dilaksanakan.

(2) Jika mana-mana *wali-ad-dam* mangsa gagal diberitahu mengenai pelaksanaan hukuman mati itu, Mahkamah Syariah hendaklah menangguhkan pelaksanaan hukuman mati tersebut dan hendaklah mengeluarkan notis mengenai pelaksanaannya sebagaimana yang difikirkan patut oleh Mahkamah Syariah tidak kurang daripada 15 hari sebelum pelaksanaan hukuman tersebut.

(3) Hukuman mati tidak boleh dilaksanakan sehingga semua *wali-ad-dam* mangsa hadir pada masa pelaksanaan hukuman itu, sama ada sendiri atau melalui wakil yang telah diberi kuasa oleh mereka dan jika *wali-ad-dam* itu bukan *mukallaf*, *walinya* hendaklah hadir bagi pihaknya.

(4) Sebelum hukuman mati itu dilaksanakan, *wali-ad-dam* atau wakilnya atau *walinya* yang hadir boleh memaafkan atau menggugurkan *qisas*.

(5) Jika *wali-ad-dam* atau *walinya* tidak memaafkan atau tidak menggugurkan *qisas*, hukuman mati itu hendaklah dilaksanakan.

(6) Jika *wali-ad-dam* mangsa atau wakilnya atau *walinya* gagal hadir pada tarikh, masa dan tempat pelaksanaan hukuman itu setelah diberitahu akan tarikh, masa dan tempatnya oleh Mahkamah Syariah, Ketua Hakim Syarie boleh memberi kebenaran bagi hukuman mati tersebut dilaksanakan atau menangguhkan pelaksanaan hukuman mati tersebut ke suatu tarikh sebagaimana yang difikirkannya patut.

Kehadiran *wali-ad-dam* mangsa ghaib semasa hukuman dilaksanakan

168. (1) Jika *wali-ad-dam* mangsa itu *ghaib* tetapi tempat tinggalnya diketahui dan Mahkamah Syariah mempercayai bahawa surat perintah hadir boleh disampaikan kepadanya, Mahkamah Syariah hendaklah dengan cara yang difikirkannya munasabah —

(a) menghantar surat kepada *wali-ad-dam* mangsa tersebut yang menghendaknya hadir di hadapan Mahkamah Syariah dalam tempoh 180 hari dari surat tersebut lazimnya dihantar ke alamat tersebut, untuk memberi peluang kepadanya memberikan pendapat mengenai hukuman mati itu, memaafkan *qisas* dengan *diyat* atau tiada *diyat* atau menggugurkan *qisas* dengan *badal-al-sulh*. Dia boleh memberitahu Mahkamah Syariah sama ada sendiri atau melalui apa-apa cara lain yang boleh diterima oleh Mahkamah Syariah;

(b) Mahkamah Syariah hendaklah, dalam surat tersebut, setakat mana yang boleh dengan munasabah menurut pendapatnya menyatakan kesalahan yang dilakukan dan hukumannya dan keadaan pesalah.

(2) Jika *wali-ad-dam* mangsa itu *ghaib* dan tempat tinggalnya tidak diketahui dan Mahkamah Syariah berpendapat bahawa surat perintah hadir tidak mungkin dapat disampaikan kepadanya, Mahkamah Syariah hendaklah mengeluarkan notis sebagaimana yang dikehendaki oleh bab 167(2) dengan pengubahsuaian sebagaimana yang difikirkannya patut.

(3) Jika *wali-ad-dam* mangsa *ghaib* itu hadir sebelum hukuman tersebut dilaksanakan, dia boleh menyatakan hak *qisasnya* menurut *Hukum Syara'*.

(4) Jika *wali-ad-dam* mangsa *ghaib* itu gagal hadir pada tarikh, masa dan tempat pelaksanaan hukuman itu setelah diberitahu mengenai tarikh, masa dan tempatnya oleh Mahkamah Syariah, Ketua Hakim Syar'ie boleh menangguhkan pelaksanaan hukuman mati tersebut ke suatu tarikh sebagaimana yang difikirkannya patut.

Kemaafan dalam *qatlul-'amd*

169. (1) Dalam kes *qatlul-'amd*, seorang *wali-ad-dam* yang *mukallaf* boleh, pada bila-bila masa sebelum hukuman dilaksanakan, memaafkan *qisas* ke atas pesalah tersebut sama ada dengan *diyat* atau tiada *diyat*.

(2) Jika *wali-ad-dam* itu bukan *mukallaf*, walinya boleh memaafkan *qisas* ke atas pesalah itu dengan *diyat*.

(3) Jika Kebawah Duli Yang Maha Mulia Paduka Seri Baginda Sultan dan Yang Di-Pertuan menjadi *wali*, Kebawah Duli Yang Maha Mulia Paduka Seri Baginda Sultan dan Yang Di-Pertuan boleh memaafkan *qisas* ke atas pesalah itu dengan *diyat*.

(4) Jika mangsa mempunyai lebih daripada seorang *wali-ad-dam*, salah seorang daripada mereka boleh memaafkan *qisas* ke atas pesalah itu dengan *diyat* atau tiada *diyat*.

(5) Bagi maksud ceraihan (4), *wali-ad-dam* yang tidak memaafkan *qisas* atau tidak menggugurkan hak *diyatnya* ke atas pesalah itu berhak kepada bahagian *diyatnya*.

Misalan

A dan *B* adalah *wali-ad-dam* kepada *C* yang telah dibunuh oleh *D*. *D* telah disabitkan atas kesalahan *qatlul-'amd* dan dikenakan hukuman *qisas*. *A* telah memaafkan *D* sedangkan *B* enggan memaafkan *D*, atau menggugurkan hak *diyatnya*. *B* berhak mendapat separuh daripada *diyat* yang dikenakan ke atas *D*.

(6) Jika terdapat lebih daripada seorang mangsa, kemaafan *qisas* oleh *wali-ad-dam* atau *wali* salah seorang daripada mangsa-mangsa tersebut tidak akan menjejaskan hak *qisas wali-ad-dam* atau *wali* kepada mangsa lain.

Misalan

A telah menyebabkan kematian *B* dan *C* dan telah disabitkan atas kesalahan *qatlul-'amd* dan dikenakan hukuman *qisas*. *Wali-ad-dam* atau *wali B* telah memaafkan *A* tetapi *wali-ad-dam* atau *wali C* tidak memaafkannya. *A* tetap dikenakan hukuman *qisas* kerana *wali-ad-dam* atau *wali C* tidak memaafkannya walaupun *wali-ad-dam* atau *wali B* memaafkannya.

(7) Jika terdapat lebih daripada seorang pesalah, kemaafan *qisas* ke atas salah seorang daripada pesalah-pesalah itu tidak akan menjejaskan hak *qisas* ke atas pesalah lain.

Misalan

A dan *B* telah menyebabkan kematian *C* dan telah disabitkan atas kesalahan *qatlul-'amd* dan dikenakan hukuman *qisas*. *Wali-ad-dam C* telah memaafkan *qisas* ke atas *A* dan tidak memaafkan *qisas* ke atas *B*. *B* tetap dikenakan hukuman *qisas*.

(8) Mana-mana kemaafan dalam *qatlul-'amd* hendaklah dibuat di hadapan Mahkamah Syariah dan setelah Mahkamah Syariah berpuas hati bahawa pesalah mempunyai kemampuan untuk membayar *diyat* dalam kes kemaafan *qisas* dengan *diyat* sebagaimana yang dipersetujui antara pesalah dengan *wali-ad-dam*, Mahkamah Syariah hendaklah mengesahkannya.

(9) Jika *wali-ad-dam* atau *wali* telah memaafkan *qisas* ke atas pesalah tersebut dan telah disahkan oleh Mahkamah Syariah, kemaafan itu tidak boleh ditarik balik.

(10) *Diyat* hendaklah dibayar dengan serta-merta oleh pesalah kepada *wali-ad-dam* mangsa secara tunai dan dalam keadaan tertentu, Mahkamah Syariah boleh memerintahkan supaya pembayaran tersebut dibuat secara ansuran selama tempoh tidak melebihi 3 tahun, dengan syarat bahawa ada jaminan pembayaran yang boleh diterima oleh *wali-ad-dam* mangsa.

Pengguguran *qisas*

170. (1) Dalam kes *qatlul-'amd*, seorang *wali-ad-dam* yang *mukallaf* boleh menggugurkan *qisas* dengan *badal-al-sulh* dan pengguguran *qisas* tersebut hendaklah dibuat setelah menerima *badal-al-sulh* dengan suatu jumlah yang boleh kurang atau lebih daripada kadar *diyat* penuh.

(2) Jika *wali-ad-dam* itu bukan *mukallaf*, walinya boleh menggugurkan *qisas* dengan *badal-al-sulh* dan pengguguran *qisas* tersebut hendaklah dibuat setelah menerima *badal-al-sulh* dengan suatu jumlah yang sama dengan kadar *diyat* penuh.

(3) Jika Kebawah Duli Yang Maha Mulia Paduka Seri Baginda Sultan dan Yang Di-Pertuan menjadi *wali*, Kebawah Duli Yang Maha Mulia Paduka Seri Baginda Sultan dan Yang Di-Pertuan boleh menggugurkan *qisas* dengan *badal-al-sulh* dan pengguguran *qisas* tersebut hendaklah dibuat setelah menerima *badal-al-sulh* dengan suatu jumlah yang sama dengan kadar *diyat* penuh.

(4) Mana-mana pengguguran *qisas* dalam *qatlul-'amd* hendaklah dibuat di hadapan Mahkamah Syariah dan setelah Mahkamah Syariah berpuas hati bahawa pesalah mempunyai kemampuan untuk membayar *badal-al-sulh* sebagaimana yang dipersetujui antara pesalah dengan *wali-ad-dam*, Mahkamah Syariah hendaklah mengesahkannya.

(5) *Badal-al-sulh* boleh dibayar atau diberikan apabila diminta secara tunai atau pada suatu tarikh yang ditetapkan sebagaimana yang dipersetujui antara pesalah dengan *wali-ad-dam* mangsa.

Waran pelaksanaan hukuman mati dalam kesalahan selain dari kesalahan yang dikenakan hukuman *hadd* atau *qisas*

171. (1) Setelah Kebawah Duli Yang Maha Mulia Paduka Seri Baginda Sultan dan Yang Di-Pertuan memerintahkan pelaksanaan hukuman mati dalam kesalahan selain dari kesalahan yang dikenakan hukuman *hadd* atau *qisas*, Ketua Hakim Syar'ie hendaklah, setelah menerima perintah yang ditandatangani oleh Kebawah Duli Yang Maha Mulia Paduka Seri Baginda Sultan dan Yang Di-Pertuan, mengeluarkan suatu waran pelaksanaan hukuman mati dengan meterai Mahkamah Syariah dan mengemukakan waran tersebut kepada Pengarah Penjara.

(2) Kebawah Duli Yang Maha Mulia Paduka Seri Baginda Sultan dan Yang Di-Pertuan boleh memerintahkan supaya pelaksanaan waran itu ditangguhkan dan selepas itu menetapkan masa atau tempat lain bagi pelaksanaan waran itu.

Prosedur pelaksanaan hukuman mati atau rejam

172. (1) Pesalah yang beragama Islam hendaklah diarahkan untuk bertaubat dan diberi peluang untuk membuat *wasiat* sebelum menjalani hukuman mati atau rejam.

(2) Selepas hukuman mati atau rejam itu dilaksanakan, seorang pegawai perubatan hendaklah memeriksa mayat orang yang dihukum mati atau rejam itu dan hendaklah memastikan fakta kematiannya dan hendaklah menandatangani suatu perakuan mengenainya di belakang waran pelaksanaan hukuman mati atau rejam itu dan menyerahkannya kepada Pengarah Penjara.

(3) Hakim Syar'ie yang hadir semasa pelaksanaan hukuman mati atau rejam itu hendaklah berpuas hati bahawa hukuman mati atau rejam tersebut telah dilaksanakan dengan sempurna dan dia hendaklah mengesahkan waran tersebut.

(4) Pengarah Penjara hendaklah mengembalikan waran pelaksanaan hukuman mati atau rejam yang telah disahkan kepada Ketua Hakim Syar'ie.

Prosedur tambahan pelaksanaan hukuman rejam

173. (1) Tanpa menjejaskan peruntukan-peruntukan bab 172, hukuman rejam hendaklah dilaksanakan mengikut prosedur-prosedur yang berikut —

(a) hukuman rejam hendaklah dilaksanakan di tempat yang terbuka;

(b) batu yang digunakan semasa merejam hendaklah batu sebesar penumbuk;

(c) pesalah itu hendaklah memakai pakaian yang menutup *aurat*;

(d) pegawai yang menjaga penjara hendaklah memastikan bahawa tiada gangguan berlaku semasa hukuman rejam itu dilaksanakan;

(e) pesalah itu hendaklah berdiri tanpa diikat, sama ada kesalahannya dibuktikan dengan *syahadah* empat orang *syahid* atau melalui *ikrarnya* sendiri;

(f) orang yang hadir semasa pelaksanaan hukuman hendaklah memulakan rejaman ke atas pesalah itu dari semua sudut dan semasa rejaman itu dijalankan, pesalah itu boleh ditembak mati oleh seorang pegawai yang dilantik oleh Pengarah Penjara setelah menerima arahan daripada Hakim Syar'ie yang hadir;

(g) jika kesalahan pesalah itu dibuktikan dengan *syahadah* empat orang *syahid* dan dia cuba melarikan diri pada masa dia menjalani

hukuman rejam, dia hendaklah ditahan dan hukuman rejam itu hendaklah diteruskan dan dia boleh ditembak mati;

(h) jika kesalahan pesalah itu dibuktikan melalui *ikrarnya* sendiri dan dia menarik balik *ikrarnya* atau cuba melarikan diri pada masa dia menjalani hukuman rejam, dia hendaklah dianggap telah menarik balik *ikrarnya* dan hukuman rejam itu hendaklah diberhentikan dengan serta-merta;

(i) jika kesalahan pesalah itu dibuktikan dengan *syahadah* empat orang *syahid* dan salah seorang *syahid* menarik balik keterangannya pada masa pesalah itu menjalani hukuman rejam, hukuman rejam itu hendaklah diberhentikan dengan serta-merta.

(2) Jika hukuman rejam itu diberhentikan di bawah ceraiian (1)(h) atau (i), Mahkamah Syariah boleh —

(a) menjatuhkan hukuman ke atas pesalah itu bagi sebarang kesalahan lain jika terdapat keterangan yang mencukupi bagi maksud itu; atau

(b) membuat suatu perintah pembebasan hukuman ke atas pesalah itu.

(3) Seorang pesalah yang berkaitan dengannya ceraiian (2) dikenakan hendaklah terus ditahan dalam kurungan sementara menunggu keputusan Mahkamah Syariah.

Perbelanjaan pengurusan jenazah pesalah

174. Perbelanjaan untuk memandikan, mengafani dan menyerahkan jenazah pesalah kepada waris, wakil diri atau perwakilan negaranya hendaklah ditanggung oleh Kerajaan.

Pelaksanaan hukuman potong tangan dan kaki

175. (1) Sebelum hukuman potong tangan atau kaki itu dilaksanakan sebagai *hadd* bagi *sariqah* atau *hirabah*, pegawai perubatan hendaklah memastikan bahawa —

(a) anggota yang akan dikenakan hukuman *hadd* berfungsi;

(b) alat-alat yang akan digunakan bagi kerja pemotongan tersebut adalah dalam keadaan baik dan berfungsi dengan sepatutnya dan tidak akan menyebabkan kemudaratan yang tidak perlu kepada pesalah.

(2) Jika seorang pesalah dihukum atas kesalahan *sariqah* yang boleh dikenakan hukuman *hadd* bagi kali pertama, tangan kanannya hendaklah dipotong pada sendi pergelangan tangan sebagaimana yang ditunjukkan dalam Jadual Ketiga.

(3) Jika seorang pesalah dihukum atas kesalahan *sariqah* yang boleh dikenakan hukuman *hadd* bagi kali kedua, kaki kirinya hendaklah dipotong pada sendi buku lali sebagaimana yang ditunjukkan dalam Jadual Keempat.

Pengguguran hukuman

176. Jika selepas melakukan *sariqah*, pesalah tersebut disabitkan atas kesalahan lain dan dihukum dengan *qisas* dengan memotong tangan kanan, atau tangan kanannya tidak berfungsi atau kudung, hukuman potong itu hendaklah digugurkan.

Pelaksanaan *qisas* dalam kes kecederaan

177. (1) Sebelum hukuman *qisas* dalam kes kecederaan dilaksanakan, pegawai perubatan hendaklah memeriksa pesalah bagi memastikan pelaksanaan *qisas* itu tidak akan menyebabkan kematian pesalah atau menyebabkan kurang atau lebih kecederaan daripada kecederaan yang dilakukan kepada mangsa.

(2) Jika pegawai perubatan berpendapat bahawa pelaksanaan *qisas* itu boleh menyebabkan kematian pesalah atau menyebabkan kurang atau lebih kecederaan daripada kecederaan yang dilakukan kepada mangsa, Mahkamah Syariah boleh menggantikan hukuman *qisas* itu dengan *arsy*.

Penangguhan pelaksanaan hukuman bagi perempuan hamil

178. (1) Apabila seorang perempuan yang disabitkan atas suatu kesalahan yang boleh dikenakan hukuman *hadd*, *qisas*, mati atau sebat didapati hamil, Mahkamah Syariah hendaklah menangguhkan pelaksanaan hukuman tersebut dalam tempoh mengandung dan sehingga tempoh 2 tahun selepas dia melahirkan anak dan dalam tempoh tersebut perempuan itu boleh dilepaskan dengan ikat jamin setelah dia memberikan jaminan sehingga memuaskan hati Mahkamah Syariah atau, jika perempuan itu tidak dilepaskan, dia hendaklah ditahan di suatu tempat tahanan yang bersesuaian.

Huraian — Bagi maksud cerai (1), “ditahan di suatu tempat tahanan yang bersesuaian” tidak menjadi suatu hukuman penjara yang dijatuhkan oleh Mahkamah Syariah.

(2) Apabila seorang perempuan yang disabitkan atas suatu kesalahan yang boleh dikenakan hukuman di bawah cerai (1) didapati hamil dan kemudian keguguran, Mahkamah Syariah hendaklah menangguhkan pelaksanaan hukuman

tersebut sehingga tamat tempoh 105 hari selepas dia keguguran, dan dia sihat untuk menjalani hukuman tersebut.

(3) Apabila seorang perempuan yang disabitkan atas suatu kesalahan yang boleh dikenakan hukuman di bawah cerai (1) mengatakan bahawa dia hamil, perkara tersebut hendaklah diputuskan oleh seorang pegawai perubatan.

Hukuman sebat

179. Hukuman sebat hendaklah dilaksanakan mengikut prosedur-prosedur yang berikut —

(a) alat sebatan, tidak termasuk pemegangnya, hendaklah daripada jenis yang sama dan dibuat sama ada daripada rotan atau ranting kecil pokok yang tiada ruas atau buku dan panjangnya tidak boleh melebihi 1.22 meter dan garis pusatnya tidak boleh melebihi 1.25 sentimeter sebagaimana yang ditetapkan dalam Jadual Kelima;

(b) garis pusat alat sebatan bagi pesalah perempuan atau bukan *mukallaf* hendaklah kurang daripada yang ditentukan dalam perenggan (a);

(c) sebelum pelaksanaan hukuman, pesalah hendaklah diperiksa oleh pegawai perubatan untuk memperakui bahawa pesalah dalam keadaan sihat untuk menjalani hukuman;

(d) hukuman sebat hendaklah dilaksanakan oleh seorang pegawai yang sama jantina dengan pesalah dengan menitikberatkan kesopanan;

(e) pegawai yang melaksanakan hukuman itu hendaklah menggunakan alat sebatan dengan kekuatan yang sederhana tanpa mengangkat tangannya melebihi kepalanya supaya tidak mematahkan tulang atau melukakan kulit pesalah sebagaimana yang ditunjukkan dalam Jadual Keenam;

(f) selepas mengenakan setiap sebatan, pegawai yang melaksanakan hukuman itu hendaklah mengangkat alat sebatan ke atas dan bukan menariknya sebagaimana yang ditunjukkan dalam Jadual Keenam;

(g) sebatan boleh dikenakan pada seluruh tubuh kecuali muka, kepala, perut, dada dan bahagian-bahagian sulit sebagaimana yang ditunjukkan dalam Jadual Keenam;

(h) pesalah hendaklah memakai pakaian mengikut *Hukum Syara'*;

(i) sebatan hendaklah dikenakan semasa pesalah berdiri;

(j) hukuman sebat hendaklah dilaksanakan dengan seberapa segeranya selepas tamat tempoh 14 hari atau 30 hari, mengikut mana yang berkenaan, dari tarikh hukuman dijatuhkan, atau dalam hal suatu rayuan, dengan seberapa segeranya selepas menerima perintah Mahkamah rayuan yang mengesahkan hukuman itu;

(k) jika pesalah dihukum sebat sahaja, dia hendaklah diuruskan seolah-olah dia telah dihukum penjara sehingga hukuman sebat itu dilaksanakan;

(l) jika pegawai perubatan memperakui bahawa pesalah, oleh kerana uzur atau apa-apa sebab lain, tidak dapat menjalani hukuman sebat seluruhnya atau sebahagiannya, kes itu hendaklah dirujuk kepada Hakim Syar'ie yang boleh memerintahkan pelaksanaan hukuman itu mengikut cara yang dibenarkan oleh *Hukum Syara'*, dengan mengambil kira jenis alat sebatan yang digunakan.

Pelaksanaan hukuman

180. Hukuman selain dari hukuman rejam hendaklah dilaksanakan oleh seorang pegawai yang dilantik oleh Pengarah Penjara.

Penangguhan hukuman selain dari hukuman mati atau rejam

181. Jika pesalah pada masa menjalani hukuman selain dari hukuman mati atau rejam tidak dapat menjalani sebahagian pelaksanaan hukuman tersebut dan pegawai perubatan telah mengesahkan atau memperakui bahawa jika hukuman tersebut diteruskan akan menyebabkan kematian pesalah atau mudharat yang lebih atau tidak sepatutnya ke atas pesalah tersebut, hukuman itu hendaklah ditangguhkan bagi mengelakkan kematian atau mudharat itu dan hendaklah diteruskan hanya setelah mendapat pengesahan daripada pegawai perubatan.

Pengesahan pegawai perubatan sebelum pelaksanaan hukuman

182. Mana-mana hukuman selain dari penjara atau denda yang akan dilaksanakan di bawah Penggal ini hendaklah mendapat pengesahan daripada seorang pegawai perubatan bahawa pesalah dalam keadaan sihat untuk menjalani hukuman.

Rawatan perubatan selepas hukuman

183. Pegawai perubatan hendaklah memberikan rawatan perubatan yang perlu kepada anggota badan pesalah yang cedera yang telah menjalani hukuman bagi mengelakkan kemudharatan lain dan perbelanjaan rawatan tersebut hendaklah ditanggung oleh Kerajaan.

Peruntukan-peruntukan tentang pelaksanaan hukuman penjara

184. Jika pesalah dihukum penjara, peruntukan-peruntukan yang berikut hendaklah dikenakan –

(a) Mahkamah Syariah yang menjatuhkan hukuman itu hendaklah dengan segera menghantar suatu waran kepada penjara di mana dia akan dikurung dan, melainkan jika pesalah sudah dikurung di penjara itu, hendaklah menghantarnya dalam jagaan Pegawai Penguatkuasa Agama atau polis ke penjara itu dengan waran itu;

(b) tiap-tiap waran bagi pelaksanaan hukuman penjara hendaklah dikemukakan kepada pegawai yang menjaga penjara atau mana-mana tempat lain di mana pesalah akan dikurung;

(c) apabila pesalah akan dikurung di suatu penjara, waran itu hendaklah diserahkan kepada pegawai yang menjaga penjara;

(d) tiap-tiap hukuman penjara hendaklah berkuat kuasa mulai dari tarikh hukuman itu dijatuhkan, melainkan jika Mahkamah Syariah yang menjatuhkan hukuman itu mengarahkan selainnya.

Bermulanya hukuman penjara ke atas banduan yang sudah menjalani hukuman penjara

185. (1) Apabila seorang banduan melarikan diri atau sedang menjalani hukuman penjara dijatuhkan hukuman penjara, hukuman penjara itu hendaklah bermula sama ada dengan serta-merta atau pada tamatnya tempoh hukuman penjara yang dia telah dijatuhkan dahulunya, sebagaimana yang diarahkan oleh Mahkamah Syariah yang menjatuhkan hukuman itu.

(2) Hukuman mati hendaklah dilaksanakan walaupun masih ada lagi hukuman penjara.

(3) Tiada sebarang apa pun dalam ceraihan [1] boleh dianggap sebagai melepaskan mana-mana orang daripada mana-mana bahagian hukuman yang dikenakan ke atasnya kerana sabitannya yang dahulu atau kemudian.

Siapa yang boleh mengeluarkan waran

186. Tiap-tiap waran bagi pelaksanaan apa-apa hukuman boleh dikeluarkan sama ada oleh Hakim Syar'ie yang menjatuhkan hukuman itu, atau oleh penggantinya, atau oleh mana-mana pegawai lain yang diberi kuasa bagi menjalankan kuasa seorang Hakim Syar'ie.

Pengembalian waran

187. Apabila hukuman telah dilaksanakan sepenuhnya, pegawai yang melaksanakannya hendaklah mengembalikan waran itu kepada Mahkamah Syariah yang mengeluarkannya dengan suatu pengindorsan yang ditandatangani yang memperakui cara bagaimana hukuman itu telah dilaksanakan.

Perkecualian kerana luar aturan

188. Peninggalan atau kesilapan tentang masa dan tempat dan kecacatan bentuk pada sebarang perintah atau waran yang diberikan di bawah Penggal ini tidak boleh dianggap menyebabkan sebagai menyalahi undang-undang sebarang pelaksanaan yang dikuatkuasakan di bawah perintah atau waran tersebut atau dimaksudkan untuk dikuatkuasakan, atau menyebabkan sebagai menyalahi undang-undang sebarang pelaksanaan yang mungkin sebaliknya sah di sisi undang-undang.

Tempat pelaksanaan hukuman

189. (1) Menteri boleh, dengan titah perkenan Kebawah Duli Yang Maha Mulia Paduka Seri Baginda Sultan dan Yang Di-Pertuan, dengan pemberitahuan yang disiarkan dalam *Warta Kerajaan*, mengisytiharkan mana-mana tempat sebagai suatu tempat pelaksanaan hukuman mati, rejam atau sebat di bawah Penggal ini.

(2) Menteri boleh pada bila-bila masa mengarahkan penutupan mana-mana tempat pelaksanaan hukuman.

(3) Pegawai yang dilantik oleh Pengarah Penjara untuk melaksanakan hukuman, pegawai perubatan, pegawai yang menjaga penjara dan mana-mana orang lain yang diarahkan oleh Pengarah Penjara hendaklah hadir semasa pelaksanaan hukuman.

(4) Mana-mana hukuman mati, rejam atau sebat hendaklah disaksikan oleh sekurang-kurangnya tiga orang yang beragama Islam.

(5) Dalam bab ini, "Menteri" bermakna Menteri Hal Ehwal Dalam Negeri.

Diyat, badal-al-sulh, arsy atau pampasan

Pembahagian *diyat*

190. (1) *Diyat* hendaklah dibayar kepada *wali-ad-dam* mangsa menurut bahagian mereka masing-masing dalam perwarisan.

(2) Jika seorang *wali-ad-dam* menggugurkan bahagiannya, bahagiannya itu tidak boleh dituntut oleh mana-mana *wali-ad-dam* lain.

(3) *Diyat* bagi mangsa yang bukan beragama Islam hendaklah dibayar kepada wakil dirinya.

Tempoh pembayaran *diyat*

191. *Diyat* yang dibayar kepada *wali-ad-dam* mangsa –

(a) bagi kesalahan *qatlul-'amd* hendaklah dibayar segera dengan sekaligus dan dalam keadaan tertentu, Mahkamah Syariah boleh memerintahkan pembayaran dibuat secara beransur-ansur bagi suatu tempoh tidak melebihi 3 tahun daripada tarikh penghakiman muktamad Mahkamah Syariah;

(b) bagi kesalahan *qatlu syibhil-'amd* dan *qatlul-khata'* boleh dibayar secara beransur-ansur bagi suatu tempoh tidak melebihi 3 tahun daripada tarikh penghakiman muktamad Mahkamah Syariah.

***Badal-al-sulh, arsy* atau pampasan hendaklah dibayar kepada *wali-ad-dam* atau mangsa**

192. (1) *Badal-al-sulh* hendaklah dibayar kepada *wali-ad-dam* mangsa menurut bahagian mereka masing-masing dalam perwarisan.

(2) *Badal-al-sulh* bagi mangsa yang bukan beragama Islam hendaklah dibayar kepada wakil dirinya.

(3) Dalam kes kecederaan, *arsy, badal-al-sulh* atau pampasan hendaklah dibayar kepada mangsa.

Peruntukan-peruntukan tentang hukuman *diyat, badal-al-sulh, arsy* atau pampasan

193. Tertakluk kepada peruntukan-peruntukan Perintah ini dan Perintah Kanun Hukuman Jenayah Syariah, 2013 [S 69/2013], dalam tiap-tiap kes di mana pesalah dihukum membayar *diyat, badal-al-sulh, arsy* atau pampasan di bawah Perintah Kanun Hukuman Jenayah Syariah, 2013 [S 69/2013], Mahkamah Syariah yang menjatuhkan hukuman itu boleh, menurut budi bicaranya, membuat semua atau mana-mana perintah yang berikut –

(a) melanjutkan masa bagi pembayaran *diyat, badal-al-sulh, arsy, pampasan* atau mana-mana bahagiannya;

(b) mengarahkan pembayaran *diyat, badal-al-sulh, arsy, pampasan* atau mana-mana bahagiannya dibuat secara beransur-ansur bagi tempoh yang dilanjutkan;

(c) mengeluarkan suatu waran bagi melevi amaun dengan cara distress dan menjual sebarang harta yang dipunyai oleh pesalah;

(d) mengarahkan bahawa sekiranya ingkar atau gagal membayar *diyat*, *badal-al-sulh*, *arsy*, pampasan atau mana-mana bahagiannya, pesalah hendaklah menjalani hukuman penjara sehingga *diyat*, *badal-al-sulh*, *arsy* atau pampasan itu dibayar sepenuhnya, hukuman penjara itu hendaklah sebagai tambahan kepada apa-apa hukuman penjara lain yang dia mungkin telah dijatuhi.

Penamatan hukuman penjara apabila *diyat*, *badal-al-sulh*, *arsy* atau pampasan dibayar

194. (1) Hukuman penjara yang dikenakan kerana ingkar atau gagal membayar *diyat*, *badal-al-sulh*, *arsy*, pampasan atau mana-mana bahagiannya hendaklah tamat apabila *diyat*, *badal-al-sulh*, *arsy*, pampasan atau mana-mana bahagiannya sama ada dibayar atau dilevi melalui proses undang-undang atau dimaafkan oleh *wali-ad-dam* atau mangsa.

(2) Jika pesalah itu mati sebelum pembayaran *diyat*, *badal-al-sulh*, *arsy*, pampasan atau mana-mana bahagiannya, *diyat*, *badal-al-sulh*, *arsy*, pampasan atau mana-mana bahagiannya hendaklah didapatkan daripada harta pusakanya.

Peruntukan-peruntukan tentang hukuman denda

195. Jika apa-apa denda dikenakan di bawah kuasa sebarang undang-undang syariah yang berkuat kuasa pada masa itu, dan sekiranya tiada apa-apa peruntukan nyata berhubung dengan denda itu yang terkandung dalam undang-undang itu, peruntukan-peruntukan yang berikut hendaklah dikenakan —

(a) dalam tiap-tiap kes suatu kesalahan di mana pesalah itu dihukum membayar denda, Mahkamah Syariah yang menjatuhkan hukuman itu boleh, menurut budi bicaranya, membuat semua atau mana-mana perintah yang berikut —

- (i) mengarahkan supaya masa diberikan bagi pembayaran denda itu;
- (ii) mengarahkan pembayaran denda itu dibuat secara beransur-ansur;
- (iii) mengeluarkan suatu waran bagi melevi amaun dengan cara distress dan menjual sebarang harta yang dipunyai oleh pesalah;
- (iv) mengarahkan bahawa sekiranya ingkar membayar denda itu, pesalah itu hendaklah menjalani hukuman penjara selama suatu tempoh tertentu, hukuman penjara itu

hendaklah sebagai tambahan kepada apa-apa hukuman penjara lain yang dia mungkin telah dijatuhi;

(b) tempoh Mahkamah Syariah mengarahkan pesalah itu dipenjarakan kerana ingkar membayar denda tidak boleh melebihi skala yang berikut —

(i) jika kesalahan itu boleh dihukum penjara —

<i>jika tempoh maksimum hukuman penjara</i>	<i>tempoh tidak boleh melebihi</i>
---	------------------------------------

tidak melebihi 6 bulan	tempoh maksimum hukuman penjara
------------------------------	---------------------------------

melebihi 6 bulan tetapi tidak

melebihi 2 tahun	6 bulan
------------------------	---------

melebihi 2 tahun	satu perempat daripada tempoh maksimum hukuman penjara;
------------------------	---

(ii) jika kesalahan itu tidak boleh dihukum penjara —

<i>jika denda</i>	<i>tempoh tidak boleh melebihi</i>
-------------------	------------------------------------

tidak melebihi \$100	30 hari
----------------------------	---------

melebihi \$100 tetapi tidak melebihi \$250	2 bulan
--	---------

melebihi \$250 tetapi tidak melebihi \$500	4 bulan
--	---------

melebihi \$500	6 bulan.
----------------------	----------

Penamatan hukuman penjara apabila denda dibayar

196. (1) Hukuman penjara yang dikenakan kerana ingkar membayar suatu denda hendaklah tamat apabila denda itu sama ada dibayar atau dilevi melalui proses undang-undang.

(2) Jika, sebelum tamatnya tempoh hukuman penjara yang ditetapkan kerana ingkar membayar denda, sesuatu kadar denda itu dibayar atau dilevi hingga tempoh hukuman penjara yang dikenakan kerana ingkar membayar denda itu tidak kurang daripada kadar bahagian denda yang masih belum dibayar, hukuman penjara itu hendaklah tamat.

(3) Denda itu, atau mana-mana bahagiannya yang masih belum dibayar, boleh dilevi pada bila-bila masa dalam tempoh 6 tahun selepas hukuman itu dijatuhkan.

(4) Kematian pesalah itu hendaklah melepaskannya daripada denda itu.

Penggantungan pelaksanaan dalam kes tertentu

197. Apabila seorang pesalah dihukum denda sahaja dan dihukum penjara kerana ingkar membayar denda itu dan Mahkamah Syariah mengeluarkan suatu waran di bawah bab 184, Mahkamah Syariah boleh menggantung pelaksanaan hukuman penjara dan boleh melepaskan pesalah itu setelah dia melaksanakan suatu bon, dengan atau tanpa penjamin, sebagaimana yang difikirkan patut oleh Mahkamah Syariah, dengan syarat dia hadir di hadapan Mahkamah Syariah pada hari yang ditetapkan bagi pengembalian waran itu yang tidak lebih dari 15 hari daripada masa bon itu dilaksanakan; dan sekiranya denda itu masih belum dibayar juga, Mahkamah Syariah boleh mengarahkan supaya hukuman penjara itu dilaksanakan dengan segera.

Pesalah kanak-kanak yang *mumaiyiz* tetapi belum *baligh*

198. (1) Apabila mana-mana pesalah kanak-kanak yang *mumaiyiz* tetapi belum *baligh* disabitkan di hadapan mana-mana Mahkamah Syariah atas sebarang kesalahan yang boleh dikenakan hukuman sebat, denda atau penjara, Mahkamah Syariah itu boleh sebagai ganti menjatuhkan hukuman sebat, denda atau penjara itu —

(a) memerintahkan supaya pesalah itu dilepaskan selepas teguran yang sewajarnya diberikan, jika difikirkan patut oleh Mahkamah Syariah;

(b) memerintahkan supaya pesalah itu diserahkan kepada ibu atau bapanya atau penjaganya atau waris dewasa yang terdekat atau kepada orang lain sebagaimana yang ditetapkan oleh Mahkamah Syariah, selepas ibu atau bapa, penjaga, waris atau orang lain itu melaksanakan suatu bon dengan penjamin sebagaimana yang dikehendaki oleh Mahkamah Syariah, bahawa dia akan bertanggungjawab bagi kelakuan baik pesalah itu selama apa-apa tempoh tidak melebihi 12 bulan;

(c) tanpa menghendaki mana-mana orang untuk mengikat apa-apa bon, membuat suatu perintah berkenaan dengan pesalah itu yang memerintahkannya supaya berkelakuan baik selama apa-apa tempoh tidak melebihi 2 tahun dan mengandungi apa-apa arahan kepada pesalah itu menurut syarat-syarat yang disebutkan dalam bab 200(a), (b) dan (c) sebagaimana yang difikirkan patut oleh Mahkamah Syariah; atau

(d) menguruskan pesalah itu dengan cara yang diperuntukkan oleh Akta Kanak-Kanak dan Orang Muda (Penggali 219).

(2) Mahkamah Syariah yang di hadapannya seorang pesalah di bawah cerai (1) disabitkan boleh, sebagai tambahan atau sebagai ganti mengenakan hukuman ke atas pesalah itu mengikut cara yang diperuntukkan dalam bab ini, mengenakan ke atas ibu atau bapanya atau penjaganya denda tidak melebihi \$5,000 dalam mana-mana kes di mana Mahkamah Syariah itu, selepas menjalankan siasatan ringkas, berpuas hati bahawa ibu atau bapa atau penjaga itu, dengan sebab kecuaiannya mereka untuk mengambil perhatian yang patut atau pun selainnya ke atas pesalah itu, turut menyumbang kepada salah laku pesalah itu:

Dengan syarat bahawa ibu atau bapa atau penjaga itu tidak boleh didenda tanpa dia diberikan peluang untuk didengar dan, jika dia berhasrat demikian, mengemukakan keterangan dalam pembelaannya.

(3) Bab ini hendaklah dikenakan kepada semua kesalahan, sama ada atau tidak suatu hukuman minimum telah ditetapkan bagi sebarang kesalahan.

Melepaskan pesalah dalam percubaan

199. (1) Apabila mana-mana orang yang bukan pesalah di bawah bab 198 telah disabitkan atas sebarang kesalahan yang boleh dikenakan hukuman sebat, penjara atau denda di hadapan mana-mana Mahkamah Syariah, jika ternyata kepada Mahkamah Syariah itu bahawa, dengan mengambil kira watak, latar belakang, umur, kesihatan atau keadaan mental pesalah itu, atau ringannya kesalahan itu atau apa-apa hal keadaan yang meringankan yang di bawahnya kesalahan itu dilakukan, adalah wajar supaya pesalah itu dilepaskan dalam percubaan berkelakuan baik, Mahkamah Syariah boleh, sebagai ganti menghukumnya serta-merta dengan apa-apa hukuman, mengarahkan supaya pesalah itu dilepaskan setelah dia mengikat suatu bon dengan penjamin-penjamin dan dalam tempoh sebagaimana yang diarahkan oleh Mahkamah Syariah, supaya hadir dan menerima penghakiman jika dan apabila dipanggil dan sementara itu hendaklah berkelakuan baik.

(2) Jika Mahkamah Syariah yang mempunyai kuasa untuk menguruskan pesalah itu berkenaan dengan kesalahan asalnya berpuas hati bahawa pesalah itu telah gagal mematuhi mana-mana syarat bonnya, Mahkamah Syariah itu boleh mengeluarkan suatu waran bagi penangkapannya.

(3) Mana-mana pesalah apabila ditangkap dengan mana-mana waran tersebut hendaklah, jika tidak dibawa dengan segera ke hadapan Mahkamah Syariah yang mempunyai kuasa untuk menghukumnya, dibawa ke hadapan seorang Hakim Syar'ie dan Hakim Syar'ie tersebut boleh sama ada menahannya dengan waran sehingga masa dia dikehendaki oleh bonnya untuk hadir bagi penghakiman atau sehingga bersidangnya Mahkamah Syariah yang mempunyai kuasa untuk menguruskan kesalahan asalnya, atau boleh membenarkannya diikat jamin dengan penjamin yang mencukupi dengan syarat dia hadir bagi penghakiman.

(4) Pesalah itu, apabila ditahan demikian, boleh dimasukkan ke dalam penjara dan waran tahanan itu hendaklah memerintahkan supaya dia dibawa ke hadapan Mahkamah Syariah yang di hadapannya dia terikat untuk hadir bagi penghakiman atau untuk menjawab tentang kelakuannya sejak dia dilepaskan.

(5) Bab ini hendaklah dikenakan kepada semua kesalahan, sama ada atau tidak suatu hukuman minimum telah ditetapkan bagi sebarang kesalahan, selain dari kesalahan-kesalahan yang dikenakan hukuman *hadd* atau *qisas*.

Syarat-syarat bon

200. Apabila mana-mana orang dikehendaki di bawah bab 198 atau 199 oleh mana-mana Mahkamah Syariah supaya melaksanakan suatu bon dengan mana-mana penjamin, dan dengan bon tersebut, orang yang melaksanakannya adalah terikat untuk berkelakuan baik, Mahkamah Syariah boleh menghendaki supaya dimasukkan dalam bon tersebut satu atau lebih daripada syarat-syarat yang berikut —

(a) suatu syarat bahawa orang itu hendaklah berada di bawah pengawasan seorang yang lain yang dinamakan dalam bon itu dalam tempoh sebagaimana yang mungkin ditentukan di dalamnya;

(b) syarat-syarat bagi menjamin pengawasan yang disebutkan di bawah perenggan (a) sebagaimana yang difikirkan oleh Mahkamah Syariah wajar untuk dikenakan;

(c) apa-apa syarat berkenaan dengan tempat kediaman, pekerjaan, pergaulan, menjauhi minuman yang memabukkan atau dadah atau berkenaan dengan apa-apa perkara lain pun sebagaimana yang difikirkan oleh Mahkamah Syariah wajar untuk dikenakan.

Hukuman pengawasan Pegawai Penguatkuasa Agama atau polis

201. (1) Apabila seseorang telah disabitkan dahulunya atas suatu kesalahan yang boleh dihukum penjara bagi suatu tempoh selama 2 tahun atau lebih disabitkan atas sebarang kesalahan lain juga boleh dihukum penjara bagi suatu tempoh selama 2 tahun atau lebih, Mahkamah Syariah boleh, sebagai tambahan kepada sebarang hukuman lain yang boleh dijatuhkan kepada orang itu, mengarahkan supaya dia dikenakan pengawasan Pegawai Penguatkuasa Agama atau polis bagi suatu tempoh tidak melebihi 3 tahun bermula sejurus selepas tamatnya tempoh hukuman yang dijatuhkan kepadanya atas kesalahan yang akhir.

(2) Apabila mana-mana orang yang dikenakan pengawasan Pegawai Penguatkuasa Agama atau polis, semasa masih dikenakan pengawasan tersebut, dijatuhkan hukuman penjara di dalam Negara Brunei Darussalam, sebarang

tempoh yang dihabiskannya di dalam penjara tidak dikira sebagai tempoh pengawasan.

Kehendak-kehendak daripada orang yang dikenakan pengawasan

202. (1) Tiap-tiap orang yang dikenakan pengawasan Pegawai Penguatkuasa Agama atau polis yang bebas bergerak di dalam Negara Brunei Darussalam hendaklah —

(a) memberitahu tempat tinggalnya kepada Pegawai Penguatkuasa Agama atau pegawai yang menjaga daerah polis di mana tempat itu terletak;

(b) apabila dia mengubah tempat tinggalnya di dalam Negara Brunei Darussalam, memberitahu perubahan tempat tinggalnya itu kepada Pegawai Penguatkuasa Agama atau pegawai yang menjaga daerah polis yang ditinggalkannya dan kepada Pegawai Penguatkuasa Agama atau pegawai yang menjaga daerah polis di mana dia akan tinggal;

(c) apabila dia mengubah tempat tinggalnya ke suatu tempat di luar Negara Brunei Darussalam, memberitahu perubahan tempat tinggalnya itu kepada Pegawai Penguatkuasa Agama atau pegawai yang menjaga daerah polis yang ditinggalkannya.

(2) Tiap-tiap orang yang dikenakan pengawasan Pegawai Penguatkuasa Agama atau polis, semasa berada di dalam Negara Brunei Darussalam, hendaklah sekali pada setiap bulan melaporkan dirinya pada masa yang ditetapkan oleh Pegawai Penguatkuasa Agama atau pegawai yang menjaga daerah polis di mana dia tinggal sama ada kepada Pegawai Penguatkuasa Agama atau pegawai polis itu sendiri atau kepada orang lain sebagaimana yang diarahkan oleh pegawai itu, dan pegawai atau orang lain itu boleh, setiap kali laporan itu dibuat, mengambil atau menyebabkan supaya diambil cap jari orang yang melaporkan diri itu.

Hukuman kerana tidak mematuhi bab 202

203. Jika mana-mana orang yang dikenakan pengawasan Pegawai Penguatkuasa Agama atau polis yang bebas bergerak di dalam Negara Brunei Darussalam —

(a) berada di mana-mana tempat selama 48 jam tanpa memberitahu tempat tinggalnya dalam tempoh tersebut kepada Pegawai Penguatkuasa Agama atau pegawai yang menjaga daerah polis;

(b) gagal mematuhi kehendak-kehendak bab 202 kerana sebarang perubahan tempat tinggal; atau

(c) gagal mematuhi kehendak-kehendak bab 202 tentang melaporkan diri sekali pada setiap bulan,

dalam tiap-tiap kes tersebut, melainkan jika dia membuktikan sehingga memuaskan hati Mahkamah Syariah yang di hadapannya dia dibicarakan bahawa dia telah dengan sedaya upayanya bertindak pada mematuhi undang-undang, dia adalah melakukan suatu kesalahan di bawah Perintah ini, dan boleh jika sabit kesalahan dikenakan suatu denda tidak melebihi \$4,000, dihukum penjara bagi suatu tempoh tidak melebihi satu tahun atau kedua-duanya sekali.

Penggal XII

Prosedur taubat

Perintah taubat dan perintah pembebasan hukuman

204. Apabila Mahkamah Syariah telah memerintahkan seorang pesalah untuk bertaubat dan pesalah itu ingin bertaubat, Mahkamah Syariah hendaklah —

(a) setelah berpuas hati bahawa pesalah itu telah memenuhi syarat-syarat dan *lafaz* taubat sebagaimana yang diperuntukkan dalam Jadual Ketujuh, mengesahkan dan merekodkan taubatnya; dan

(b) membuat suatu perintah pembebasan hukuman ke atas pesalah itu.

Perintah penahanan untuk bertaubat, pembebasan dan pelaksanaan hukuman

205. Apabila Mahkamah Syariah telah memerintahkan seorang pesalah untuk bertaubat dan pesalah itu enggan bertaubat —

(a) pesalah itu hendaklah ditahan di suatu tempat sebagaimana yang mungkin ditentukan oleh Mahkamah Syariah di bawah suatu waran tahanan yang dikeluarkan oleh Mahkamah Syariah;

(b) tempoh penahanan untuk bertaubat tidak boleh melebihi 60 hari dan jika pesalah itu enggan bertaubat dalam tempoh tersebut, Mahkamah Syariah hendaklah melanjutkan tempoh penahanan untuk bertaubat bagi tempoh tidak melebihi satu tahun;

(c) jika pesalah itu enggan bertaubat selepas tamatnya tempoh lanjutan di bawah perenggan (b), Mahkamah Syariah hendaklah memerintahkan pesalah itu supaya ditahan selanjutnya bagi tempoh sebagaimana yang difikirkan munasabah oleh Mahkamah Syariah;

(d) pada mana-mana tempoh penahanan untuk bertaubat di bawah perenggan (b) atau (c), pesalah itu ingin bertaubat, pegawai yang menjaga tempat tahanan hendaklah dengan secepat mungkin memberikan suatu laporan kepada Mahkamah Syariah dan membawa pesalah itu ke hadapan Mahkamah Syariah;

(e) apabila Mahkamah Syariah menerima laporan di bawah perenggan *(d)* dan pesalah itu dibawa ke hadapan Mahkamah Syariah, jika –

- (i) pesalah itu bertaubat, Mahkamah Syariah hendaklah bertindak menurut bab 204; atau
- (ii) pesalah itu enggan bertaubat selepas tamatnya tempoh lanjutan di bawah perenggan *(c)*, Mahkamah Syariah hendaklah memerintahkan supaya hukuman itu dilaksanakan.

Penangguhan perintah pelaksanaan hukuman mati

206. (1) Dengan tidak menghiraukan bab 205/*e*/*ii*], Mahkamah Syariah boleh, dalam kes hukuman mati, menangguhkan pelaksanaannya dan melanjutkan tempoh atau tempoh-tempoh taubat bagi tempoh sebagaimana yang difikirkan munasabah oleh Mahkamah Syariah.

(2) Pada mana-mana tempoh lanjutan untuk bertaubat di bawah cerai (1), pegawai yang menjaga tempat tahanan hendaklah dengan seberapa segera yang boleh memberikan suatu laporan kepada Mahkamah Syariah sama ada pesalah itu ingin bertaubat atau tidak dan membawa pesalah itu ke hadapan Mahkamah Syariah.

(3) Apabila Mahkamah Syariah menerima laporan di bawah cerai (2) dan pesalah itu dibawa ke hadapannya, jika –

(a) pesalah itu ingin bertaubat, Mahkamah Syariah hendaklah bertindak menurut bab 204; atau

(b) pesalah itu enggan bertaubat selepas tamatnya tempoh lanjutan di bawah cerai (1), Mahkamah Syariah hendaklah memerintahkan pesalah itu ditahan selanjutnya bagi tempoh sebagaimana yang difikirkan munasabah oleh Mahkamah Syariah.

Taubat semasa menjalani hukuman dan perintah pembebasan

207. (1) Jika seorang pesalah sedang menjalani hukuman penjara dan dalam tempoh tersebut, pesalah itu ingin bertaubat, pegawai yang menjaga penjara hendaklah dengan seberapa segera yang boleh memberikan suatu laporan dan membawa pesalah itu ke hadapan Mahkamah Syariah.

(2) Setelah menerima laporan di bawah cerai (1), Mahkamah Syariah hendaklah bertindak menurut bab 204 dan membuat suatu perintah pembebasan hukuman ke atas pesalah itu.

Kaunseling

208. Semasa menjalani mana-mana tempoh penahanan untuk bertaubat, Mahkamah Syariah hendaklah memerintahkan supaya pesalah itu menjalani kaunseling.

Penggal XIII

Pembebasan atau sabitan dahulu

Orang yang pernah disabitkan atau dibebaskan tidak boleh dibicarakan semula kerana kesalahan yang sama

209. (1) Seseorang yang telah dibicarakan oleh Mahkamah Syariah yang mempunyai bidang kuasa kerana suatu kesalahan dan disabitkan atau dibebaskan atas kesalahan tersebut tidak boleh, semasa sabitan atau pembebasan tersebut masih berkuat kuasa, dibicarakan semula kerana kesalahan yang sama atau atas fakta-fakta yang sama kerana sebarang kesalahan lain yang baginya suatu pertuduhan yang lain daripada pertuduhan yang dibuat terhadapnya mungkin telah dibuat di bawah bab 114 atau yang baginya dia mungkin telah disabitkan di bawah bab 115.

(2) Seseorang yang dibebaskan atau disabitkan atas sebarang kesalahan boleh kemudiannya dibicarakan kerana sebarang kesalahan berlainan yang baginya suatu pertuduhan berasingan mungkin telah dibuat terhadapnya dalam perbicaraan dahulu di bawah bab 113(1).

(3) Seseorang yang disabitkan atas sebarang kesalahan yang terjadi melalui sebarang perbuatan yang menyebabkan akibat-akibat yang, bersama dengan perbuatan itu, menjadi suatu kesalahan yang lain daripada kesalahan yang dia disabitkan, boleh kemudiannya dibicarakan kerana kesalahan yang akhir disebutkan itu, jika akibat-akibat itu belum berlaku atau tidak diketahui oleh Mahkamah Syariah telah berlaku pada masa apabila dia disabitkan.

(4) Seseorang yang dibebaskan atau disabitkan atas sebarang kesalahan yang terjadi melalui sebarang perbuatan boleh, walaupun dia dibebaskan atau disabitkan, kemudiannya dipertuduh dan dibicarakan kerana sebarang kesalahan lain yang terjadi melalui perbuatan-perbuatan yang sama yang mungkin telah dilakukan olehnya, jika Mahkamah Syariah yang mula-mula membicarakan tidak layak membicarakan kesalahan yang dia kemudiannya dipertuduh.

(5) Penolakan suatu aduan atau pelepasan tertuduh bukanlah suatu pembebasan bagi maksud-maksud bab ini.

Misalan-misalan

(a) *A* dibicarakan atas suatu pertuduhan melakukan *qatl* dan dibebaskan. Tidak ada pertuduhan *hirabah* dibuat tetapi ternyata daripada fakta-fakta tersebut bahawa *A* melakukan *hirabah* pada masa apabila *qatl* itu dilakukan; dia boleh selepas itu dipertuduh dan dibicarakan kerana *hirabah*.

(b) *B* dibicarakan kerana menyebabkan *itlaf-al-udhw* dan disabitkan. Orang yang dcederakan itu selepas itu mati kerana kecederaan tersebut. *B* boleh dibicarakan semula kerana melakukan *qatl*.

(c) *C* dibicarakan atas suatu pertuduhan mengembangkan agama selain agama Islam kepada seseorang yang beragama Islam dan dibebaskan tetapi ternyata daripada fakta-fakta tersebut bahawa *C* memiliki penerbitan yang bertentangan dengan *Hukum Syara'*. *C* boleh selepas itu dipertuduh atas kesalahan memiliki penerbitan yang bertentangan dengan *Hukum Syara'*.

(d) *D* dibicarakan kerana tidak menolong kakitangan kerajaan apabila terikat di sisi undang-undang untuk memberi pertolongan dan disabitkan. Selepas itu, didapati bahawa kakitangan kerajaan itu telah meminta pertolongan daripadanya. *D* boleh dibicarakan semula kerana tidak menolong kakitangan kerajaan selepas diminta oleh kakitangan kerajaan tersebut untuk memberi pertolongan.

Akuan pembebasan atau sabitan terdahulu

210. (1) Akuan pembebasan atau sabitan terdahulu boleh dibuat sama ada secara lisan atau bertulis, dan boleh dalam bentuk yang berikut atau bermaksud seperti berikut –

“Defendan mengatakan bahawa menurut bab 209 dari Perintah Kanun Peraturan Jenayah Mahkamah Syariah, 2018, dia tidak boleh dibicarakan.”

(2) Akuan tersebut boleh dibuat bersama dengan sebarang akuan lain, tetapi isu yang berbangkit dari akuan tersebut hendaklah dibicarakan dan diselesaikan sebelum isu yang berbangkit dari akuan lain dibicarakan.

(3) Dalam perbicaraan suatu isu mengenai akuan pembebasan atau sabitan terdahulu, prosiding Mahkamah Syariah dalam perbicaraan terdahulu atas pertuduhan yang terdahulu atau kemudiannya boleh diterima sebagai keterangan untuk membuktikan atau menyangkal identiti pertuduhan-pertuduhan itu.

BAHAGIAN VI

RAYUAN DAN PENYEMAKAN

Penggal I

Rayuan kepada Mahkamah Tinggi Syariah

Pihak yang tidak berpuas hati boleh merayu

211. Tertakluk kepada bab 212, orang kena tuduh atau pendakwa yang tidak berpuas hati dengan apa-apa penghakiman, sabitan, pembebasan, hukuman atau perintah yang diumumkan oleh mana-mana Mahkamah Rendah Syariah dalam suatu kes jenayah boleh membuat suatu rayuan kepada Mahkamah Tinggi Syariah terhadap penghakiman, sabitan, pembebasan, hukuman atau perintah berkenaan dengan sebarang kesilapan undang-undang atau fakta atau atas alasan hukuman yang dikatakan berlebihan atau dikatakan tidak memadai.

Apabila *ikrar* bersalah mengehadkan hak rayuan

212. Apabila orang kena tuduh telah membuat *ikrar* bersalah dan disabitkan atas suatu kesalahan selain dari kesalahan yang boleh dikenakan hukuman *hadd* atau *qisas* oleh seorang Hakim Syar'ie atas *ikrar* tersebut, tiada rayuan boleh dibuat kecuali terhadap takat atau sahnya hukuman itu.

Kebenaran merayu

213. Dalam sebarang kes yang tidak diperuntukkan dalam bab 211, suatu rayuan boleh dibuat jika Mahkamah Tinggi Syariah memberi kebenaran untuk merayu.

Prosedur merayu

214. (1) Suatu rayuan atau permohonan bagi kebenaran untuk merayu di bawah bab 213 hendaklah dibuat dengan memfailkan, dalam tempoh 14 hari dari masa penghakiman, sabitan, pembebasan, hukuman atau perintah itu dijatuhkan atau dibuat, suatu notis rayuan kepada Penolong Pendaftar Mahkamah Rendah Syariah itu yang ditujukan kepada Mahkamah Tinggi Syariah dan dengan membuat bayaran yang ditetapkan.

(2) Mahkamah Tinggi Syariah, apabila mendengar mana-mana permohonan untuk kebenaran merayu boleh, atas alasan khas, melanjutkan tempoh untuk merayu, walaupun masanya telah tamat.

(3) Tiap-tiap notis rayuan hendaklah mengandungi suatu alamat di mana sebarang notis atau dokumen berkaitan dengan rayuan itu boleh disampaikan

kepada perayu atau kepada Peguam Syar'ienya dan hendaklah ditandatangani oleh perayu atau Peguam Syar'ienya.

(4) Apabila suatu notis rayuan telah difailkan, Mahkamah Syariah yang keputusannya itu dirayu hendaklah membuat satu salinan yang diperakui mengenai alasan keputusan dalam kes itu dan menyebabkannya disampaikan kepada perayu atau Peguam Syar'ienya dengan meninggalkan salinan tersebut di alamat yang disebutkan dalam notis rayuan itu atau dengan mengeposkannya melalui pos berdaftar kepada perayu di alamat tersebut.

(5) Dalam tempoh 14 hari selepas salinan alasan keputusan telah disampaikan sebagaimana yang diperuntukkan dalam cerai (4), perayu hendaklah memfailkan suatu petisyen rayuan kepada Penolong Pendaftar Mahkamah Rendah Syariah di mana perbicaraan itu diadakan yang ditujukan kepada Mahkamah Tinggi Syariah.

(6) Jika perayu dalam tempoh yang diperuntukkan dalam cerai (1) bagi memfailkan notis rayuannya telah memohon bagi satu salinan nota keterangan yang direkodkan oleh Hakim Syar'ie dalam perbicaraannya, dia hendaklah memfailkan petisyen rayuannya sebagaimana yang diperuntukkan dalam cerai (5) –

(a) dalam tempoh yang diperuntukkan oleh cerai itu; atau

(b) dalam tempoh 14 hari dari tarikh notis ditinggalkan di alamat penyampaiannya yang dinyatakan dalam cerai (3) bahawa satu salinan nota keterangan boleh didapatkan dengan percuma,

mengikut mana tempohnya yang lebih panjang.

(7) Tiap-tiap petisyen rayuan hendaklah menyatakan dengan ringkas isi penghakiman yang dirayu itu, dan hendaklah mengandungi butir-butir khusus mengenai perkara undang-undang atau fakta yang berkenaan dengannya Mahkamah yang darinya rayuan itu dibuat dikatakan telah tersilap.

(8) (a) Jika perayu berada dalam penjara, dia hendaklah dianggap telah mematuhi kehendak-kehendak bab ini jika dia memberi kepada pegawai yang menjaga penjara suatu notis rayuan sama ada secara lisan atau bertulis dan butir-butir yang dikehendaki untuk dimasukkan dalam petisyen rayuan itu dalam tempoh yang ditetapkan oleh bab ini dan membuat bayaran yang ditetapkan.

(b) Pegawai tersebut hendaklah dengan segera menghantar notis dan petisyen itu atau maksudnya berserta dengan bayaran yang ditetapkan kepada Penolong Pendaftar Mahkamah Rendah Syariah di mana perbicaraan itu diadakan.

(9) Jika suatu petisyen rayuan tidak difailkan dalam tempoh yang ditetapkan oleh bab ini, rayuan itu hendaklah dianggap telah ditarik balik dan mahkamah perbicaraan hendaklah menguatkuasakan hukuman atau perintahnya jika sebarang penangguhan pelaksanaan telah dibenarkan, tetapi tiada sebarang apa pun yang terkandung dalam ceraiian ini boleh dianggap sebagai mengehadkan atau menyekat kuasa-kuasa yang diberikan kepada seorang Hakim Syar'ie oleh bab 217.

(10) Tiada bayaran boleh dikenakan apabila rayuan itu dibuat oleh seorang Pendakwa Syar'ie.

Penghantaran rekod rayuan

215. (1) Apabila perayu telah mematuhi peruntukan-peruntukan bab 214, Mahkamah Syariah yang keputusannya itu dirayu hendaklah dengan segera menghantar kepada Mahkamah Tinggi Syariah, Ketua Pendakwa Syar'ie dan Peguam Syar'ie perayu satu salinan yang diperakui bagi rekod prosiding dan alasan keputusan itu berserta dengan satu salinan petisyen rayuan.

(2) Salinan asal sebarang dokumen yang dikemukakan dalam perbicaraan itu hendaklah, berserta dengan salinan yang diperakui dan jika perlu, terjemahannya, dikemukakan dengan rekod itu, dan Mahkamah Syariah hendaklah juga mengemukakan apa-apa barang kes lain yang dianggapnya wajar.

Penolakan terus rayuan

216. (1) Setelah menerima dokumen-dokumen yang disebutkan dalam bab 215, Hakim Mahkamah Tinggi Syariah hendaklah menelitinya, dan jika dia berpendapat bahawa tiada alasan yang mencukupi untuk campur tangan, dia boleh menolak terus rayuan itu:

Dengan syarat bahawa tiada rayuan boleh ditolak terus kecuali dalam kes yang disebutkan dalam ceraiian (2) melainkan jika perayu mempunyai peluang yang munasabah untuk didengar sama ada sendiri atau secara bertulis bagi menyokong rayuan itu.

(2) Jika suatu rayuan dibawa atas alasan bahawa sabitan itu bertentangan dengan beratnya keterangan atau bahawa hukuman itu berlebihan dan ternyata kepada Hakim Mahkamah Tinggi Syariah bahawa keterangan itu mencukupi untuk menyokong sabitan itu dan bahawa tidak terdapat apa-apa dalam hal keadaan kes itu yang boleh menimbulkan keraguan yang munasabah sama ada sabitan itu betul atau menyebabkannya untuk menimbangkan bahawa hukuman itu sepatutnya dikurangkan, rayuan itu boleh, tanpa ditetapkan untuk pendengaran, ditolak terus dengan suatu perintah yang memperakui bahawa rayuan itu telah dikemukakan tanpa apa-apa alasan yang mencukupi.

(3) Jika suatu rayuan ditolak terus, apa-apa bayaran rayuan yang dibuat hendaklah dikembalikan kepada perayu.

Rayuan dibenarkan khas dalam kes tertentu

217. Hakim Mahkamah Tinggi Syariah boleh, atas permohonan mana-mana orang yang ingin merayu yang mungkin terhalang daripada berbuat demikian atas alasan dia tidak menurut sesuatu formaliti atau kehendak Perintah ini, membenarkan suatu rayuan atas sebarang syarat dan dengan sebarang arahan kepada Mahkamah Rendah Syariah dan kepada pihak-pihak itu sebagaimana yang mungkin dianggapnya wajar, supaya keadilan sepenuhnya boleh dilakukan dalam perkara itu, dan boleh, bagi maksud itu, melanjutkan sebarang tempoh masa yang ditetapkan oleh bab 214(1) atau (5).

Penangguhan pelaksanaan sementara menunggu rayuan

218. (1) Tertakluk kepada peruntukan-peruntukan Perintah ini dan kecuali dalam hukuman bagi kesalahan-kesalahan yang mengenakan hukuman sebat yang pelaksanaannya hendaklah ditangguhkan sementara menunggu rayuan, tiada rayuan boleh berkuat kuasa sebagai penangguhan pelaksanaan, tetapi Mahkamah Syariah yang menjatuhkan hukuman itu atau Mahkamah Tinggi Syariah boleh menangguhkan pelaksanaan mana-mana penghakiman, perintah, sabitan atau hukuman sementara menunggu rayuan, atas terma-terma tentang jaminan bagi pembayaran sebarang wang atau apa-apa perbuatan yang dilaksanakan atau tidak dilaksanakan atau penganan apa-apa hukuman yang diperintahkan oleh atau dalam penghakiman, perintah, sabitan atau hukuman itu sebagaimana yang difikirkan munasabah oleh Mahkamah Syariah yang menjatuhkan hukuman itu atau Mahkamah Tinggi Syariah.

(2) Pesalah-pesalah yang dikenakan hukuman sebat sahaja boleh ditahan dalam penjara sementara menunggu keputusan rayuan itu dan peruntukan-peruntukan dalam bab 184(a), (b) dan (c) dikenakan.

Menetapkan rayuan dalam senarai

219. (1) Jika Hakim Mahkamah Tinggi Syariah tidak menolak terus rayuan itu, dokumen-dokumen yang disebutkan dalam bab 215 hendaklah dikemukakan kepada Pendaftar Mahkamah Tinggi Syariah yang akan menomborkan rayuan itu dan memasukkannya dalam senarai rayuan yang akan didengar dan memberikan notis kepada pihak-pihak yang berkenaan bahawa rayuan itu telah dimasukkan demikian.

(2) Pendaftar hendaklah, sebaik sahaja suatu tarikh telah ditetapkan, memberikan kepada pihak-pihak itu notis mengenai tarikh pendengaran rayuan itu.

(3) Dalam mana-mana kes seorang Hakim Mahkamah Tinggi Syariah boleh, atas usulnya sendiri atau atas permohonan suatu pihak yang berkenaan dan dengan notis yang munasabah kepada pihak-pihak itu, mempercepatkan atau menunda pendengaran rayuan itu.

Prosedur dalam pendengaran

220. (1) Dalam pendengaran rayuan itu, perayu hendaklah didengar terlebih dahulu untuk menyokong rayuannya itu, responden hendaklah selepas itu didengar terhadap rayuan itu, dan perayu berhak menjawabnya.

(2) Jika perayu tidak hadir untuk menyokong rayuannya, Mahkamah Syariah boleh menimbangkan rayuan itu, dan boleh membuat keputusan mengenainya sebagaimana yang difikirkannya adil.

Responden tidak hadir

221. (1) Jika, dalam pendengaran rayuan itu, responden tidak hadir dan Mahkamah Syariah tidak berpuas hati bahawa notis rayuan telah sempurna disampaikan kepadanya, Mahkamah Syariah tidak boleh membuat sebarang perintah dalam perkara rayuan tersebut yang bertentangan dengan atau menjejaskan responden, tetapi hendaklah menangguhkan pendengaran rayuan itu pada tarikh masa depan bagi kehadirannya, dan hendaklah mengeluarkan notis yang diperlukan kepadanya bagi penyampaian melalui Pendaftar.

(2) Jika penyampaian notis itu tidak dapat dilakukan kepada responden, Mahkamah Syariah hendaklah terus mendengar rayuan tersebut semasa ketiadaannya.

Menangkap responden dalam kes tertentu

222. Apabila suatu rayuan dikemukakan terhadap suatu perintah pembebasan, Hakim Mahkamah Tinggi Syariah boleh mengeluarkan suatu waran yang mengarahkan supaya tertuduh ditangkap dan dibawa ke hadapannya, dan boleh membenarkannya diikat jamin atau memasukkannya ke dalam penjara sementara menunggu penyelesaian rayuan itu.

Keputusan mengenai rayuan

223. Dalam pendengaran suatu rayuan Mahkamah Tinggi Syariah boleh, jika ia berpendapat bahawa tiada alasan yang mencukupi untuk campur tangan, menolak rayuan itu atau boleh —

(a) dalam suatu rayuan terhadap suatu perintah pembebasan —

(i) mengakaskan perintah itu dan mengarahkan supaya siasatan lanjut dibuat atau supaya tertuduh dibicarakan semula atas

pertuduhan yang sama atau pertuduhan yang dipinda atau supaya tertuduh dipanggil untuk membuat pembelaannya, mengikut mana yang berkenaan; atau

- (ii) mendapatinya bersalah atas sebarang kesalahan yang Mahkamah Rendah Syariah mungkin telah mensabitkannya dan menjatuhkan hukuman ke atasnya mengikut undang-undang;

(b) dalam suatu rayuan terhadap suatu sabitan atau dalam suatu rayuan tentang hukuman —

- (i) mengakaskan keputusan dan hukuman itu dan membebaskan atau melepaskan tertuduh atau memerintahkan supaya dia dibicarakan semula; atau
- (ii) mengubah keputusan dengan mengekalkan hukuman, atau dengan atau tanpa mengubah keputusan itu, mengurangkan atau menambah hukuman atau mengubah jenis hukuman itu;

(c) dalam suatu rayuan terhadap apa-apa perintah lain, mengubah atau mengakaskan perintah itu.

Perintah untuk mengambil keterangan lanjut

224. (1) Dalam menguruskan sebarang rayuan, Mahkamah Tinggi Syariah boleh, jika difikirkannya keterangan tambahan diperlukan atau mana-mana saksi patut dipanggil semula, sama ada mengambil keterangan itu sendiri atau mengarahkannya supaya diambil oleh Mahkamah Rendah Syariah.

(2) Apabila keterangan tambahan diambil oleh Mahkamah Rendah Syariah, ia hendaklah memperakui keterangan itu kepada Mahkamah Tinggi Syariah yang selepas itu hendaklah, dengan seberapa segera yang boleh, terus menyelesaikan rayuan itu.

(3) Melainkan jika Mahkamah Tinggi Syariah mengarahkan selainnya, tertuduh atau Peguam Syar'ienya hendaklah hadir apabila keterangan tambahan itu diambil.

Penghakiman

225. (1) Apabila rayuan itu telah didengar, Mahkamah Tinggi Syariah hendaklah sama ada dengan serta-merta atau pada hari lain menyampaikan penghakiman yang notis mengenainya hendaklah diberikan kepada pihak-pihak tersebut.

(2) Penghakiman hendaklah lazimnya disampaikan dalam mahkamah terbuka tetapi jika perayu tidak hadir atau atas sebab lain yang wajar, Mahkamah Syariah boleh menyampaikan penghakiman dengan menyerahkan salinan bertulis atau boleh mengarahkan supaya penghakiman itu dibacakan dalam Mahkamah Rendah Syariah.

Perakuan dan akibat penghakiman

226. (1) Apabila suatu kes diputuskan oleh Mahkamah Tinggi Syariah atas rayuan di bawah Penggal ini, ia hendaklah memperakui penghakiman atau perintahnya kepada Mahkamah Rendah Syariah yang merekodkan atau menjatuhkan keputusan, hukuman atau perintah yang dirayu itu.

(2) Apabila suatu rayuan tidak ditolak, perakuan tersebut hendaklah menyatakan alasan yang atasnya rayuan itu dibenarkan atau keputusan Mahkamah Rendah Syariah diubah.

(3) Mahkamah Syariah yang kepadanya Mahkamah Tinggi Syariah memperakui penghakiman atau perintahnya hendaklah selepas itu membuat perintah yang selaras dengan penghakiman atau perintah Mahkamah Tinggi Syariah dan, jika perlu, rekod itu hendaklah dipinda menurutnya.

Kematian tertuduh

227. (1) Tiap-tiap rayuan selain rayuan terhadap pembebasan di bawah bab 211 tidak akan terhenti apabila tertuduh mati.

(2) Suatu rayuan di bawah cerai (1) —

(a) yang mungkin telah dibuat oleh tertuduh jika dia hidup;

(b) yang dibuat olehnya semasa dia hidup, mana-mana langkah seterusnya yang mungkin telah diambil olehnya berhubung dengan rayuan tersebut jika dia hidup,

boleh dibuat atau diambil, mengikut mana yang berkenaan, oleh seseorang yang dibenarkan oleh Mahkamah Tinggi Syariah.

(3) Mahkamah Tinggi Syariah boleh memberi kebenaran untuk merayu kepada —

(a) waris si-mati;

(b) wakil diri si-mati;

(c) mana-mana orang yang ternyata kepada Mahkamah Tinggi Syariah mempunyai pertalian keluarga atau hubungan yang serupa dengan si-mati; atau

(d) mana-mana orang yang ternyata mempunyai kepentingan kewangan atau kepentingan lain yang substansial dalam keputusan rayuan yang berkaitan mengenainya.

(4) Suatu permohonan bagi kebenaran di bawah cerai (3) hendaklah dibuat dalam tempoh 30 hari dari tarikh kematian si-mati.

Alasan mengakaskan penghakiman Mahkamah Rendah Syariah

228. Tiada penghakiman atau perintah Mahkamah Rendah Syariah boleh diakaskan atau diketepikan melainkan jika dibuktikan sehingga memuaskan hati Mahkamah Tinggi Syariah bahawa penghakiman atau perintah tersebut adalah sama ada salah dari segi undang-undang atau bertentangan dengan beratnya keterangan atau, dalam hal suatu hukuman, tidak bersesuaian dalam hal keadaan kes itu.

Kos

229. (1) Dalam semua prosiding di bawah Penggal ini dan Penggal III Bahagian ini, Mahkamah Tinggi Syariah atau Mahkamah Rayuan Syariah, mengikut mana yang berkenaan, hendaklah mempunyai kuasa untuk mengaward kos atau perbelanjaan untuk dibayar oleh atau kepada pihak-pihak dalam prosiding itu sebagaimana yang difikirkan patut oleh Mahkamah Syariah.

(2) Kos yang diaward untuk dibayar oleh Pendakwa Syar'ie hendaklah kena dibayar oleh Kerajaan dan Pendakwa Syar'ie tidaklah bertanggung sendiri terhadapnya.

(3) Kos yang diaward untuk dibayar kepada Pendakwa Syar'ie hendaklah dibayar oleh pihak yang diperintahkan untuk membayarnya kepada Kerajaan.

Penggal II

Rayuan kepada Mahkamah Rayuan Syariah

Bidang kuasa Mahkamah Rayuan Syariah

230. (1) Mahkamah Rayuan Syariah hendaklah mempunyai bidang kuasa untuk mendengar dan memutuskan apa-apa rayuan terhadap apa-apa keputusan yang dibuat oleh Mahkamah Tinggi Syariah dalam menjalankan bidang kuasa jenayah asalnya.

(2) Suatu rayuan boleh dibuat atas sesuatu persoalan fakta atau persoalan undang-undang atau kedua-duanya.

Apabila *ikrar* bersalah mengehendkan hak rayuan

231. Apabila orang kena tuduh telah membuat *ikrar* bersalah dan disabitkan atas suatu kesalahan selain dari kesalahan yang boleh dikenakan hukuman *hadd* atau *qisas* oleh seorang Hakim Mahkamah Tinggi Syariah atas *ikrar* tersebut, tiada rayuan boleh dibuat kecuali terhadap takat atau sahnya hukuman itu.

Rayuan oleh Ketua Pendakwa Syar'ie terhadap pembebasan

232. Ketua Pendakwa Syar'ie boleh merayu kepada Mahkamah Rayuan Syariah terhadap sebarang pembebasan mana-mana orang oleh Mahkamah Tinggi Syariah dalam menjalankan bidang kuasa jenayah asalnya.

Apabila rayuan dibuat terhadap pembebasan, tertuduh boleh ditangkap

233. Apabila suatu rayuan dikemukakan terhadap pembebasan, Mahkamah Rayuan Syariah boleh mengeluarkan suatu waran yang mengarahkan supaya tertuduh ditangkap dan dibawa ke hadapannya, dan boleh menahannya dalam penjara atau membenarkannya diikat jamin sementara menunggu penyelesaian rayuan itu.

Rayuan terhadap hukuman

234. (1) Seseorang yang disabitkan atas sebarang kesalahan selepas perbicaraan dalam Mahkamah Tinggi Syariah boleh merayu kepada Mahkamah Rayuan Syariah terhadap sebarang hukuman (yang bukan suatu hukuman yang ditetapkan oleh undang-undang) yang dijatuhkan kepadanya atas kesalahan itu.

(2) Ketua Pendakwa Syar'ie boleh merayu kepada Mahkamah Rayuan Syariah terhadap sebarang hukuman yang dijatuhkan kepada mana-mana orang oleh Mahkamah Tinggi Syariah (yang bukan suatu hukuman yang ditetapkan oleh undang-undang) dalam menjalankan bidang kuasa jenayah asalnya.

(3) Bab ini hendaklah juga memberi hak untuk merayu terhadap hukuman apabila seseorang itu diuruskan oleh Mahkamah Tinggi Syariah (melainkan atas rayuan daripada seorang Hakim Mahkamah Rendah Syariah) kerana suatu kesalahan yang atasnya dia tidak disabitkan oleh Mahkamah Tinggi Syariah.

(4) Suatu rayuan terhadap hukuman dikemukakan di bawah bab ini jika seorang pesalah dihukum oleh seorang Hakim Mahkamah Rendah Syariah di bawah Perintah ini atau sebarang undang-undang bertulis lain.

Notis rayuan

235. (1) Perayu yang ingin merayu kepada Mahkamah Rayuan Syariah hendaklah memberi notis rayuan mengikut cara sebagaimana yang diperuntukkan oleh aturan-aturan dan perintah-perintah yang dibuat di bawah bab 271.

(2) Tiap-tiap rayuan hendaklah dengan notis secara bertulis dan hendaklah difailkan kepada Pendaftar Mahkamah Tinggi Syariah dengan membuat bayaran yang ditetapkan dalam tempoh 30 hari dari tarikh sabitan, pembebasan, keputusan atau dapatan yang dirayu itu atau, dalam hal suatu rayuan terhadap hukuman, dari tarikh hukuman itu dijatuhkan atau, dalam hal suatu perintah yang dibuat atau disifatkan sebagai dibuat atas sabitan, dari tarikh perintah itu dibuat.

(3) Jika hukuman dijatuhkan lebih dari 7 hari selepas tarikh sabitan, keputusan atau dapatan, notis rayuan terhadap sabitan, keputusan atau dapatan itu boleh difailkan dalam tempoh 30 hari dari tarikh hukuman itu dijatuhkan.

(4) Tempoh untuk memfailkan suatu notis di bawah bab ini boleh dilanjutkan atas permohonan perayu dengan kebenaran Mahkamah Rayuan Syariah.

(5) Tiap-tiap notis rayuan hendaklah menyatakan secara ringkas isi penghakiman yang dirayu itu dan hendaklah mengandungi suatu alamat di mana sebarang notis atau dokumen berkaitan dengan rayuan itu boleh disampaikan kepada perayu atau wakilnya dan hendaklah ditandatangani oleh perayu kecuali jika notis rayuan itu diberikan secara lisan di bawah bab 238.

(6) Notis mana-mana rayuan oleh Ketua Pendakwa Syar'ie hendaklah diberikan oleh, atau dengan keizinan secara bertulis, pegawai itu sendiri.

(7) Tiada bayaran boleh dikenakan apabila rayuan itu dibuat oleh Ketua Pendakwa Syar'ie.

Rekod prosiding

236. (1) Apabila suatu notis rayuan difailkan, Hakim Mahkamah Tinggi Syariah yang memberikan keputusan itu hendaklah, jika dia belum menulis penghakimannya, merekodkan alasan keputusannya dan penghakiman bertulis atau alasan keputusan itu hendaklah menjadi sebahagian daripada rekod prosiding.

(2) Pendaftar Mahkamah Tinggi Syariah hendaklah dengan segera menyebabkan supaya disampaikan kepada perayu satu salinan rekod prosiding itu.

Petisyen rayuan

237. (1) Dalam tempoh 21 hari selepas tarikh penyampaian rekod yang disebutkan dalam bab 236(2), perayu hendaklah memfailkan kepada Pendaftar Mahkamah Tinggi Syariah suatu petisyen rayuan yang ditujukan kepada Mahkamah Rayuan Syariah.

(2) Tiap-tiap petisyen rayuan hendaklah ditandatangani oleh perayu dan hendaklah mengandungi butir-butir tentang perkara undang-undang atau fakta yang berkenaan dengannya mahkamah perbicaraan dikatakan telah tersilap dan, kecuali dengan kebenaran Mahkamah Rayuan Syariah, perayu tidak boleh dalam pendengaran rayuan itu bersandar kepada sebarang alasan rayuan yang lain daripada alasan yang dinyatakan dalam petisyen itu.

(3) Jika suatu petisyen tidak difailkan dalam tempoh masa yang ditetapkan oleh bab ini, rayuan itu hendaklah dianggap telah ditarik balik, tetapi tiada sebarang apa pun dalam cerai ini boleh dianggap sebagai mengehendkan atau menyekat kuasa-kuasa yang diberikan kepada Mahkamah Rayuan Syariah oleh bab 240.

Prosedur jika perayu dalam penjara

238. (1) Jika perayu berada dalam penjara, dia hendaklah dianggap telah mematuhi kehendak-kehendak bab 235 dan 237 jika dia memberi kepada pegawai yang menjaga penjara suatu notis rayuan sama ada secara lisan atau bertulis dan butir-butir yang dikehendaki untuk dimasukkan dalam petisyen rayuan itu dalam tempoh masa yang ditetapkan oleh bab-bab tersebut dan membuat bayaran yang ditetapkan.

(2) Pegawai tersebut hendaklah dengan segera menghantar notis dan petisyen itu atau maksudnya beserta dengan bayaran yang ditetapkan kepada Pendaftar Mahkamah Tinggi Syariah.

Penghantaran rekod rayuan

239. (1) Apabila perayu telah mematuhi peruntukan-peruntukan bab 235 dan 237, Pendaftar Mahkamah Tinggi Syariah hendaklah dengan segera menghantar kepada Mahkamah Rayuan Syariah, Ketua Pendakwa Syar'ie dan Peguam Syar'ie perayu satu salinan yang diperakui bagi rekod prosiding itu dan alasan keputusan kes itu berserta dengan satu salinan petisyen rayuan.

(2) Salinan asal sebarang dokumen yang dikemukakan dalam perbicaraan itu hendaklah, berserta dengan salinan yang diperakui dan, jika perlu, terjemahannya dikemukakan dengan rekod itu, dan Mahkamah Tinggi Syariah hendaklah juga mengemukakan apa-apa barang kes lain yang dianggapnya wajar.

Rayuan dibenarkan khas dalam kes tertentu

240. Mahkamah Rayuan Syariah boleh, atas permohonan mana-mana orang yang ingin merayu yang mungkin terhalang daripada berbuat demikian atas alasan dia tidak menurut sesuatu fomaliti atau kehendak Perintah ini, membenarkan suatu rayuan atas sebarang syarat dan dengan sebarang arahan kepada Mahkamah Tinggi Syariah dan kepada pihak-pihak itu sebagaimana yang mungkin dianggapnya wajar, supaya keadilan sepenuhnya boleh dilakukan dalam perkara itu, dan boleh, bagi maksud itu, melanjutkan tempoh masa yang ditetapkan dalam bab 235 atau 237.

Rayuan tidak berasas

241. (1) Kecuali dalam rayuan berkenaan dengan kes-kes yang boleh dikenakan hukuman *hadd*, *qisas* atau *diyat*, jika pada pendapat Ketua Pendaftar Mahkamah Rayuan Syariah bahawa suatu notis rayuan tidak menunjukkan sebarang alasan rayuan yang substansial, dia boleh merujuk rayuan tersebut kepada Mahkamah Rayuan Syariah untuk keputusan terus.

(2) Jika suatu kes dirujuk kepadanya di bawah cerai (1), Mahkamah Rayuan Syariah boleh, jika dianggapnya bahawa rayuan tersebut adalah remeh atau menyusahkan dan boleh diputuskan tanpa sebarang pendengaran penuh, menolak terus rayuan tersebut tanpa memanggil sesiapa jua untuk menghadiri pendengaran itu.

Penyediaan kes

242. (1) Ketua Pendaftar Mahkamah Rayuan Syariah hendaklah –

(a) mengambil segala langkah yang perlu bagi mendapatkan pendengaran sebarang rayuan yang notis mengenainya diberikan kepadanya dan yang tidak ditolak terus di bawah bab 241; dan

(b) mendapatkan dan mengemukakan di hadapan Mahkamah Rayuan Syariah dalam bentuk yang sepatutnya segala dokumen, barang kes dan benda lain yang ternyata diperlukan bagi keputusan rayuan tersebut.

(2) Aturan-aturan dan perintah-perintah yang dibuat di bawah bab 271 membolehkan perayu untuk mendapatkan daripada Ketua Pendaftar Mahkamah Rayuan Syariah sebarang dokumen atau benda, termasuk salinan-salinan atau pengeluaran semula dokumen-dokumen, yang dikehendaki bagi rayuannya.

Menetapkan rayuan dalam senarai

243. (1) Selepas menerima dokumen-dokumen yang disebutkan di bawah bab 239, Ketua Pendaftar Mahkamah Rayuan Syariah hendaklah menomborkan rayuan itu dan memasukkannya dalam senarai rayuan yang akan didengar dan

memberikan notis kepada pihak-pihak yang berkenaan bahawa rayuan itu telah dimasukkan demikian.

(2) Jika Mahkamah Rayuan Syariah tidak menolak terus rayuan itu, dokumen-dokumen yang disebutkan dalam bab 239 hendaklah dikemukakan kepada Ketua Pendaftar Mahkamah Rayuan Syariah yang akan menomborkan rayuan itu dan memasukkannya dalam senarai rayuan yang akan didengar dan memberikan notis kepada pihak-pihak yang berkenaan bahawa rayuan itu telah dimasukkan demikian.

(3) Ketua Pendaftar Mahkamah Rayuan Syariah hendaklah menyebabkan notis mengenai masa dan tempat bagi pendengaran rayuan itu diberikan kepada pihak-pihak dalam pendengaran itu.

(4) Dalam mana-mana kes Mahkamah Rayuan Syariah boleh, atas usulnya sendiri atau atas permohonan suatu pihak yang berkenaan dan dengan notis yang munasabah kepada pihak-pihak itu, mempercepatkan atau menunda pendengaran rayuan itu.

Perayu boleh hadir

244. (1) Kecuali sebagaimana yang diperuntukkan oleh bab ini, dalam hal rayuan yang dibuat oleh tertuduh, perayu berhak hadir, jika dia mahu hadir, dalam pendengaran rayuannya, walaupun dia mungkin berada dalam tahanan.

(2) Seseorang yang berada dalam tahanan tidak berhak hadir —

(a) dalam sebarang prosiding permulaan atau bersampingan dengan suatu rayuan; atau

(b) jika dia berada dalam tahanan akibat dari keputusan tidak bersalah dengan sebab hilang akal atau keputusan hilang upaya,

melainkan jika Mahkamah Rayuan Syariah memberinya kebenaran untuk hadir.

(3) Kuasa Mahkamah Rayuan Syariah untuk menjatuhkan hukuman ke atas seseorang boleh dijalankan walaupun dia tidak hadir kerana sebarang sebab.

Responden tidak hadir

245. Jika, dalam pendengaran rayuan itu, responden tidak hadir dan Mahkamah Rayuan Syariah tidak berpuas hati bahawa notis rayuan telah sempurna disampaikan kepadanya, Mahkamah Rayuan Syariah tidak boleh membuat sebarang perintah dalam perkara rayuan tersebut yang bertentangan dengan atau menjejaskan responden, tetapi hendaklah menangguhkan pendengaran rayuan itu pada tarikh masa depan bagi kehadirannya, dan hendaklah mengeluarkan notis yang diperlukan kepadanya bagi penyampaian.

Kuasa Mahkamah Rayuan Syariah

246. (1) Dalam pendengaran suatu rayuan, Mahkamah Rayuan Syariah hendaklah mendengar perayu, jika dia hadir, dan jika difikirkannya perlu mendengar jawapan responden.

(2) Tanpa menjejaskan peruntukan-peruntukan Perintah ini, Mahkamah Rayuan Syariah boleh —

(a) menolak rayuan itu;

(b) sama ada mengesahkan, mengakaskan atau mengubah keputusan mahkamah perbicaraan;

(c) memerintahkan perbicaraan semula;

(d) meremit perkara itu dengan pendapat Mahkamah Rayuan Syariah mengenainya kepada mahkamah perbicaraan; atau

(e) membuat perintah lain sebagaimana yang difikirkannya adil dalam perkara itu, dan boleh dengan perintah itu menjalankan sebarang kuasa yang boleh dijalankan oleh mahkamah perbicaraan.

Keterangan tambahan

247. (1) Dalam menguruskan sebarang rayuan, Mahkamah Rayuan Syariah boleh, jika difikirkannya keterangan tambahan diperlukan atau mana-mana saksi patut dipanggil semula, sama ada mengambil keterangan itu sendiri atau mengarahkannya supaya diambil oleh mahkamah perbicaraan.

(2) Apabila keterangan tambahan diambil oleh mahkamah perbicaraan, ia hendaklah memperakui keterangan itu kepada Mahkamah Rayuan Syariah, dan Mahkamah Rayuan Syariah hendaklah selepas itu terus menyelesaikan rayuan itu.

(3) Melainkan jika Mahkamah Rayuan Syariah mengarahkan selainnya, tertuduh atau Peguam Syar'ienya hendaklah hadir apabila keterangan tambahan itu diambil.

(4) Dalam menguruskan sebarang rayuan, Mahkamah Rayuan Syariah boleh juga, jika difikirkannya perlu, meminta dan menerima daripada mahkamah perbicaraan suatu laporan mengenai sebarang perkara yang berkaitan dengan perbicaraan itu.

Penghakiman

248. (1) Apabila suatu rayuan telah didengar, Mahkamah Rayuan Syariah hendaklah, sama ada dengan serta-merta atau pada hari lain yang notis mengenainya kemudiannya diberikan kepada pihak-pihak itu, menyampaikan penghakimannya dalam mahkamah terbuka.

(2) Mahkamah Rayuan Syariah hendaklah lazimnya memberikan hanya satu penghakiman yang boleh disampaikan oleh pengerusi atau oleh ahli lain Mahkamah Rayuan Syariah sebagaimana yang mungkin diarahkan oleh pengerusi:

Dengan syarat bahawa penghakiman berasingan boleh disampaikan jika pengerusi memutuskan demikian.

(3) Penghakiman mana-mana ahli Mahkamah Rayuan Syariah yang tidak hadir boleh dibacakan oleh mana-mana ahli lain.

Penghakiman rayuan bagi kesalahan yang boleh dikenakan hukuman mati dan kesalahan lain tertentu

249. (1) Dengan tidak menghiraukan mana-mana peruntukan dalam sebarang undang-undang bertulis lain, bagi maksud suatu rayuan berkaitan dengan kesalahan-kesalahan *qatlul-'amd*, *hirabah*, *zina*, *zina-bil-jabar*, *liwat* atau *irtidad* yang boleh dikenakan hukuman mati dan kesalahan lain sebagaimana yang mungkin ditetapkan oleh Ketua Hakim Syar'ie, Mahkamah Rayuan Syariah hendaklah terdiri daripada lima orang ahli untuk membentuk suatu panel Hakim seperti berikut —

- (a) Ketua Hakim Syar'ie sebagai pengerusi; dan
- (b) sekurang-kurangnya —
 - (i) dua orang Hakim Mahkamah Rayuan Syariah; dan
 - (ii) seorang yang beragama Islam yang merupakan —
 - (A) seorang Hakim Mahkamah Besar;
 - (B) seorang Hakim Mahkamah Besar yang bersara; atau
 - (C) orang yang sesuai dan berkeelayakan yang akan dilantik sebagai seorang Hakim Mahkamah Besar.

(2) Suatu rayuan di bawah cerai (1) hendaklah diputuskan mengikut keputusan sebulat suara ahli-ahli Mahkamah Rayuan Syariah.

(3) Apabila keputusan sebulat suara tentang kesalahan tertuduh gagal dicapai, tertuduh tidak boleh dihukum bagi kesalahan itu tetapi boleh, jika ahli-ahli Mahkamah Rayuan Syariah bersetuju, dihukum bagi sebarang kesalahan lain dan Mahkamah Rayuan Syariah hendaklah menjatuhkan hukuman itu jika terdapat keterangan yang mencukupi bagi maksud itu.

Alasan membenarkan rayuan

250. (1) Kecuali sebagaimana yang diperuntukkan oleh peruntukan-peruntukan Perintah ini, Mahkamah Rayuan Syariah hendaklah membenarkan suatu rayuan terhadap sabitan atau pembebasan jika difikirkannya bahawa —

(a) sabitan atau pembebasan itu patut diketepikan atas alasan bahawa ia tidak selamat atau tidak memuaskan;

(b) sabitan atau pembebasan itu patut diketepikan atas alasan keputusan salah mengenai sebarang persoalan undang-undang; atau

(c) adanya ketidakteraturan material semasa perbicaraan,

dan dalam sebarang kes lain hendaklah menolak rayuan itu.

(2) Mahkamah Rayuan Syariah boleh menolak rayuan itu jika ia mengangap bahawa salah laksana keadilan sebenarnya tiada berlaku.

(3) Mahkamah Rayuan Syariah hendaklah, jika ia membenarkan rayuan itu, membatalkan sabitan atau pembebasan itu.

(4) Kecuali jika suatu perbicaraan semula diperintahkan menurut bab 254, suatu perintah Mahkamah Rayuan Syariah yang membatalkan —

(a) sabitan hendaklah berkuat kuasa sebagai suatu arahan kepada mahkamah perbicaraan untuk mencatatkan suatu penghakiman dan keputusan pembebasan sebagai ganti rekod sabitan; atau

(b) pembebasan hendaklah berkuat kuasa sebagai suatu arahan kepada mahkamah perbicaraan untuk mencatatkan suatu penghakiman dan keputusan sabitan sebagai ganti rekod pembebasan.

Peruntukan-peruntukan tambahan tentang rayuan terhadap hukuman

251. (1) Jika Mahkamah Tinggi Syariah telah menjatuhkan kepada perayu dua hukuman atau lebih dalam prosiding yang sama, suatu rayuan terhadap mana-mana satu dari hukuman-hukuman itu hendaklah disifatkan sebagai rayuan berkaitan dengan kedua-dua hukuman itu atau semua hukuman.

(2) Atas suatu rayuan terhadap hukuman, Mahkamah Rayuan Syariah, jika ia menganggap bahawa perayu atau responden patut dihukum dengan hukuman lain atas suatu kesalahan yang dia diuruskan oleh Mahkamah Tinggi Syariah, boleh —

(a) membatalkan sebarang hukuman atau perintah yang menjadi perkara rayuan itu; dan

(b) sebagai gantinya menjatuhkan hukuman atau membuat perintah sebagaimana yang difikirkannya bersesuaian bagi kes itu (sama ada lebih berat atau kurang berat) dan yang Mahkamah Tinggi Syariah mempunyai kuasa untuk menjatuhkan atau membuatnya apabila menguruskan perayu atau responden atas kesalahan itu.

Jika rayuan dibenarkan

252. (1) Bab ini dikenakan jika, atas suatu rayuan terhadap sabitan atau pembebasan selepas perbicaraan dalam Mahkamah Tinggi Syariah atas dua pertuduhan atau lebih, Mahkamah Rayuan Syariah membenarkan rayuan itu berkaitan dengan salah satu atau beberapa pertuduhan sahaja.

(2) Mahkamah Rayuan Syariah boleh berkaitan dengan sebarang pertuduhan yang atasnya perayu atau responden masih disabitkan menjatuhkan hukuman itu, sebagai ganti sebarang hukuman yang dijatuhkan ke atasnya dalam perbicaraan itu, sebagaimana yang difikirkannya patut dan dibenarkan oleh undang-undang bagi kesalahan yang dia masih disabitkan atas pertuduhan itu (sama ada hukuman yang digantikan itu adalah lebih berat atau kurang berat).

Kesalahan alternatif

253. (1) Bab ini dikenakan kepada suatu rayuan terhadap sabitan, jika perayu telah disabitkan atas suatu kesalahan dan Hakim Syar'ie mungkin mendapatinya bersalah atas kesalahan lain, dan berdasarkan dapatan Hakim Syar'ie Mahkamah Rayuan Syariah berpendapat bahawa Hakim Syar'ie setentunya telah berpuas hati dengan fakta-fakta yang membuktikan perayu bersalah melakukan kesalahan lain itu.

(2) Mahkamah Rayuan Syariah boleh, sebagai ganti membenarkan atau menolak rayuan itu, mengganti keputusan yang telah diputuskan oleh Hakim Syar'ie dengan keputusan bersalah melakukan kesalahan lain itu, dan menjatuhkan hukuman tersebut sebagai ganti hukuman yang dijatuhkan dalam perbicaraan itu sebagaimana yang mungkin dibenarkan oleh undang-undang bagi kesalahan lain itu.

Perbicaraan semula

254. (1) Jika Mahkamah Rayuan Syariah membenarkan suatu rayuan terhadap sabitan atau pembebasan dan pada pendapat Mahkamah Rayuan Syariah bahawa kepentingan keadilan menghendaki demikian, ia boleh memerintahkan supaya perayu atau responden dibicarakan semula.

(2) Perayu atau responden tidak boleh diperintahkan di bawah bab ini untuk dibicarakan semula atas sebarang kesalahan selain dari —

(a) kesalahan yang dia disabitkan atau dibebaskan dalam perbicaraan asal dan yang berkaitan dengannya rayuannya dibenarkan sebagaimana yang disebutkan dalam cerai (1);

(b) suatu kesalahan yang dia boleh disabitkan dalam perbicaraan asal atas suatu pertuduhan bagi kesalahan yang mula-mula disebutkan;

(c) suatu kesalahan atas pertuduhan alternatif yang berkaitan dengannya Hakim Syar'ie tidak membuat keputusan akibat dari sabitannya atas kesalahan yang mula-mula disebutkan; dan

(d) sebarang kesalahan lain yang mungkin telah didedahkan dengan keterangan yang dikemukakan dalam perbicaraan asal.

Peruntukan-peruntukan tambahan tentang perbicaraan semula

255. (1) Seseorang yang hendak dibicarakan semula atas suatu kesalahan menurut suatu perintah di bawah bab 254 hendaklah dibicarakan atas suatu pertuduhan baru yang dibuat oleh Ketua Pendakwa Syar'ie di hadapan Mahkamah Tinggi Syariah.

(2) Mahkamah Rayuan Syariah boleh, setelah memerintahkan suatu perbicaraan semula, membuat perintah-perintah yang pada pendapatnya diperlukan atau mustahak —

(a) bagi penahanan dalam kurungan atau kebenaran untuk diikat jamin orang yang diperintahkan untuk dibicarakan semula sementara menunggu perbicaraan semulanya; atau

(b) bagi penyimpanan sementara menunggu perbicaraan semula sebarang harta atau wang yang dilucut hak, dipulangkan atau tidak kira bagaimana jua pun dibayar menurut sabitan atau pembebasan asal atau sebarang perintah yang dibuat atas sabitan atau pembebasan itu.

(3) Jika orang yang diperintahkan untuk dibicarakan semula itu, sejeurus sebelum keputusan rayuannya, kena ditahan menurut suatu perintah yang dibuat di bawah Penggal II Bahagian VII —

(a) perintah itu hendaklah terus berkuat kuasa sementara menunggu perbicaraan semula seolah-olah rayuan itu tidak dibenarkan; dan

(b) sebarang perintah yang dibuat oleh Mahkamah Rayuan Syariah di bawah bab ini bagi penahanannya dalam kurungan atau kebenarannya untuk diikat jamin hendaklah berkuat kuasa tertakluk kepada perintah tersebut.

Keputusan khas

256. (1) Bab ini dikenakan kepada suatu rayuan terhadap sabitan atau pembebasan di mana Hakim Mahkamah Tinggi Syariah telah membuat suatu keputusan khas.

(2) Jika Mahkamah Rayuan Syariah menganggap bahawa suatu keputusan salah telah dibuat oleh Hakim Mahkamah Tinggi Syariah, ia boleh, sebagai ganti membenarkan rayuan itu, memerintahkan supaya keputusan itu direkodkan yang pada pendapatnya dikehendaki menurut undang-undang, dan menjatuhkan hukuman sebagai ganti hukuman yang dijatuhkan dalam perbicaraan itu sebagaimana yang mungkin dibenarkan oleh undang-undang.

Keputusan hilang akal atau hilang upaya

257. (1) Jika, atas suatu rayuan terhadap sabitan atau pembebasan, Mahkamah Rayuan Syariah berpendapat bahawa —

(a) keputusan yang sepatutnya adalah keputusan tidak bersalah dengan sebab hilang akal; atau

(b) kes itu bukan kes yang mengharuskan keputusan pembebasan, tetapi sepatutnya suatu keputusan bahawa perayu atau responden berkeadaan hilang upaya,

Mahkamah Rayuan Syariah hendaklah membuat suatu perintah supaya perayu atau responden dimasukkan ke dalam penjara atau tempat jagaan selamat lain yang sesuai sebagaimana yang mungkin diarahkan oleh Mahkamah Rayuan Syariah.

(2) Setelah suatu perintah di bawah bab ini dibuat, Mahkamah Rayuan Syariah boleh memberi arahan sebagaimana yang difikirkannya patut bagi penahanan perayu atau responden sementara menunggu dia dimasukkan ke dalam penjara atau tempat jagaan selamat lain yang sesuai.

Rayuan terhadap keputusan hilang akal

258. Seseorang yang dalam kesnya dibuat suatu keputusan tidak bersalah dengan sebab hilang akal boleh merayu kepada Mahkamah Rayuan Syariah terhadap keputusan itu.

Rayuan di bawah bab 258

259. (1) Tertakluk kepada peruntukan-peruntukan bab ini, Mahkamah Rayuan Syariah hendaklah membenarkan suatu rayuan di bawah bab 258 jika pada pendapatnya bahawa —

(a) keputusan itu patut diketepikan atas alasan bahawa ia tidak selamat atau tidak memuaskan;

(b) perintah Mahkamah Syariah yang menguatkuasakan keputusan itu patut diketepikan atas alasan keputusan salah mengenai sebarang persoalan undang-undang; atau

(c) terdapat ketidakteraturan material semasa menjalankan perbicaraan itu,

dan dalam sebarang kes lain hendaklah menolak rayuan itu.

(2) Dengan tidak menghiraukan cerai (1), Mahkamah Rayuan Syariah boleh menolak suatu rayuan di bawah bab 258 jika pada pendapatnya bahawa salah laksana keadilan sebenarnya tiada berlaku.

(3) Jika selain dari cerai ini —

(a) suatu rayuan di bawah bab 258 akan dibenarkan; dan

(b) tiada satu pun dari alasan yang membenarkannya berhubung dengan persoalan hilang akal perayu,

Mahkamah Rayuan Syariah boleh menolak rayuan itu jika pada pendapatnya bahawa, jika tidak kerana hilang akal perayu, keputusan yang sepatutnya adalah bahawa dia bersalah atas suatu kesalahan selain dari kesalahan yang dipertuduh itu.

(4) Jika suatu rayuan di bawah bab 258 dibenarkan, peruntukan-peruntukan yang berikut adalah dikenakan —

(a) jika alasan, atau salah satu alasan, bagi membenarkan rayuan itu adalah bahawa keputusan tentang hilang akal perayu tidak patut berkuat kuasa dan Mahkamah Rayuan Syariah berpendapat bahawa keputusan yang sepatutnya adalah bahawa dia melakukan suatu kesalahan (sama ada

kesalahan yang dipertuduh itu atau sebarang kesalahan lain yang atasnya Hakim Syar'ie mungkin mendapatinya bersalah), Mahkamah Rayuan Syariah hendaklah —

- (i) menggantikan keputusan tidak bersalah dengan sebab hilang akal dengan keputusan melakukan kesalahan itu; dan
- (ii) mempunyai kuasa-kuasa menghukum yang sama atau pun selainnya menguruskan perayu, dan kuasa-kuasa lain, sebagaimana yang sepatutnya dipunyai oleh mahkamah perbicaraan jika Hakim Syar'ie telah membuat keputusan gantian itu; dan

(b) dalam sebarang kes lain, Mahkamah Rayuan Syariah hendaklah menggantikan keputusan tidak bersalah dengan sebab hilang akal dengan keputusan pembebasan.

Perintah mengenai penyelesaian rayuan di bawah bab 258

260. (1) Jika, atas suatu rayuan di bawah bab 258, Mahkamah Rayuan Syariah berpendapat bahawa kes itu adalah bukan kes yang mengharuskan keputusan pembebasan tetapi sepatutnya suatu keputusan bahawa orang kena tuduh berkeadaan hilang upaya, Mahkamah Rayuan Syariah hendaklah membuat suatu perintah supaya perayu dimasukkan ke dalam penjara atau tempat jagaan selamat lain yang sesuai sebagaimana yang mungkin diarahkan oleh Mahkamah Rayuan Syariah.

(2) Jika menurut bab 259(4)(b) Mahkamah Rayuan Syariah menggantikan keputusan pembebasan dan pada pendapatnya bahawa —

(a) perayu menderita kecelaruan mental yang jenis atau tahapnya mewajarkannya untuk ditahan di suatu tempat jagaan selamat yang sesuai (dengan atau tanpa rawatan perubatan); dan

(b) dia patut ditahan demikian bagi kepentingan kesihatan atau keselamatannya sendiri atau dengan tujuan untuk melindungi orang lain,

Mahkamah Rayuan Syariah hendaklah membuat suatu perintah supaya perayu dimasukkan ke dalam penjara atau tempat jagaan selamat lain yang sesuai sebagaimana yang mungkin dinyatakan.

(3) Setelah suatu perintah di bawah bab ini dibuat, Mahkamah Rayuan Syariah boleh memberi arahan sebagaimana yang difikirkannya patut bagi penahanannya sementara menunggu dia dimasukkan ke dalam penjara atau tempat jagaan selamat lain yang sesuai.

Hak untuk merayu jika orang didapati tidak berupaya membuat pembelaan

261. Jika terdapat suatu keputusan oleh seorang Hakim Mahkamah Tinggi Syariah di bawah Penggal II Bahagian VII mengenai persoalan kelayakan seseorang itu untuk membuat pembelaannya, orang itu atau Ketua Pendakwa Syar'ie boleh merayu kepada Mahkamah Rayuan Syariah terhadap keputusan itu.

Penyelesaian rayuan di bawah bab 261

262. (1) Mahkamah Rayuan Syariah hendaklah membenarkan suatu rayuan di bawah bab 261 jika pada pendapatnya bahawa —

(a) keputusan itu patut diketepikan atas alasan bahawa ia tidak selamat atau tidak memuaskan;

(b) perintah yang menguatkuasakan keputusan itu patut diketepikan atas alasan keputusan salah mengenai sebarang persoalan undang-undang; atau

(c) terdapat ketidakteraturan material semasa memutuskan persoalan mengenai kelayakan untuk dibicarakan,

dan dalam sebarang kes lain (kecuali kes yang dikenakan cerai (3)) hendaklah menolak rayuan itu.

(2) Dengan tidak menghiraukan cerai (1), Mahkamah Rayuan Syariah boleh menolak rayuan itu jika pada pendapatnya bahawa salah laksana keadilan sebenarnya tiada berlaku.

(3) Suatu rayuan di bawah bab 261 boleh, jika persoalan mengenai kelayakan untuk dibicarakan diputuskan kemudian setelah tertuduh dipertuduh, dibenarkan oleh Mahkamah Rayuan Syariah (walaupun keputusan itu dibuat dengan sepatutnya) jika sebelum persoalan mengenai kelayakan untuk dibicarakan itu dipertimbangkan, Mahkamah Rayuan Syariah berpendapat bahawa kes itu adalah kes di mana —

(a) orang kena tuduh sepatutnya dibebaskan; atau

(b) dalam kes suatu rayuan yang dibuat oleh Ketua Pendakwa Syar'ie, responden tidak sepatutnya dibebaskan,

dan, jika suatu rayuan dibenarkan di bawah cerai ini, Mahkamah Rayuan Syariah hendaklah membatalkan keputusan itu dan mengarahkan supaya —

(i) berkaitan dengan perenggan (a), keputusan pembebasan direkodkan (tetapi bukan keputusan tidak bersalah dengan sebab hilang akal);

- (ii) berkaitan dengan perenggan (b), suatu perbicaraan baru diperintahkan.

(4) Tertakluk kepada cerai (3), jika suatu rayuan di bawah bab 261 dibenarkan, perayu atau responden boleh dibicarakan atas kesalahan yang dia dipertuduh, dan Mahkamah Rayuan Syariah boleh membuat perintah yang pada pendapatnya diperlukan atau mustahak sementara menunggu sebarang perbicaraan itu bagi menahannya dalam kurungan atau membenarkannya untuk diikat jamin.

Kesan rayuan ke atas hukuman

263. (1) Tempoh semasa perayu atau responden berada dalam kurungan sementara menunggu keputusan rayuannya hendaklah, tertakluk kepada sebarang arahan yang mungkin diberikan oleh Mahkamah Rayuan Syariah yang bertentangan, dikira sebagai sebahagian dari tempoh sebarang hukuman penjara yang mungkin dikenakan oleh Mahkamah Rayuan Syariah.

(2) Jika Mahkamah Rayuan Syariah memberi suatu arahan yang bertentangan di bawah cerai (1), ia hendaklah menyatakan sebab-sebabnya berbuat demikian.

(3) Dalam kes suatu rayuan yang dibuat oleh tertuduh, jika perayu dibenarkan untuk diikat jamin, masa dia bebas bergerak selepas dibenarkan untuk diikat jamin hendaklah tidak diambil kira dalam mengira tempoh sebarang hukuman yang dikenakan kepadanya pada masa itu.

(4) Tempoh sebarang hukuman yang dijatuhkan oleh Mahkamah Rayuan Syariah hendaklah, melainkan jika Mahkamah Rayuan Syariah mengarahkan selainnya, mula berkuat kuasa dari masa apabila ia sepatutnya mula berkuat kuasa jika dijatuhkan dalam prosiding dari mana rayuan itu dikemukakan.

Rayuan tidak dibenarkan atas alasan tertentu

264. Kecuali jika, pada pendapat Mahkamah Rayuan Syariah, salah laksana keadilan sebenarnya telah berlaku, tiada rayuan boleh dibenarkan kerana sebarang —

(a) kecacatan yang, jika dinyatakan semasa perbicaraan itu berjalan, mungkin telah dipinda oleh mahkamah perbicaraan; atau

(b) keadaan tidak formal semasa saksi mengangkat *yamin*.

Penangguhan pelaksanaan sementara menunggu rayuan

265. (1) Tertakluk kepada peruntukan-peruntukan Perintah ini dan kecuali dalam kes-kes yang disebutkan dalam cerai (2) dan bab 233, tiada rayuan boleh

berkuat kuasa sebagai penangguhan pelaksanaan tetapi mahkamah perbicaraan atau Mahkamah Rayuan Syariah boleh menangguhkan pelaksanaan mana-mana penghakiman, perintah, sabitan atau hukuman sementara menunggu rayuan, atas sebarang terma tentang jaminan bagi pembayaran sebarang wang atau apa-apa perbuatan yang dilaksanakan atau tidak dilaksanakan atau pengenaan apa-apa hukuman yang diperintahkan oleh atau dalam penghakiman, perintah, sabitan atau hukuman sebagaimana yang difikirkan munasabah oleh Mahkamah Syariah.

(2) Dalam kes sabitan yang melibatkan hukuman mati, rejam, sebat, potong tangan atau kaki atau *qisas* dalam kecederaan —

(a) hukuman itu tidak boleh dilaksanakan dalam mana-mana kes sehingga selepas habis tempoh masa notis rayuan boleh diberikan di bawah bab 235, atau sebarang lanjutan masa di bawah bab 240;

(b) jika notis itu telah difailkan, hukuman itu tidak boleh dilaksanakan sehingga selepas keputusan rayuan itu; dan

(c) pesalah itu hendaklah ditahan di dalam penjara sementara menunggu keputusan rayuan itu dan peruntukan-peruntukan dalam bab 184(a), (b) dan (c) dikenakan.

Ikat jamin

266. Tertakluk kepada bab 265(2), Mahkamah Rayuan Syariah boleh, jika difikirkannya patut atas permohonan orang kena tuduh, membenarkannya diikat jamin sementara menunggu rayuannya itu diputuskan.

Pengembalian harta

267. (1) Penguatkuasaan suatu perintah bagi pengembalian harta kepada seseorang yang dibuat atas suatu sabitan atau pembebasan oleh Mahkamah Tinggi Syariah hendaklah, melainkan jika mahkamah perbicaraan membuat arahan yang bertentangan dalam sebarang kes di mana, pada pendapatnya, hakmilik terhadap harta itu tidak dipertikaikan, digantung —

(a) dalam sebarang kes, sehingga tamat tempoh 30 hari dari tarikh sabitan atau pembebasan; dan

(b) jika notis rayuan diberikan dalam masa 30 hari dari tarikh sabitan atau pembebasan, sehingga rayuan itu diputuskan.

(2) Dalam kes-kes jika penguatkuasaan perintah itu digantung sehingga rayuan itu diputuskan, perintah itu tidak boleh berkuat kuasa tentang harta yang berkenaan itu jika sabitan atau pembebasan itu dibatalkan atas rayuan.

(3) Peruntukan boleh dibuat dengan aturan-aturan dan perintah-perintah yang dibuat di bawah bab 271 bagi memastikan sebarang harta dijaga dengan selamat, sementara menunggu penggantungan kuat kuasa sebarang perintah tersebut.

(4) Mahkamah Rayuan Syariah boleh dengan perintah membatalkan atau mengubah sebarang perintah yang dibuat oleh mahkamah perbicaraan bagi pengembalian harta kepada mana-mana orang, walaupun sabitan itu tidak dibatalkan; dan perintah itu, jika dibatalkan, tidak boleh berkuat kuasa dan, jika diubah, hendaklah berkuat kuasa sebagaimana yang diubah itu.

Penghakiman hendaklah diperakui kepada mahkamah perbicaraan

268. (1) Apabila suatu kes jenayah diputuskan atas rayuan, Mahkamah Rayuan Syariah hendaklah memperakui penghakiman atau perintahnya kepada mahkamah perbicaraan.

(2) Mahkamah perbicaraan hendaklah selepas itu membuat perintah yang selaras dengan penghakiman atau perintah Mahkamah Rayuan Syariah dan, jika perlu, rekod itu hendaklah dipinda menurutnya.

(3) Apabila mana-mana rayuan ditarik balik atau diberhentikan, Ketua Pendaftar Mahkamah Rayuan Syariah hendaklah memberitahu mahkamah perbicaraan dengan sewajarnya, dan jika sebarang penangguhan pelaksanaan telah dibenarkan, hukuman atau perintah mahkamah perbicaraan hendaklah dikuatkuasakan dengan segera, tetapi tiada sebarang apa pun dalam cerai ini boleh dianggap sebagai mengehadkan atau menyekat kuasa melanjutkan masa yang diberikan kepada Mahkamah Rayuan Syariah oleh bab 240.

Kematian tertuduh

269. (1) Tiap-tiap rayuan selain rayuan terhadap pembebasan di bawah bab 232 tidak akan terhenti jika tertuduh mati.

(2) Suatu rayuan di bawah cerai (1) —

(a) yang mungkin telah dibuat oleh tertuduh jika dia hidup;

(b) yang dibuat olehnya semasa dia hidup, mana-mana langkah seterusnya yang mungkin telah diambil olehnya berhubung dengan rayuan tersebut jika dia hidup,

boleh dibuat atau diambil, mengikut mana yang berkenaan, oleh seseorang yang dibenarkan oleh Mahkamah Rayuan Syariah.

(3) Mahkamah Rayuan Syariah boleh memberi kebenaran untuk merayu kepada —

(a) waris si-mati;

(b) wakil diri si-mati;

(c) mana-mana orang yang ternyata kepada Mahkamah Rayuan Syariah mempunyai pertalian keluarga atau hubungan yang serupa dengan si-mati; atau

(d) mana-mana orang yang ternyata mempunyai kepentingan kewangan atau kepentingan lain yang substansial dalam keputusan rayuan yang berkaitan mengennainya.

(4) Suatu permohonan bagi kebenaran di bawah cerai (3) hendaklah dibuat dalam tempoh 30 hari dari tarikh kematian si-mati.

Rujukan kepada Mahkamah Rayuan Syariah atas rayuan daripada Mahkamah Rendah Syariah atas alasan kepentingan awam

270. (1) Apabila suatu rayuan dari suatu keputusan Mahkamah Rendah Syariah dalam suatu perkara jenayah telah diputuskan oleh Mahkamah Tinggi Syariah, Mahkamah Rayuan Syariah boleh, atas permohonan mana-mana pihak dalam rayuan itu, memberi kebenaran untuk diputuskan olehnya sendiri mengenai sebarang persoalan undang-undang yang berkepentingan awam yang telah timbul dan yang keputusannya oleh Mahkamah Tinggi Syariah telah menyentuh keputusan rayuan tersebut.

(2) Suatu permohonan bagi kebenaran di bawah bab ini hendaklah dibuat dalam masa 30 hari, atau masa yang lebih panjang sebagaimana yang mungkin dibenarkan oleh Mahkamah Rayuan Syariah, dari keputusan rayuan yang disebut dalam permohonan itu dan dalam hal permohonan oleh Ketua Pendakwa Syarie, hendaklah dibuat oleh atau dengan keizinan secara bertulis daripada pegawai itu sahaja.

(3) Apabila kebenaran telah diberikan oleh Mahkamah Rayuan Syariah di bawah bab ini, Mahkamah Tinggi Syariah boleh membuat perintah sebagaimana yang mungkin difikirkannya patut bagi penangkapan, penahanan atau pelepasan dengan ikat jamin mana-mana pihak dalam rayuan itu dan Pendaftar Mahkamah Tinggi Syariah hendaklah menghantar rekod prosiding dalam Mahkamah Tinggi Syariah kepada Ketua Pendaftar Mahkamah Rayuan Syariah yang selepas itu akan menetapkan dan memberitahu kepada pihak-pihak dalam rayuan itu masa dan tempat pendengaran perkara itu.

(4) Apabila kebenaran telah diberikan oleh Mahkamah Rayuan Syariah, ia hendaklah mendengar dan memutuskan persoalan yang dibenarkan untuk dirujuk bagi keputusannya dan membuat perintah sebagaimana yang mungkin telah dibuat oleh Mahkamah Tinggi Syariah yang pada pendapatnya adil bagi penyelesaian rayuan itu.

(5) Bagi maksud bab ini tetapi tanpa menjejaskan keluasan makna peruntukan-peruntutannya —

(a) apa-apa persoalan undang-undang yang berkenaan dengannya terdapat percanggahan nas kehakiman hendaklah dianggap sebagai suatu persoalan yang berkepentingan awam; dan

(b) penjalanan oleh Mahkamah Tinggi Syariah akan mana-mana kuasa penyemakan di bawah Perintah ini hendaklah dianggap sebagai suatu rayuan daripada suatu keputusan Mahkamah Rendah Syariah.

Aturan dan perintah

271. (1) Ketua Hakim Syar'ie boleh membuat aturan-aturan dan perintah-perintah berkenaan dengan amalan dan prosedur yang akan diikuti di bawah Penggal ini.

(2) Aturan-aturan dan perintah-perintah itu boleh mengadakan peruntukan bagi —

(a) mengawalselia dan menetapkan borang-borang yang akan digunakan dalam Mahkamah Rayuan Syariah;

(b) masa dokumen mesti difailkan atau notis diberikan;

(c) kewajipan-kewajipan pegawai Mahkamah Rayuan Syariah;

(d) cara bagaimana kes-kes dan hujah-hujah hendak dikemukakan; dan

(e) pada amnya bagi menjalankan peruntukan-peruntukan Perintah ini dengan lebih baik lagi berkenaan dengan perkara-perkara jenayah dalam Mahkamah Rayuan Syariah.

Penggal III

Rujukan dan penyemakan

Penangguhan perkara undang-undang

272. (1) Mana-mana Mahkamah Rendah Syariah boleh, jika difikirkannya patut, pada akhir prosiding atau pada bila-bila masa dalam tempoh 7 hari dari masa penghakiman, pembebasan, hukuman atau perintah yang dijatuhkan atau dibuat di dalamnya, menangguhkan untuk pertimbangan Mahkamah Tinggi Syariah apa-apa persoalan undang-undang yang timbul dalam prosiding itu, yang menyatakan dengan ringkas fakta-fakta yang akan dikenakan undang-undang dan persoalan undang-undang yang akan diputuskan mengenainya.

(2) Setiap persoalan undang-undang yang ditangguhkan itu hendaklah dikemukakan kepada Mahkamah Syariah dalam bentuk kes khas dalam borang yang dinyatakan dalam Jadual Kedua.

(3) Setiap kes khas tersebut hendaklah disediakan oleh Hakim Mahkamah Rendah Syariah yang di hadapannya prosiding itu diadakan dan hendaklah —

(a) menyatakan dengan ringkas fakta-fakta yang difikirkan oleh Hakim Mahkamah Rendah Syariah akan dibuktikan;

(b) menyatakan persoalan undang-undang yang telah ditangguhkan untuk pendapat Mahkamah Syariah;

(c) dihantar oleh Hakim Mahkamah Rendah Syariah kepada Pendaftar Mahkamah Tinggi Syariah; dan

(d) ditetapkan untuk penghujahan mengikut cara sebagaimana yang diarahkan oleh Mahkamah Tinggi Syariah.

Keputusan dan kuasa mengenainya

273. (1) Mahkamah Tinggi Syariah hendaklah mendengar dan memutuskan persoalan undang-undang yang timbul daripada kes khas tersebut dan hendaklah selepas itu mengesahkan, meminda atau mengakaskan keputusan yang berkaitan dengannya kes khas itu telah dinyatakan atau meremit perkara itu kepada Hakim Mahkamah Rendah Syariah dengan pendapat Mahkamah Tinggi Syariah mengenainya atau boleh membuat perintah berkaitan dengan perkara itu sebagaimana yang difikirkan patut oleh Mahkamah Tinggi Syariah.

(2) Hakim Mahkamah Rendah Syariah yang menyatakan dan menyampaikan suatu kes khas menurut Perintah ini tidaklah bertanggungjawab terhadap apa-apa kos yang berkaitan dengannya.

Kuasa meminta rekod Mahkamah Rendah Syariah

274. Seorang Hakim Mahkamah Tinggi Syariah boleh meminta dan memeriksa rekod mana-mana prosiding mana-mana Mahkamah Rendah Syariah bagi maksud memuaskan hatinya mengenai ketepatan, kesahan atau patut tidaknya mana-mana keputusan, hukuman atau perintah yang direkodkan atau dijatuhkan dan tentang keteraturan mana-mana prosiding Mahkamah Rendah Syariah tersebut.

Kuasa memerintahkan siasatan lanjut

275. Setelah memeriksa mana-mana rekod di bawah bab 274 atau pun selainnya, Hakim Mahkamah Tinggi Syariah penyemak boleh mengarahkan Hakim Mahkamah Rendah Syariah untuk membuat, dan Hakim Mahkamah Rendah Syariah hendaklah membuat, siasatan lanjut mengenai mana-mana aduan yang

telah ditolak di bawah bab 96, atau mengenai kes mana-mana orang kena tuduh yang telah dibebaskan.

Kuasa atas penyemakan

276. (1) Hakim Mahkamah Tinggi Syariah penyemak boleh, dalam mana-mana kes yang rekod prosidingnya telah diminta olehnya, atau yang selainnya sampai ke pengetahuannya, atas budi bicaranya, menjalankan mana-mana kuasa yang diberikan oleh bab-bab 218, 222, 223, 224 dan 229 atau boleh membuat perintah sebagaimana yang mungkin dianggapnya patut oleh Mahkamah Tinggi Syariah.

(2) Tiada perintah di bawah bab ini boleh dibuat dengan memudaratkan tertuduh melainkan jika dia diberi peluang untuk didengar, sama ada sendiri atau melalui Peguam Syar'ienya dalam pembelaannya sendiri.

(3) Tiada sebarang apa pun dalam bab ini boleh dianggap sebagai memberi kuasa kepada Mahkamah Tinggi Syariah untuk mengubah suatu keputusan pembebasan kepada suatu keputusan sabitan kecuali dalam kesalahan menyebabkan kecederaan yang boleh dikenakan hukuman *qisas* atau *arsy muqaddar*.

Kebenaran untuk pihak-pihak hadir

277. Kecuali dalam kesalahan menyebabkan kecederaan yang boleh dikenakan hukuman *qisas* atau *arsy muqaddar*, tiada pihak mempunyai sebarang hak untuk didengar di hadapan Mahkamah Tinggi Syariah apabila menjalankan kuasa-kuasa penyemakannya:

Dengan syarat bahawa Mahkamah itu boleh, jika difikirkannya patut, apabila menjalankan kuasa-kuasa tersebut mendengar mana-mana pihak dan bahawa tiada sebarang apa pun dalam bab ini boleh dianggap sebagai menjejaskan bab 276(2).

Perintah atas penyemakan

278. Apabila suatu kes disemak di bawah Penggal ini oleh Hakim Mahkamah Tinggi Syariah, dia hendaklah memperakui keputusan atau perintahnya kepada Mahkamah Syariah yang merekodkan atau menjatuhkan keputusan, hukuman atau perintah dengan menyatakan, jika keputusan, hukuman atau perintah itu telah diubah, alasan pengubahan itu, dan Mahkamah Syariah yang kepadanya keputusan atau perintah itu diperakui sedemikian hendaklah selepas itu membuat perintah yang selaras dengan keputusan yang diperakui itu dan, jika perlu, rekod itu hendaklah dipinda menurutnya.

Penggal IV

Rujukan

Tafsiran Penggal ini

279. Dalam Penggal ini, melainkan jika maksudnya berkehendakkan makna yang lain, “rujukan” bermakna suatu rujukan tentang suatu perkara undang-undang kepada Mahkamah Rayuan Syariah di bawah Penggal ini.

Rujukan kepada Mahkamah Rayuan Syariah

280. (1) Jika seseorang (dalam Penggal ini disebut sebagai responden) telah dibebaskan atas sebarang pertuduhan dalam suatu perbicaraan di hadapan Mahkamah Tinggi Syariah pada menjalankan bidang kuasa jenayah asalnya, Ketua Pendakwa Syar’ie boleh, jika dia berkehendakkan pendapat Mahkamah Rayuan Syariah tentang suatu perkara undang-undang yang telah timbul dalam kes itu, merujuk perkara itu kepada Mahkamah Rayuan Syariah yang akan, menurut Penggal ini, menimbang perkara itu dan memberikan pendapatnya mengenainya.

(2) Suatu rujukan hendaklah —

(a) secara bertulis yang ditandatangani oleh Ketua Pendakwa Syar’ie;

(b) menyatakan perkara undang-undang yang dirujuk itu dan, jika berkenaan, fakta-fakta kes sebagaimana yang diperlukan untuk pertimbangan yang sepatutnya tentang perkara undang-undang itu;

(c) merumuskan hujah yang hendak dikemukakan kepada Mahkamah Syariah;

(d) menyatakan autoriti yang hendak disebutkan;

(e) diberikan tajuk “Rujukan di bawah Perintah Kanun Peraturan Jenayah Mahkamah Syariah, 2018” berserta dengan tahun dan bilangan rujukan itu; dan

(f) difailkan kepada Pendaftar Mahkamah Tinggi Syariah dalam tempoh 21 hari, atau atas permohonan Ketua Pendakwa Syar’ie, dalam tempoh selanjutnya sebagaimana yang mungkin dibenarkan oleh Mahkamah Rayuan Syariah, selepas tarikh responden dibebaskan.

(3) Tiada sebutan boleh dibuat dalam rujukan itu mengenai nama sebenar mana-mana orang atau tempat yang mungkin membawa kepada pengenalan responden.

Notis rujukan hendaklah disampaikan kepada responden

281. (1) Pendaftar Mahkamah Tinggi Syariah hendaklah menyebabkan supaya notis rujukan itu disampaikan kepada responden yang juga akan —

(a) memberitahu responden bahawa rujukan itu tidak akan menjejaskan perbicaraan yang berhubung dengannya rujukan itu dibuat atau mana-mana pembebasan dalam perbicaraan itu;

(b) meminta responden, dalam tempoh sebagaimana yang mungkin dinyatakan dalam notis itu (iaitu tidak kurang daripada 28 hari dari tarikh penyampaian notis itu), untuk memberitahu Pendaftar Mahkamah Tinggi Syariah jika dia mahu mengemukakan apa-apa hujah kepada Mahkamah Rayuan Syariah dan, jika demikian, sama ada dia mahu mengemukakan hujah itu sendiri atau melalui Peguam Syar'ienya.

(2) Mahkamah Rayuan Syariah tidak boleh mendengar hujah oleh Ketua Pendakwa Syar'ie sehingga tempoh yang dinyatakan dalam notis itu tamat, melainkan jika responden bersetuju atau telah menunjukkan bahawa dia tidak mahu mengemukakan apa-apa hujah kepada Mahkamah Syariah.

Penarikan balik atau pindaan rujukan

282. (1) Ketua Pendakwa Syar'ie boleh menarik balik atau meminda rujukan itu pada bila-bila masa sebelum Mahkamah Rayuan Syariah memulakan pendengaran. Selepas itu, Ketua Pendakwa Syar'ie boleh menarik balik atau meminda rujukan itu dengan kebenaran Mahkamah Rayuan Syariah.

(2) Ketua Pendakwa Syar'ie hendaklah menyebabkan supaya notis penarikan balik atau pindaan tersebut disampaikan kepada responden.

Pendengaran

283. Bagi tujuan menimbangkan suatu perkara yang dirujukkan kepadanya di bawah Penggal ini, Mahkamah Rayuan Syariah hendaklah mendengar hujah —

(a) Ketua Pendakwa Syar'ie;

(b) jika responden berkehendak mengemukakan apa-apa hujah, Peguam Syar'ienya atau responden itu sendiri; dan

(c) jika Mahkamah Syariah mengarahkan demikian, Peguam Syar'ie yang dilantik sebagai *amicus curiae* oleh Pendaftar.

Kos

284. Jika, apabila suatu perkara dirujuk kepada Mahkamah Rayuan Syariah di bawah Penggal ini, responden hadir melalui seorang Peguam Syar'ie bagi tujuan mengemukakan apa-apa hujah kepada Mahkamah Syariah, dia berhak mendapatkan kosnya bagi jumlah wang yang secara munasabah mencukupi untuk mengganti rugi apa-apa perbelanjaan yang dilakukan dengan sepatutnya olehnya bagi tujuan untuk diwakili dalam rujukan itu; dan apa-apa amaun yang boleh didapatkan balik di bawah bab ini hendaklah ditentukan dengan seberapa segeranya oleh Pendaftar.

Rujukan tidak menjejaskan perbicaraan

285. Suatu rujukan tidak boleh menjejaskan perbicaraan yang berhubung dengannya rujukan itu dibuat atau mana-mana pembebasan dalam perbicaraan itu.

Penangguhan oleh Hakim Mahkamah Tinggi Syariah

286. (1) Seorang Hakim Mahkamah Tinggi Syariah boleh menangguhkan untuk pertimbangan Mahkamah Rayuan Syariah sebarang persoalan undang-undang yang mungkin berbangkit dalam perbicaraan sebarang pertuduhan.

(2) Pada menjalankan kuasanya di bawah cerai (1), Hakim Mahkamah Tinggi Syariah itu boleh bertindak sama ada atas usulnya sendiri atau atas permohonan Ketua Pendakwa Syar'ie atau pihak pembela.

(3) Seorang Hakim Mahkamah Tinggi Syariah boleh, jika dia menangguhkan suatu persoalan undang-undang di bawah cerai (1) dan orang kena tuduh telah disabitkan —

(a) menangguhkan penghakiman sehingga persoalan itu telah dipertimbangkan dan diputuskan; dan

(b) memasukkan orang yang disabitkan itu ke dalam penjara atau membenarkannya diikat jamin, dengan atau tanpa seorang atau lebih penjamin yang mencukupi, dan dengan jumlah wang sebagaimana yang mungkin difikirkannya patut, yang mensyaratkan supaya hadir pada masa atau masa-masa sebagaimana yang mungkin diarahkan oleh Hakim Mahkamah Tinggi Syariah dan menerima penghakiman.

(4) Dalam menimbangkan suatu persoalan yang ditangguhkan di bawah cerai (1), Mahkamah Rayuan Syariah boleh —

(a) mengesahkan atau membatalkan sabitan itu atau memerintahkan suatu perbicaraan baru; dan

(b) membuat perintah lain sebagaimana yang mungkin diperlukan untuk menguatkuasakan keputusannya.

(5) Mahkamah Rayuan Syariah boleh mengesahkan sabitan itu jika ia menganggap bahawa salah laksana keadilan sebenarnya tidak berlaku.

Kuasa Kebawah Duli Yang Maha Mulia Paduka Seri Baginda Sultan dan Yang Di-Pertuan

287. (1) Jika seseorang telah disabitkan oleh mana-mana Mahkamah Syariah atas suatu kesalahan selain dari kesalahan yang boleh dikenakan hukuman *hadd* atau *qisas* atau telah didapati tidak bersalah dengan sebab hilang akal, atau telah didapati berkeadaan hilang upaya, Kebawah Duli Yang Maha Mulia Paduka Seri Baginda Sultan dan Yang Di-Pertuan atau melalui orang yang diberi kuasa oleh Kebawah Duli Yang Maha Mulia Paduka Seri Baginda Sultan dan Yang Di-Pertuan boleh, pada bila-bila masa sama ada —

(a) merujukkan kepada Mahkamah Rayuan Syariah keseluruhan kes itu, yang kemudiannya hendaklah disifatkan bagi semua tujuan sebagai suatu rayuan kepada Mahkamah Rayuan Syariah oleh orang itu; atau

(b) merujukkan kepada Mahkamah Rayuan Syariah untuk pendapatnya mana-mana perkara yang berbangkit dalam kes tersebut dan Mahkamah Rayuan Syariah hendaklah menimbangkan perkara yang dirujukkan itu dan menyembahkan pendapatnya kehadapan majlis Kebawah Duli Yang Maha Mulia Paduka Seri Baginda Sultan dan Yang Di-Pertuan.

(2) Suatu rujukan oleh Kebawah Duli Yang Maha Mulia Paduka Seri Baginda Sultan dan Yang Di-Pertuan di bawah bab ini boleh dibuat oleh Baginda sama ada atas permohonan orang yang disebut dalam cerai (1), atau tanpa sebarang permohonan tersebut.

Penggal V

Prosiding dalam kes kesalahan tertentu yang menyentuh pentadbiran keadilan

Prosedur terus bagi kesalahan yang dilakukan dalam Mahkamah Syariah

288. Jika mana-mana kesalahan yang diperihalkan dalam bab-bab 242, 245, 246, 247 dan 248 dari Perintah Kanun Hukuman Jenayah Syariah, 2013 (S 69/2013) dilakukan dalam pandangan atau di hadapan mana-mana Mahkamah Syariah semasa prosiding kehakiman, Mahkamah Syariah boleh menyebabkan pesalah itu ditahan dalam kurungan dan pada bila-bila masa sebelum penangguhan persidangan Mahkamah Syariah pada hari yang sama boleh, jika difikirkannya patut, mengambil tahu kesalahan itu dan menghukum pesalah itu —

(a) dalam kes Mahkamah Rendah Syariah, dengan suatu denda tidak melebihi \$2,000, penjara bagi suatu tempoh tidak melebihi 6 bulan atau kedua-duanya sekali;

(b) dalam kes Mahkamah Tinggi Syariah dan Mahkamah Rayuan Syariah, dengan suatu denda tidak melebihi \$10,000, penjara bagi suatu tempoh tidak melebihi satu tahun atau kedua-duanya sekali.

Rekod fakta yang menjadi kesalahan

289. (1) Dalam tiap-tiap kes tersebut, Mahkamah Syariah hendaklah merekodkan fakta-fakta yang menjadi kesalahan itu, bersama dengan pernyataan, jika ada, yang dibuat oleh pesalah itu dan juga keputusan dan hukuman.

(2) Jika kesalahan itu adalah suatu kesalahan yang boleh dihukum di bawah bab 242 dari Perintah Kanun Hukuman Jenayah Syariah, 2013 (S 69/2013), rekod itu mestilah menunjukkan jenis dan peringkat prosiding kehakiman yang Mahkamah Syariah yang bersidang itu telah diganggu atau dihina, dan jenis gangguan atau penghinaan itu.

Prosedur ganti

290. Jika Mahkamah Syariah, dalam mana-mana kes, berpendapat bahawa seseorang yang dituduh melakukan mana-mana kesalahan yang disebut dalam bab 288 dan dilakukan dalam pandangan atau di hadapannya adalah lebih baik diuruskan melalui proses biasa undang-undang, Mahkamah Syariah itu, selepas merekodkan fakta-fakta yang menjadikan kesalahan itu dan pernyataan tertuduh sebagaimana yang diperuntukkan dalam bab 289, boleh mengarahkan supaya tertuduh didakwa dan boleh menghendaki supaya jaminan diberikan bagi kehadiran orang kena tuduh itu di hadapan seorang Hakim Syar'ie atau, jika jaminan yang mencukupi tidak diberikan, boleh menghantar orang itu, di bawah tahanan, kepada Hakim Syar'ie lain untuk dibicarakan.

Kuasa meremit hukuman

291. Apabila mana-mana Mahkamah Syariah telah, di bawah bab 288, menghukum seorang pesalah kerana enggan atau meninggalkan daripada melakukan apa-apa jua yang dia dikehendaki secara sah untuk melakukannya atau kerana sebarang penghinaan atau gangguan yang sengaja, Mahkamah Syariah itu boleh, menurut budi bicaranya, melepaskan pesalah itu atau meremit hukuman apabila pesalah itu telah patuh kepada perintah atau kehendak Mahkamah Syariah itu atau jika dia telah meminta maaf sehingga memuaskan hati Mahkamah Syariah itu.

Enggan memberi keterangan

292. Jika mana-mana saksi di hadapan Mahkamah Syariah enggan memberi keterangan atau menjawab soalan yang dikemukakan kepadanya atau enggan mengemukakan sebarang dokumen dalam milikan atau kuasanya yang dikehendaki oleh Mahkamah Syariah supaya dikemukakan olehnya, dan tidak memberi sebarang sebab yang munasabah kerana keengganannya itu, Mahkamah Syariah itu boleh, atas sebab-sebab yang akan direkodkan secara bertulis, menghukumnya dengan penjara bagi sebarang tempoh tidak melebihi 14 hari melainkan jika dalam masa itu orang itu bersetuju untuk memberi keterangan atau diperiksa dan menjawab soalan itu atau mengemukakan dokumen itu. Sekiranya dia terus enggan, dia boleh diuruskan mengikut bab 288 atau 290 walaupun dia mungkin telah menjalani sebarang hukuman di bawah bab ini.

Rayuan

293. (1) Mana-mana orang yang dihukum oleh Mahkamah Rendah Syariah atau Mahkamah Tinggi Syariah di bawah peruntukan-peruntukan Penggal ini boleh merayu kepada Mahkamah Tinggi Syariah atau Mahkamah Rayuan Syariah masing-masing.

(2) Peruntukan-peruntukan Penggal I dan II Bahagian ini hendaklah, setakat mana peruntukan-peruntukan itu terpakai, dikenakan kepada rayuan-rayuan di bawah bab ini.

(3) Peruntukan-peruntukan Penggal III dan IV Bahagian ini hendaklah juga dikenakan kepada semua prosiding oleh seorang Hakim Syar'ie di bawah Penggal ini.

BAHAGIAN VII

PROSIDING KHAS

Penggal I

Inkues

Makna “sebab kematian”

294. Dalam Penggal ini, perkataan “sebab kematian” termasuk bukan sahaja sebab kematian nyata yang boleh dipastikan melalui pemeriksaan atau pemeriksaan bedah siasat ke atas mayat si-mati, tetapi juga segala perkara yang perlu untuk membolehkan sesuatu pendapat itu dibuat bagaimana si-mati menemui ajalnya dan sama ada kematiannya disebabkan oleh apa-apa cara daripada, atau dipercepatkan oleh, apa-apa perbuatan atau peninggalan yang menyalahi undang-undang di pihak mana-mana orang lain.

Kewajipan Pegawai Penguatkuasa Agama atau pegawai yang menjaga balai polis

295. (1) Jika seorang Pegawai Penguatkuasa Agama atau seorang pegawai yang menjaga balai polis menerima maklumat bahawa —

(a) seseorang telah membunuh diri;

(b) seseorang telah dibunuh oleh orang lain, atau oleh haiwan, atau terbunuh oleh jentera, atau akibat kemalangan;

(c) seseorang telah mati dalam hal keadaan di mana seorang yang lain mungkin telah melakukan suatu kesalahan; atau

(d) seseorang telah mati atau hilang dalam hal keadaan yang menimbulkan andaian yang munasabah bahawa dia telah mati, dan sebab kematian tersebut atau kematian yang diandaikan itu tidak diketahui,

dia hendaklah dengan serta-merta memberikan maklumat mengenainya kepada seorang Hakim Mahkamah Rendah Syariah dan dia sendiri hendaklah dengan serta-merta pergi atau hendaklah mengarahkan Pegawai Penguatkuasa Agama atau pegawai polis lain dengan serta-merta pergi ke tempat mayat si-mati tersebut berada, atau, jika mayat tersebut hilang, ke tempat si-mati kelihatan hidup buat kali terakhir, dan di tempat itu hendaklah membuat penyiasatan dan menyediakan suatu laporan mengenai sebab kematian yang nyata, jika mayat ada di situ, menerangkan keadaan luka, patah tulang, tanda lebam, dan tanda lain yang mungkin terdapat padanya, dan menyatakan apakah cara dan apakah senjata atau alat (jika ada) yang didapati telah digunakan, dan, sama ada mayat itu ada atau tidak, memberikan penjelasan mengenai objek dan hal keadaan yang pada pendapatnya mungkin mempunyai hubungan dengan sebab kematian atau dengan orang (jika ada) yang menyebabkan kematian.

(2) Jika Pegawai Penguatkuasa Agama atau pegawai polis tidak ada untuk membuat penyiasatan yang dikehendaki oleh ceraihan (1), seorang Hakim Mahkamah Rendah Syariah boleh mengarahkan orang yang layak dan sesuai (selepas ini disebut sebagai pegawai yang diberi kuasa) untuk menjalankan penyiasatan tersebut dan untuk menyediakan laporan itu dan mengemukakannya kepada Ketua Pegawai Penguatkuasa Agama atau pegawai yang menjaga balai polis itu.

(3) Jika Hakim Mahkamah Rendah Syariah itu berpuas hati bahawa tiada gunanya bagi mana-mana orang pergi ke tempat mayat itu berada atau, jika mayat itu hilang, ke tempat si-mati kelihatan hidup buat kali terakhir, dia boleh dengan perintah secara bertulis yang ditandatangani mengenenpikan kehendak tersebut.

(4) Mana-mana Pegawai Penguatkuasa Agama, pegawai polis atau pegawai yang diberi kuasa yang membuat suatu penyiasatan di bawah bab ini

boleh menjalankan segala kuasa yang diberikan kepada seorang Pegawai Penguatkuasa Agama atau pegawai polis di bawah peruntukan-peruntukan Bahagian IV.

(5) Suatu laporan penyiasatan tersebut hendaklah dibuat dan ditandatangani oleh Pegawai Penguatkuasa Agama atau pegawai yang menjaga balai polis itu dan dikemukakan olehnya kepada Hakim Mahkamah Rendah Syariah itu.

(6) Jika hasil dari penyiasatan itu pegawai tersebut merangka suatu pertuduhan di bawah bab 92 berkaitan dengan kematian orang itu, dia hendaklah mengemukakan laporan itu kepada Ketua Pendakwa Syarie dan hendaklah memberitahu Hakim Mahkamah Rendah Syariah itu secara bertulis mengenai permulaan prosiding tersebut.

Kewajipan pegawai untuk mengaturkan pemeriksaan bedah siasat dalam kes tertentu

296. (1) Tiap-tiap pegawai yang menjalankan suatu penyiasatan di bawah bab 295 hendaklah, jika ternyata kepadanya ada apa-apa sebab untuk mengesyaki bahawa si-mati menemui ajalnya secara mengejut atau secara luar biasa atau dengan sebab keganasan, atau kematiannya disebabkan oleh apa-apa cara daripada, atau dipercepatkan oleh, apa-apa perbuatan atau peninggalan yang menyalahi undang-undang di pihak mana-mana orang lain, dengan serta-merta memberitahu pegawai perubatan yang terdekat, dan hendaklah membawa atau menghantar mayat itu ke hospital Kerajaan yang terdekat atau tempat lain yang sesuai untuk mengadakan pemeriksaan bedah siasat ke atas mayat itu oleh seorang pegawai perubatan.

(2) Jika pegawai tersebut berpuas hati tentang sebab kematian dan bahawa si-mati menemui ajalnya akibat kemalangan, atau bahawa dalam segala hal keadaan kes itu termasuk keadaan mayat dan kesukaran perhubungan dia berpendapat bahawa tiada gunanya untuk mengadakan pemeriksaan selanjutnya, dia boleh memerintahkan supaya mayat itu diuruskan menurut *Hukum Syara'*.

(3) Pegawai yang menjalankan penyiasatan tersebut tidak boleh memindahkan mayat itu jika ternyata kepadanya bahawa mayat itu seharusnya dilihat oleh seorang Hakim Mahkamah Rendah Syariah di tempat mayat itu dijumpai.

Pemeriksaan bedah siasat ke atas mayat

297. (1) Setelah menerima maklumat yang disebut dalam bab 296, seorang pegawai perubatan hendaklah, dengan seberapa segeranya, melakukan pemeriksaan bedah siasat ke atas mayat si-mati.

(2) Pegawai perubatan itu hendaklah, jika perlu untuk menentukan sebab kematian, meneruskan pemeriksaan itu dengan membedah mayat itu dan suatu

analisis mengenai mana-mana bahagiannya, dan boleh menyebabkan mana-mana bahagiannya dihantar kepada Ketua Pengarah Perkhidmatan Perubatan.

Laporan pegawai perubatan

298. Pegawai perubatan yang menjalankan sebarang pemeriksaan itu hendaklah menyediakan suatu laporan mengenai rupa bentuk mayat dan kesimpulan yang dapat dibuat olehnya daripadanya, dan hendaklah memperakui tentang sebab kematian dan hendaklah menuliskan tarikh, menandatangani laporan tersebut dan menghantarnya kepada Hakim Mahkamah Rendah Syariah, Ketua Pegawai Penguatkuasa Agama atau pegawai yang menjaga balai polis yang akan melampirkannya kepada laporan yang dikemukakan di bawah bab 295.

Kewajipan Hakim Mahkamah Rendah Syariah apabila menerima laporan

299. (1) Jika Hakim Mahkamah Rendah Syariah berpuas hati tentang sebab kematian dan bahawa kematian itu bukan disebabkan oleh apa-apa cara daripada, atau dipercepatkan oleh, apa-apa perbuatan atau peninggalan yang menyalahi undang-undang tanpa mengadakan inkues di bawah Penggal ini, dia hendaklah melaporkan kepada Ketua Pendakwa Syar'ie sebab kematian sebagaimana yang ditentukan sehingga memuaskan hatinya, dengan memberikan sebab mengapa dia berpuas hati itu, dan hendaklah pada masa yang sama menghantar kepada Ketua Pendakwa Syar'ie semua laporan dan dokumen yang ada dalam milikannya berhubung dengan perkara tersebut.

(2) Seorang Hakim Mahkamah Rendah Syariah boleh mengikut budi bicaranya mengadakan inkues jika tidak terdapat mayat dalam hal keadaan yang disebutkan dalam bab 295(1).

(3) Seorang Hakim Mahkamah Rendah Syariah tidak boleh mengadakan sebarang inkues di bawah Penggal ini jika dia mempunyai sebab untuk mempercayai bahawa prosiding jenayah terhadap mana-mana orang kerana telah menyebabkan kematian si-mati telah atau baru hendak dimulakan.

(4) Dalam semua kes lain, Hakim Mahkamah Rendah Syariah hendaklah terus mengadakan inkues dengan secepat mungkin di bawah Penggal ini.

Kematian orang semasa dalam tahanan Pegawai Penguatkuasa Agama atau pegawai polis atau di mana-mana kemudahan psikiatri

300. (1) Dengan tidak menghiraukan peruntukan-peruntukan bab 299, apabila mana-mana orang mati semasa dalam tahanan Pegawai Penguatkuasa Agama atau pegawai polis atau di suatu kemudahan psikiatri atau penjara, pegawai yang menahan orang itu atau menjaga kemudahan psikiatri atau penjara tersebut, mengikut mana yang berkenaan, hendaklah dengan serta-merta memberikan intimasi mengenai kematian tersebut kepada Hakim Mahkamah Rendah Syariah yang terdekat, dan Hakim Mahkamah Rendah Syariah itu atau Hakim Mahkamah

Rendah Syariah lain hendaklah, dalam kes kematian semasa dalam tahanan Pegawai Penguatkuasa Agama atau pegawai polis, dan dalam kes lain boleh, jika difikirkannya wajar, mengadakan inkues mengenai sebab kematian dan untuk tujuan tersebut boleh menetapkan mana-mana orang untuk menjalankan penyiasatan dan untuk membuat laporan yang disebut dalam bab 295 dan untuk tujuan penyiasatan tersebut, orang itu hendaklah dianggap sebagai seorang Pegawai Penguatkuasa Agama atau pegawai polis.

(2) Dalam bab ini, “kemudahan psikiatri” termasuk pusat pemulihan, pusat tahanan atau mana-mana tempat yang mungkin ditentukan oleh Ketua Hakim Syar’ie.

Kuasa Hakim Mahkamah Rendah Syariah

301. (1) Seorang Hakim Mahkamah Rendah Syariah yang mengadakan inkues di bawah Penggal ini hendaklah mempunyai segala kuasa yang mungkin ada padanya dalam menyiasat suatu kesalahan.

(2) Seorang Hakim Mahkamah Rendah Syariah yang mengadakan inkues di bawah Penggal ini jika dia menganggapnya wajar bahawa mayat si-mati seharusnya diperiksa oleh seorang pegawai perubatan untuk mengetahui sebab kematian boleh, sama ada pemeriksaan bedah siasat telah dilakukan di bawah bab 297 atau tidak, mengeluarkan perintahnya kepada seorang pegawai perubatan untuk mengadakan pemeriksaan bedah siasat ke atas mayat itu, dan boleh untuk tujuan tersebut memerintahkan supaya mayat itu digali.

Hakim Mahkamah Rendah Syariah boleh melihat mayat

302. (1) Hakim Mahkamah Rendah Syariah yang mengadakan inkues hendaklah lazimnya melihat mayat si-mati dan boleh untuk tujuan itu menyebabkan supaya mayat tersebut digali.

(2) Seorang Hakim Mahkamah Rendah Syariah boleh, mengikut budi bicaranya, tidak perlu melihat mayat itu jika atas sebab yang akan direkodkannya dia menganggapnya sebagai tidak perlu.

Siasatan hendaklah dibuat oleh Hakim Mahkamah Rendah Syariah

303. Seorang Hakim Mahkamah Rendah Syariah yang mengadakan inkues hendaklah menyiasat bila, di mana, bagaimana dan cara si-mati menemui ajalnya dan juga sama ada mana-mana orang terlibat secara jenayah dalam sebab kematian tersebut.

Keterangan dan dapatan hendaklah direkodkan

304. (1) Hakim Mahkamah Rendah Syariah yang mengadakan inkues di bawah Penggal ini hendaklah merekodkan keterangan dan dapatannya, dan hendaklah

dengan serta-merta menghantar kepada Ketua Pendakwa Syar'ie salinan asal keterangan dan dapatan tersebut yang telah disahkan dengan tandatangannya, atau satu salinan keterangan dan dapatan tersebut yang diperakui di bawah tandatangannya sebagai betul.

(2) Tempat di mana sebarang inkues diadakan di bawah Penggal ini hendaklah suatu tempat yang terbuka kepada orang ramai, tetapi seorang Hakim Mahkamah Rendah Syariah yang mengadakan inkues boleh, atas alasan khas bagi muslihat dan faedah awam, mengikut budi bicaranya, mengeluarkan orang ramai atau mana-mana orang atau orang-orang tertentu pada mana-mana peringkat inkues itu daripada tempat di mana inkues itu diadakan.

Kuasa Ketua Pendakwa Syar'ie tentang inkues

305. (1) Dengan tidak menghiraukan apa-apa jua dalam bab 299, Ketua Pendakwa Syar'ie boleh pada bila-bila masa mengarahkan seorang Hakim Mahkamah Rendah Syariah untuk mengadakan inkues di bawah Penggal ini mengenai sebab, dan hal keadaan yang ada hubungannya dengan, apa-apa kematian yang disebut dalam bab-bab 295 dan 300, dan Hakim Mahkamah Rendah Syariah yang kepadanya arahan itu diberikan hendaklah selepas itu terus mengadakan inkues dan hendaklah merekodkan dapatannya tentang sebab kematian dan juga tentang apa-apa hal keadaan yang ada hubungan dengannya yang Ketua Pendakwa Syar'ie mungkin telah mengarahkan Hakim Mahkamah Rendah Syariah untuk mengadakan siasatan.

(2) Apabila prosiding dalam mana-mana inkues di bawah Penggal ini telah ditutup dan ternyata kepada Ketua Pendakwa Syar'ie bahawa penyiasatan selanjutnya diperlukan, Ketua Pendakwa Syar'ie boleh mengarahkan Hakim Mahkamah Rendah Syariah untuk membuka semula inkues tersebut dan membuat penyiasatan selanjutnya, dan dengan demikian Hakim Mahkamah Rendah Syariah hendaklah mempunyai kuasa penuh untuk membuka semula inkues itu dan membuat penyiasatan selanjutnya dan selepas itu meneruskan prosiding itu dengan cara yang sama seolah-olah prosiding dalam inkues tersebut belum ditutup.

(3) Ceraian (2) tidak boleh dikenakan kepada mana-mana inkues di mana suatu keputusan *qatlul-'amd* atau *qatlu syibhil-'amd* telah dibuat terhadap mana-mana orang.

(4) Apabila memberikan apa-apa arahan di bawah bab ini, Ketua Pendakwa Syar'ie boleh juga mengarahkan sama ada mayat itu hendaklah digali atau tidak.

(5) Semua arahan yang diberikan di bawah bab ini hendaklah dipatuhi oleh Hakim Mahkamah Rendah Syariah yang kepadanya arahan itu ditujukan tanpa kelengahan yang tidak sepatutnya.

(6) Jika ternyata kepada Ketua Pendakwa Syar'ie bahawa inkues yang dimulakan oleh seorang Hakim Mahkamah Rendah Syariah itu wajar diteruskan oleh Hakim Mahkamah Rendah Syariah yang lain, dia boleh mengarahkan kedua-dua Hakim Mahkamah Rendah Syariah itu dengan sewajarnya dan kedua-dua Hakim Mahkamah Rendah Syariah itu hendaklah mematuhi arahan tersebut.

Kebolehterimaan laporan perubatan dalam kes tertentu

306. (1) Pegawai perubatan yang menjalankan pemeriksaan bedah siasat ke atas mayat si-mati hendaklah, jika boleh, dipanggil sebagai seorang saksi tetapi sekiranya dia tiada kerana sebab yang munasabah, laporan bertulis pegawai perubatan itu boleh diterima sebagai keterangan.

(2) Laporan bertulis tersebut hendaklah tertakluk kepada pengurangan beratnya sebagaimana yang difikirkan patut untuk dibuat oleh Mahkamah Syariah kerana laporan tersebut dibuat tanpa mengangkat *yamin* dan orang kena tuduh tidak mempunyai peluang untuk memeriksa balas.

Penggal II

Orang tidak sempurna akal

Prosedur jika tertuduh disyaki tidak sempurna akal

307. (1) Apabila seorang Hakim Syar'ie yang menjalankan suatu siasatan atau suatu perbicaraan mempunyai sebab untuk mengesyaki bahawa orang kena tuduh tidak sempurna akal dan kemudiannya tidak berupaya membuat pembelaannya, dia hendaklah terlebih dahulu menyiasat tentang fakta tidak sempurna akal itu.

(2) Dalam penyiasatan itu tidaklah perlu bagi orang kena tuduh hadir dan Hakim Syar'ie boleh menerima sebagai keterangan suatu perakuan secara bertulis oleh seorang pegawai perubatan yang bermaksud bahawa pada pendapatnya orang kena tuduh itu tidak sempurna akal atau orang yang patut ditahan bagi pemerhatian di suatu tempat jagaan selamat yang sesuai atau, jika difikirkannya patut, Hakim Syar'ie itu boleh mengambil keterangan lisan daripada seorang pegawai perubatan mengenai keadaan akal orang kena tuduh itu.

(3) Jika Hakim Syar'ie berpuas hati bahawa orang itu tidak berupaya membuat pembelaannya, dia boleh menangguhkan siasatan atau perbicaraan itu dan hendaklah menahannya untuk pemerhatian bagi tempoh tidak melebihi 30 hari di mana-mana tempat jagaan selamat yang sesuai.

(4) Pegawai perubatan di tempat jagaan yang selamat itu hendaklah menjaga orang itu untuk pemerhatian dalam tempoh penahanannya dan sebelum tamat tempoh tersebut hendaklah memperakui dengan tandatangannya kepada Mahkamah Syariah pendapatnya tentang keadaan akal orang itu. Jika dia tidak

dapat membuat sebarang kesimpulan yang pasti tentang keadaan akal orang itu, dia boleh mengesahkan demikian kepada Mahkamah Syariah dan meminta supaya tempoh tahanan dilanjutkan. Penahanannya boleh dilanjutkan sehingga tempoh 2 bulan.

(5) Pendakwa Syar'ie boleh, pada mana-mana peringkat prosiding itu sebelum perbicaraan dijalankan, memohon kepada Hakim Syar'ie untuk menjalankan suatu siasatan menurut prosedur bab ini ke atas mana-mana orang kena tuduh yang disyaki tidak sempurna akal.

(6) Jika pegawai perubatan itu mengesahkan bahawa orang kena tuduh itu sempurna akalnya dan boleh membuat pembelaannya, Hakim Syar'ie hendaklah meneruskan siasatan atau perbicaraan itu, mengikut mana yang berkenaan.

(7) Jika pegawai perubatan itu mengesahkan bahawa orang itu tidak sempurna akal dan tidak berupaya membuat pembelaannya dan Mahkamah Syariah berpuas hati mengenai fakta tersebut, Mahkamah Syariah tidak perlu memanggil orang itu untuk hadir dalam Mahkamah Syariah dan selepas itu siasatan atau perbicaraan tersebut, mengikut mana yang berkenaan, hendaklah ditangguhkan.

(8) Perakuan pegawai perubatan itu boleh diterima sebagai keterangan di bawah bab ini.

Pelepasan orang tidak sempurna akal sementara menunggu penyiasatan atau perbicaraan

308. (1) Apabila orang kena tuduh didapati tidak sempurna akal dan tidak berupaya membuat pembelaannya Mahkamah Syariah boleh, jika kesalahan yang dipertuduh itu adalah kesalahan yang boleh diikat jamin, atas budi bicaranya melepaskannya setelah jaminan yang mencukupi diberikan bahawa dia hendaklah dijaga dengan sempurna dan hendaklah dihalang dari mencederakan dirinya sendiri atau mana-mana orang lain, dan bagi kehadirannya apabila dikehendaki di hadapan Mahkamah Syariah atau pegawai yang dilantik oleh Mahkamah Syariah bagi maksud itu atau —

(a) dalam hal Mahkamah Rendah Syariah, menahannya dalam penjara atau tempat jagaan selamat yang sesuai dan merujuk kes itu kepada Hakim Mahkamah Tinggi Syariah yang boleh —

- (i) melepaskannya setelah jaminan diberikan sebagaimana yang diperuntukkan dalam cerai ini;
- (ii) membuat siasatan lanjut atau mengarahkan supaya siasatan lanjut dibuat; atau

- (iii) memerintahkan supaya dia dikurung dalam penjara atau tempat jagaan selamat yang sesuai dan melaporkan kes itu kepada Setiausaha Tetap;

(b) dalam hal Mahkamah Tinggi Syariah, memerintahkan supaya dia dikurung dalam penjara atau hospital atau tempat jagaan selamat lain yang sesuai dan melaporkan kes itu kepada Setiausaha Tetap tetapi tanpa menjejaskan peruntukan bab 313.

(2) Jika kesalahan yang dipertuduh itu adalah kesalahan yang tidak boleh diikat jamin, Mahkamah Syariah –

(a) dalam hal Mahkamah Rendah Syariah, hendaklah menahan orang kena tuduh itu dalam penjara atau tempat jagaan selamat lain yang sesuai dan merujuk kes itu kepada Hakim Mahkamah Tinggi Syariah yang boleh –

- (i) melepaskannya setelah jaminan diberikan sebagaimana yang diperuntukkan dalam cerai (1);
- (ii) membuat siasatan lanjut atau mengarahkan supaya siasatan lanjut dibuat; atau
- (iii) memerintahkan supaya dia dikurung dalam penjara atau tempat jagaan selamat yang sesuai dan melaporkan kes itu kepada Setiausaha Tetap;

(b) dalam hal Mahkamah Tinggi Syariah –

- (i) melepaskannya setelah jaminan diberikan sebagaimana yang diperuntukkan dalam cerai (1); atau
- (ii) memerintahkan supaya dia dikurung dalam penjara atau tempat jagaan selamat lain yang sesuai dan melaporkan kes itu kepada Setiausaha Tetap.

(3) Tertakluk kepada cerai (4), jika sebarang kes dilaporkan kepada Setiausaha Tetap di bawah cerai (1) atau (2), Setiausaha Tetap hendaklah mengarahkan supaya orang kena tuduh itu dikurung dalam penjara atau tempat jagaan selamat yang sesuai selama tempoh selagi diperkenankan oleh Kebawah Duli Yang Maha Mulia Paduka Seri Baginda Sultan dan Yang Di-Pertuan.

(4) Jika suatu kes yang dilaporkan kepada Setiausaha Tetap di bawah cerai (1) atau (2) melibatkan sebarang kesalahan *qatl*, Setiausaha Tetap hendaklah mengarahkan supaya orang kena tuduh itu dikurung dalam penjara atau tempat jagaan selamat yang sesuai sehingga mana-mana *wali ad-dam* mangsa

berhasrat supaya dia dilepaskan, dengan mengambil kira akibat-akibat pelepasan tersebut.

Siasatan atau perbicaraan

309. Apabila tertuduh telah dilepaskan di bawah bab 308, Mahkamah Syariah boleh pada bila-bila masa menghendakinya untuk hadir atau dibawa ke hadapannya dan boleh mengambil tindakan selanjutnya di bawah bab 307.

Pembelaan tentang gila dalam perbicaraan

310. Jika sebarang perbuatan atau peninggalan dipertuduh terhadap mana-mana orang sebagai suatu kesalahan, dan adalah diberikan sebagai keterangan dalam perbicaraan orang itu kerana kesalahan tersebut bahawa dia gila oleh itu dia tidak bertanggungjawab terhadap perbuatannya itu pada masa apabila perbuatan atau peninggalan itu dilakukan, jika didapati oleh Mahkamah Syariah yang di hadapannya orang itu dibicarakan bahawa dia ada melakukan perbuatan atau peninggalan yang dipertuduh itu tetapi gila sebagaimana yang disebutkan di atas pada masa apabila dia melakukannya, Mahkamah Syariah hendaklah membuat suatu keputusan khas yang bermaksud bahawa tertuduh adalah tidak bersalah melakukan perbuatan atau peninggalan yang dipertuduh itu kerana gila sebagaimana yang disebutkan di atas apabila dia melakukan perbuatan atau peninggalan itu dan Mahkamah Syariah boleh memerintahkan supaya tertuduh membayar *diyat*, *arsy* atau pampasan kerana melakukan perbuatan atau peninggalan itu.

Perintah tahanan

311. (1) Apabila suatu keputusan khas di bawah bab 310 dibuat oleh mana-mana Mahkamah Rendah Syariah, ia hendaklah melaporkan kes itu bagi perintah seorang Hakim Mahkamah Tinggi Syariah dan hendaklah sementara itu memerintahkan supaya orang yang berkaitan dengannya ia telah membuat keputusan tersebut ditahan dalam kurungan dalam mana-mana penjara atau di tempat dan mengikut cara sebagaimana yang diarahkan oleh Mahkamah Rendah Syariah.

(2) Jika Hakim Mahkamah Tinggi Syariah berpuas hati dengan keputusan khas tersebut, dia hendaklah memerintahkan supaya orang itu dikurung dalam penjara atau tempat jagaan selamat yang sesuai sementara menunggu arahan Setiausaha Tetap di bawah cerai (5).

(3) Jika, setelah menjalankan siasatan sebagaimana yang dianggapnya perlu, Hakim Mahkamah Tinggi Syariah tidak berpuas hati dengan keputusan khas tersebut, dia boleh membuat siasatan lanjut atau mengarahkan supaya siasatan lanjut dibuat atau memerintahkan perbicaraan baru atas pertuduhan yang sama atau atas pertuduhan yang dipinda dengan arahan kepada Mahkamah Rendah Syariah sebagaimana yang difikirkannya patut.

(4) Apabila suatu keputusan khas di bawah bab 310 dibuat oleh Mahkamah Tinggi Syariah, ia hendaklah melaporkan kes itu kepada Setiausaha Tetap dan mengarahkan supaya orang yang berkaitan dengannya ia telah membuat keputusan tersebut dikurung dalam penjara atau tempat jagaan selamat yang sesuai sementara menunggu arahan Setiausaha Tetap di bawah cerai (5).

(5) Jika sebarang kes telah dilaporkan kepada Setiausaha Tetap di bawah cerai (2) atau (4), Setiausaha Tetap hendaklah mengarahkan supaya orang yang berkaitan dengannya suatu keputusan khas telah dibuat dikurung dalam penjara atau tempat jagaan selamat yang sesuai selama tempoh selagi diperkenankan oleh Kebawah Duli Yang Maha Mulia Paduka Seri Baginda Sultan dan Yang Di-Pertuan.

Melawat banduan tidak sempurna akal

312. Apabila mana-mana orang dikurung di bawah bab 308 atau 311, dua orang pegawai perubatan hendaklah melawatnya untuk memastikan keadaan akalnya, sekurang-kurangnya sekali dalam tiap-tiap 6 bulan, dan mereka hendaklah selepas itu membuat suatu laporan kepada Setiausaha Tetap mengenai keadaan akal orang itu.

Prosedur apabila banduan tidak sempurna akal dilaporkan boleh membuat pembelaan

313. Jika orang itu dikurung di bawah bab 308, dan —

(a) pegawai-pegawai perubatan tersebut hendaklah memperakui bahawa pada pendapat mereka orang itu berupaya membuat pembelaannya; dan

(b) Ketua Pendakwa Syar'ie hendaklah memperakui bahawa pada pendapatnya adalah bagi kepentingan awam bahawa perbicaraan orang itu hendaklah diteruskan,

dia hendaklah dibawa ke hadapan Mahkamah Syariah pada masa sebagaimana yang ditetapkan oleh Mahkamah Syariah, dan Mahkamah Syariah jika berpuas hati bahawa orang itu berupaya membuat pembelaannya hendaklah meneruskan perbicaraan tersebut.

Prosedur jika orang tidak sempurna akal didapati patut dilepaskan

314. (1) Jika pada pandangan Kebawah Duli Yang Maha Mulia Paduka Seri Baginda Sultan dan Yang Di-Pertuan melalui suatu laporan perubatan di bawah bab 312 atau pun selainnya bahawa seseorang yang ditahan atau dikurung di bawah bab 308 atau 311, dalam bab ini disebut sebagai pesakit itu, mungkin telah waras dan bahawa pelepasannya mungkin wajar maka, jika Kebawah Duli Yang Maha Mulia Paduka Seri Baginda Sultan dan Yang Di-Pertuan berpendapat bahawa pelepasan pesakit itu sama ada tanpa syarat atau di bawah bab-bab 315

dan 316 adalah wajar, Kebawah Duli Yang Maha Mulia Paduka Seri Baginda Sultan dan Yang Di-Pertuan hendaklah terus memerintahkan supaya dia dilepaskan.

(2) Jika pesakit itu dikurung di bawah bab 308, bab ini dikenakan hanya jika Ketua Pendakwa Syar'ie telah menyembahkan kehadapan majlis Kebawah Duli Yang Maha Mulia Paduka Seri Baginda Sultan dan Yang Di-Pertuan bahawa dia enggan memperakui maksud yang disebutkan dalam bab 313**(b)**.

(3) Bagi maksud membantu Kebawah Duli Yang Maha Mulia Paduka Seri Baginda Sultan dan Yang Di-Pertuan membuat pandangan di bawah cerai (1), Kebawah Duli Yang Maha Mulia Paduka Seri Baginda Sultan dan Yang Di-Pertuan boleh, atas budi bicara Baginda, melantik Suruhanjaya yang terdiri daripada seorang Hakim Syar'ie dan sebilangan orang yang sesuai atau orang lain yang sesuai, sebagaimana yang dianggap patut oleh Kebawah Duli Yang Maha Mulia Paduka Seri Baginda Sultan dan Yang Di-Pertuan, untuk menyiasat secara rasmi mengenai persoalan sama ada pelepasan pesakit itu mempunyai justifikasi.

(4) Suruhanjaya yang dilantik di bawah cerai (3) hendaklah bersidang secara tertutup.

(5) Bagi maksud cerai (4), pesakit itu atau wakilnya dan Ketua Pendakwa Syar'ie hendaklah mempunyai hak, tanpa kebenaran, untuk hadir dan didengar oleh Suruhanjaya.

Menyerahkan orang tidak sempurna akal ke dalam jagaan saudara

315. (1) Apabila mana-mana saudara kepada mana-mana orang yang dikurung di bawah bab 308 atau 311 berhasrat supaya orang itu diserahkan ke dalam pemeliharaan dan jagaannya, Setiausaha Tetap, atas permohonan saudara tersebut dan setelah dia memberikan jaminan sehingga memuaskan hati Setiausaha Tetap bahawa orang yang diserahkan itu hendaklah dijaga dengan sempurna dan hendaklah dihalang dari melakukan kecederaan kepada dirinya atau kepada mana-mana orang lain, boleh dengan titah perkenan Kebawah Duli Yang Maha Mulia Paduka Seri Baginda Sultan dan Yang Di-Pertuan, mengarahkan supaya orang itu diserahkan kepada saudara tersebut.

(2) Apabila orang itu diserahkan, penyerahannya hendaklah dengan syarat bahawa dia hendaklah dikemukakan untuk pemeriksaan pegawai dan pada masa sebagaimana yang diarahkan oleh Setiausaha Tetap.

(3) Bab 312 atau 314 hendaklah, menurut pindaan yang sesuai, dikenakan kepada orang yang menerima di bawah peruntukan-peruntukan bab ini, dan perakuan pegawai yang memeriksa yang ditentukan di bawah bab ini boleh diterima sebagai keterangan.

Pelepasan bersyarat bagi orang yang pernah mengalami tidak sempurna akal

316. (1) Apabila Setiausaha Tetap, dengan titah perkenan Kebawah Duli Yang Maha Mulia Paduka Seri Baginda Sultan dan Yang Di-Pertuan, mengarahkan pelepasan seseorang yang dikurung di bawah bab 308, 311 atau di bawah peruntukan-peruntukan bab ini, adalah sah baginya untuk membuat pelepasan tersebut dengan syarat orang itu mematuhi syarat-syarat berkenaan dengan pemerhatian perubatan lanjut, kawalan penjagaan atau pengawasan terhadap orang itu atau bagi kepentingan awam.

(2) Hakim Syar'ie boleh, jika dia mempunyai sebarang sebab untuk mempercayai bahawa keadaan mental orang itu berulang, memerintahkan supaya orang itu dikurung dalam penjara atau di tempat lain sebagaimana yang difikirkan patut oleh Hakim Syar'ie.

(3) Apabila mana-mana orang dikurung di bawah peruntukan cerai (2), dia hendaklah dilawat oleh dua orang pegawai perubatan yang akan membuat suatu laporan kepada Setiausaha Tetap mengenai keadaan akal orang itu.

(4) Setelah menerima laporan di bawah cerai (3), Setiausaha Tetap boleh, menurut syor pegawai-pegawai perubatan tersebut, membatalkan perintah yang melepaskan orang itu yang dengannya orang itu boleh diuruskan mengikut cara yang sama seolah-olah dia tidak pernah dilepaskan atau memerintahkan supaya orang itu dilepaskan.

Penggal III

Pendakwaan

Ketua Pendakwa Syar'ie

317. Ketua Pendakwa Syar'ie hendaklah mempunyai kawalan dan arahan ke atas semua pendakwaan dan prosiding jenayah di bawah Perintah ini atau di bawah sebarang undang-undang bertulis lain yang berkaitan dengannya Mahkamah Syariah mempunyai bidang kuasa.

Tiada seorang pun boleh hadir bagi pihak Ketua Pendakwa Syar'ie

318. Tiada seorang pun boleh hadir bagi pihak Ketua Pendakwa Syar'ie dalam mana-mana rayuan jenayah selain dari Ketua Pendakwa Syar'ie atau seorang Pendakwa Syar'ie.

Menjalankan pendakwaan

319. (1) Mana-mana pendakwaan di hadapan Mahkamah Syariah hendaklah dijalankan oleh —

(a) Ketua Pendakwa Syar'ie atau seorang Pendakwa Syar'ie;

(b) mana-mana orang yang diberi kuasa dengan nyata secara bertulis oleh Ketua Pendakwa Syar'ie untuk bertindak bagi pihaknya; atau

(c) *wali-ad-dam*, *wali* atau mangsa dalam kesalahan yang boleh dihukum dengan *qisas*, dengan kebenaran Mahkamah Syariah.

{2} Orang yang disebutkan dalam cerai (1)(c) boleh sama ada hadir sendiri atau melalui seorang Peguam Syar'ie.

Kuasa Ketua Pendakwa Syar'ie untuk memasukkan *nolle prosequi*

320. (1) Dalam mana-mana kes jenayah yang melibatkan suatu kesalahan selain dari kesalahan yang boleh dikenakan hukuman *hadd* atau *qisas* dan pada mana-mana peringkat kes itu sebelum penghakiman, Ketua Pendakwa Syar'ie boleh, sama ada sendiri atau secara bertulis, memberitahu Mahkamah Syariah bahawa dia bercadang supaya prosiding itu tidak diteruskan, dan selepas itu tertuduh hendaklah dengan serta-merta dilepaskan berkaitan dengan pertuduhan-pertuduhan sebagaimana yang mungkin dinyatakan, dan jika dia telah dipenjarakan hendaklah dibebaskan atau, jika diikat jamin, bonnya dan bon penjamin-penjaminnya, jika ada, hendaklah dilepaskan.

{2} Pelepasan tersebut tidak boleh berkuat kuasa sebagai halangan kepada mana-mana prosiding yang kemudiannya terhadapnya kerana fakta-fakta yang sama.

Bila Ketua Pendakwa Syar'ie boleh menghendaki Hakim Mahkamah Rendah Syariah untuk mengambil keterangan lanjut

321. (1) Jika Ketua Pendakwa Syar'ie berpendapat bahawa suatu kesalahan jenayah didedahkan dan bahawa prosiding lanjut patut diambil terhadap tertuduh tetapi keterangan yang telah pun diperolehi atau diambil dalam sebarang butiran atau hal adalah cacat dan tidak cukup untuk dijadikan asas bagi menjalankan perbicaraan dengan sepenuhnya dan sepatutnya, dia boleh dengan suatu perintah secara bertulis yang ditandatangani sendiri menghendaki Pegawai Penguatkuasa Agama atau pegawai polis untuk membuat penyiasatan lanjut atau menghendaki Hakim Mahkamah Rendah Syariah untuk menjalankan suatu siasatan atau, jika suatu siasatan telah dijalankan, untuk mengambil keterangan lanjut sebagaimana yang mungkin dinyatakan atau ditunjukkan dalam perintah itu sama ada dengan cara memeriksa mana-mana saksi yang telah pun memberikan testimoni mereka, atau pun selainnya meneruskan siasatan itu.

{2} Atas perintah Ketua Pendakwa Syar'ie yang diterima oleh Hakim Mahkamah Rendah Syariah, dia hendaklah menyebabkan orang kena tuduh supaya hadir di hadapannya dan hendaklah mengadakan atau meneruskan semula dan menjalankan siasatan itu menurut perintah tersebut.

(3) Jika suatu siasatan atau siasatan tambahan dikehendaki untuk diadakan, orang kena tuduh, jika bebas bergerak dengan ikat jamin, hendaklah dipanggil dengan notis bertulis untuk hadir di hadapan Hakim Mahkamah Rendah Syariah, dan jika di dalam penjara hendaklah dengan suatu perintah Hakim Mahkamah Rendah Syariah dibawa ke hadapan Mahkamah Syariah pada hari yang ditetapkan dalam perintah itu.

(4) Semua peruntukan berkaitan dengan siasatan asal hendaklah dikenakan, setakat mana yang berkenaan, kepada siasatan tambahan.

(5) Hakim Mahkamah Rendah Syariah hendaklah pada tamatnya siasatan atau siasatan tambahan itu dengan segera menghantar satu salinan rekod itu kepada Ketua Pendakwa Syar'ie.

(6) Suatu siasatan tambahan boleh diteruskan oleh seorang Hakim Mahkamah Rendah Syariah selain dari Hakim Mahkamah Rendah Syariah yang menjalankan siasatan asal itu.

(7) Ketua Pendakwa Syar'ie boleh sebagai ganti atau sebagai tambahan kepada menghendaki Hakim Mahkamah Rendah Syariah untuk mengambil keterangan lanjut di bawah cerai (1) memberikan notis kepada tertuduh bahawa pihak pendakwa bercadang untuk meminta keterangan lanjut dalam perbicaraan itu dan menyatakan jenisnya:

Dengan syarat bahawa jika notis tersebut gagal diberikan atau jika notis itu tidak menyatakan dengan cukup jelas jenis keterangan yang akan diminta itu tidaklah menjadikan keterangan tersebut tidak boleh diterima tetapi tertuduh berhak mendapat penangguhan, jika ada, sebagaimana yang dianggap oleh Mahkamah Syariah mungkin dikehendaki bagi kepentingan keadilan.

Ketua Pendakwa Syar'ie boleh mengubah pertuduhan dan memberikan arahan

322. Sebagai tambahan kepada kuasa-kuasa yang diberikan kepadanya oleh bab-bab 319, 320 dan 321, Ketua Pendakwa Syar'ie selepas menerima satu salinan laporan penyiasatan polis atau rekod siasatan boleh —

(a) merangka, mengubah atau membuat semula pertuduhan atau pertuduhan-pertuduhan terhadap tertuduh atau merangka suatu pertuduhan atau pertuduhan-pertuduhan tambahan terhadap tertuduh dengan mengambil kira peruntukan-peruntukan Perintah ini tentang bentuk pertuduhan-pertuduhan; dan

(b) memberikan arahan berkenaan dengan siasatan itu sebagaimana yang mungkin dianggapnya dikehendaki dan Hakim Mahkamah Rendah Syariah hendaklah, tertakluk kepada Perintah ini, melaksanakan arahan tersebut dan hendaklah menjalankan siasatan dengan sewajarnya.

Penggal IV

Ikat jamin

Ikat jamin boleh mengikut budi bicara atau wajib

323. (1) Ikat jamin hendaklah mengikut budi bicara bagi maksud Penggal ini apabila —

(a) diperuntukkan oleh sebarang undang-undang bertulis sebagai mengikut budi bicara berkaitan dengan sebarang kesalahan;

(b) kesalahan itu diperuntukkan dalam Jadual Pertama sebagai kesalahan tidak boleh diikat jamin; atau

(c) kesalahan yang dikatakan itu terhadap orang yang ditangkap atau ditahan boleh dihukum penjara bagi tempoh selama 2 tahun atau lebih sama ada atau tidak kesalahan itu juga boleh dihukum dengan denda.

(2) Ikat jamin hendaklah wajib dalam sebarang kes di mana Mahkamah Syariah tidak mempunyai kuasa untuk menggunakan budi bicaranya.

Kewajipan dan budi bicara untuk membenarkan ikat jamin

324. (1) Apabila mana-mana orang selain dari seseorang yang dituduh melakukan suatu kesalahan yang boleh dikenakan hukuman *hadd*, *qisas*, mati, penjara seumur hidup atau penjara selama 15 tahun atau lebih ditangkap atau ditahan tanpa waran oleh seorang Pegawai Penguatkuasa Agama atau pegawai polis atau atas suatu waran yang di bawahnya tiada terdapat pengindorsan di bawah bab 41 bahawa suatu jaminan boleh diambil bagi kehadirannya atau hadir atau dibawa ke hadapan Mahkamah Syariah, dan bersedia pada bila-bila masa sewaktu dalam jagaan pegawai itu atau pada sebarang peringkat prosiding di hadapan Mahkamah Syariah itu untuk memberikan ikat jamin, orang itu —

(a) berhak, jika kes itu suatu kes di mana ikat jamin adalah wajib, tertakluk kepada peruntukan-peruntukan Penggal ini dibenarkan untuk diikat jamin oleh mana-mana Pegawai Penguatkuasa Agama, pegawai polis yang berpangkat tidak rendah daripada Inspektor atau oleh Mahkamah Syariah; dan

(b) boleh, jika kes itu suatu kes di mana ikat jamin adalah mengikut budi bicara, dibenarkan untuk diikat jamin atas budi bicara Mahkamah Syariah tersebut atau mana-mana Pegawai Penguatkuasa Agama atau pegawai polis yang berpangkat tidak rendah daripada Inspektor:

Dengan syarat bahawa adalah sah bagi mana-mana pegawai itu pada menjalankan budi bicara ini hendaklah mengambil kira apa-apa arahan

berhubung dengannya yang mungkin dikeluarkan oleh Ketua Pendakwa Syar'ie untuk panduan Pegawai Penguatkuasa Agama atau pegawai polis:

Dengan syarat selanjutnya bahawa pegawai atau Mahkamah Syariah tersebut boleh sebagai ganti mengambil ikat jamin daripada orang itu, melepaskannya apabila dia melaksanakan suatu bon tanpa penjamin-penjamin bagi kehadirannya sebagaimana yang diperuntukkan selepas ini.

(2) Dengan tidak menghiraukan apa-apa jua yang terkandung dalam cerai (1), Mahkamah Tinggi Syariah boleh, dalam sebarang kes mengarahkan supaya mana-mana orang dibenarkan untuk diikat jamin tanpa mengira kesalahan yang dia dituduh, kecuali seseorang yang dituduh melakukan suatu kesalahan yang boleh dihukum mati atau penjara seumur hidup.

(3) Mana-mana Mahkamah Syariah boleh pada sebarang peringkat yang kemudiannya dalam sebarang prosiding di bawah Perintah ini —

(a) menyebabkan mana-mana orang yang telah dilepaskan di bawah bab ini ditangkap dan boleh menahannya; atau

(b) mengarahkan supaya sebarang ikat jamin yang dikehendaki oleh mana-mana Pegawai Penguatkuasa Agama, pegawai polis atau mana-mana Mahkamah Rendah Syariah dikurangkan atau ditambah:

Dengan syarat bahawa Mahkamah Rayuan Syariah boleh menjalankan kuasa-kuasa yang diberikan seolah-olah perkataan "Rendah Syariah" dalam perenggan (b) telah dipotong.

(4) Jika mana-mana Pegawai Penguatkuasa Agama atau pegawai polis menjalankan kuasa untuk membenarkan ikat jamin di bawah bab ini, dia hendaklah dengan serta-merta membuat suatu laporan mengenai butir-butir ikat jamin yang dibenarkan kepada seorang Hakim Mahkamah Rendah Syariah.

Amaun bon

325. Amaun tiap-tiap bon yang dilaksanakan di bawah Penggal ini hendaklah ditetapkan dengan memberi perhatian yang sewajarnya kepada hal keadaan kes sebagai mencukupi bagi memastikan kehadiran orang yang ditangkap itu tetapi tidak boleh berlebihan.

Bon hendaklah dilaksanakan

326. Sebelum mana-mana orang dilepaskan dengan ikat jamin, atau dilepaskan atas bonnya sendiri, suatu bon bagi sejumlah wang sebagaimana yang difikirkan mencukupi oleh Pegawai Penguatkuasa Agama, pegawai polis atau Mahkamah Syariah, mengikut mana yang berkenaan, hendaklah dilaksanakan oleh orang itu, dan apabila dia dilepaskan dengan ikat jamin, suatu bon hendaklah juga

dilaksanakan oleh seorang penjamin atau lebih, dengan syarat bahawa orang itu hendaklah hadir pada masa dan di tempat yang disebutkan dalam bon itu, dan hendaklah terus hadir sehingga diarahkan selainnya oleh Pegawai Penguatkuasa Agama, pegawai polis atau Mahkamah Syariah, mengikut mana yang berkenaan.

Orang hendaklah dilepaskan

327. (1) Sebaik sahaja bon itu telah dilaksanakan, orang yang bagi kehadirannya bon itu telah dilaksanakan hendaklah dilepaskan dan apabila dia berada di dalam penjara, Mahkamah Syariah yang membenarkannya diikat jamin hendaklah mengeluarkan suatu perintah untuk melepaskannya kepada pegawai yang menjaga penjara, dan pegawai itu, apabila menerima perintah tersebut, hendaklah melepaskannya.

(2) Tiada sebarang apa pun dalam bab ini atau dalam bab 323 atau 324 boleh dianggap sebagai menghendaki pelepasan mana-mana orang yang boleh ditahan kerana sesuatu perkara selain perkara yang berkaitan dengannya bon itu dilaksanakan.

Bila waran tangkap boleh dikeluarkan terhadap orang yang diikat jamin

328. Jika, kerana kesilapan, fraud atau pun selainnya, penjamin-penjamin yang tidak mencukupi telah diterima, atau jika penjamin-penjamin itu kemudiannya menjadi tidak mencukupi, Mahkamah Syariah yang membenarkannya diikat jamin boleh mengeluarkan suatu waran tangkap yang mengarahkan supaya orang yang dilepaskan dengan ikat jamin itu dibawa ke hadapannya, dan boleh memerintahkannya supaya mendapatkan penjamin-penjamin yang mencukupi, dan apabila dia gagal berbuat demikian dia boleh dimasukkan ke dalam penjara.

Penjamin boleh memohon supaya bon dilepaskan

329. (1) Semua atau mana-mana penjamin bagi kehadiran seseorang yang dilepaskan dengan ikat jamin boleh pada bila-bila masa memohon kepada seorang Hakim Mahkamah Rendah Syariah supaya melepaskan bon itu sama ada seluruhnya atau setakat yang berkaitan dengan pemohon-pemohon.

(2) Atas permohonan yang dibuat itu, Hakim Mahkamah Rendah Syariah hendaklah mengeluarkan suatu waran bagi penangkapan orang yang dilepaskan dengan ikat jamin itu yang mengarahkan supaya orang yang dilepaskan itu dibawa ke hadapannya.

(3) Apabila orang itu hadir menurut waran tersebut, atau apabila dia menyerah diri secara sukarela, Hakim Mahkamah Rendah Syariah hendaklah mengarahkan supaya bon itu dilepaskan, sama ada seluruhnya atau setakat yang berkaitan dengan pemohon-pemohon, dan hendaklah meminta supaya orang itu mendapatkan penjamin-penjamin lain yang mencukupi, dan jika dia gagal berbuat demikian boleh menahannya.

(4) Seorang penjamin boleh pada bila-bila masa menangkap orang yang dijaminnya untuk hadir itu dan membawanya dengan segera ke hadapan seorang Hakim Mahkamah Rendah Syariah, yang selepas itu akan melepaskan bon penjamin itu dan hendaklah meminta supaya orang itu mendapatkan penjamin-penjamin lain yang mencukupi, dan jika dia gagal berbuat demikian hendaklah menahannya.

Rayuan

330. Mana-mana orang yang tidak puas hati dengan sebarang perintah atau penolakan mana-mana Mahkamah Syariah yang dibuat di bawah Penggal ini boleh merayu kepada Mahkamah Syariah yang kepadanya suatu rayuan lazimnya dikemukakan.

Penggal V

Peruntukan-peruntukan tentang bon

Deposit sebagai ganti bon

331. Apabila mana-mana orang dikehendaki oleh mana-mana Mahkamah Syariah atau pegawai untuk melaksanakan suatu bon, dengan atau tanpa penjamin-penjamin, Mahkamah Syariah atau pegawai tersebut boleh membenarkan atau menghendakinya supaya mendeposit suatu jumlah wang dalam amaun sebagaimana yang mungkin ditetapkan oleh Mahkamah Syariah atau pegawai tersebut, sebagai ganti penalti dalam bon itu.

Prosedur mengenai perlucuthakan bon

332. (1) Apabila terbukti sehingga memuaskan hati Mahkamah Syariah bahawa suatu bon di bawah Perintah ini telah dilaksanakan atau, apabila bon itu adalah bagi kehadiran di hadapan Mahkamah Syariah, apabila terbukti sehingga memuaskan hati Mahkamah Syariah tersebut bahawa bon itu telah dilucut hak, Mahkamah Syariah hendaklah merekodkan alasan bukti itu dan boleh meminta supaya mana-mana orang yang terikat dengan bon itu membayar penaltinya atau menunjukkan sebab mengapa penalti itu tidak patut dibayar.

(2) Jika sebab yang mencukupi tidak ditunjukkan dan penalti itu tidak dibayar, Mahkamah Syariah boleh meneruskan tindakan untuk mendapatkannya kembali dengan mengeluarkan suatu waran bagi penahanan dan penjualan harta kepunyaan orang itu.

(3) Jika penalti itu tidak dibayar dan tidak boleh didapati kembali dengan penahanan dan penjualan itu, orang yang terikat itu boleh, dengan perintah Mahkamah Syariah yang mengeluarkan waran itu, dihukum penjara bagi suatu tempoh yang boleh sampai 6 bulan.

(4) Mahkamah Syariah boleh, atas budi bicaranya, meremit mana-mana bahagian penalti yang disebutkan itu dan menguatkuasakan pembayaran sebahagiannya sahaja.

Rayuan

333. Mana-mana orang yang tidak puas hati dengan sebarang perintah mana-mana Mahkamah Syariah yang dibuat di bawah Penggal ini boleh merayu kepada Mahkamah Syariah yang kepadanya suatu rayuan lazimnya dikemukakan.

Penggal VI

Peruntukan-peruntukan khas berhubung dengan keterangan

Prosedur jika orang yang boleh memberi keterangan material sakit tenat

334. (1) Apabila ternyata kepada seorang Hakim Syar'ie bahawa mana-mana orang yang boleh memberi keterangan material, sama ada bagi pihak pendakwa atau pihak pembela, berhubung dengan suatu kesalahan boleh tangkap adalah sakit tenat sehingga tidak praktik mengambil keterangannya mengikut perjalanan biasa undang-undang, Hakim Syar'ie tersebut boleh mengambil deposisi orang itu dengan syarat notis yang munasabah apabila keadaan kes itu membenarkan telah diberikan kepada pihak pendakwa dan tertuduh mengenai niatnya untuk mengambil deposisi itu dan masa dan tempat di mana Hakim Syar'ie itu bercadang untuk mengambilnya.

(2) Jika tertuduh berada dalam tahanan, seorang Hakim Syar'ie boleh memerintahkan pegawai yang menjaga penjara supaya menghantar tertuduh ke tempat itu pada masa yang diberitahu dan pegawai tersebut hendaklah menghantarnya dengan sewajarnya.

(3) Kecuali dalam kesalahan-kesalahan yang boleh dikenakan hukuman *hadd*, *qisas*, *diyat*, mati atau hukuman lain sebagaimana yang ditetapkan oleh Ketua Hakim Syarie, apabila dibuktikan dalam perbicaraan tertuduh kerana mana-mana kesalahan yang berkaitan dengan deposisi tersebut bahawa deponen itu telah mati atau kerana sebarang sebab yang mencukupi kehadirannya tidak dapat diperolehi, deposisi itu boleh dibacakan sama ada bagi atau terhadap tertuduh, walaupun dia tidak hadir apabila deposisi itu diambil, jika deposisi itu diperakui dengan tandatangan Hakim Syar'ie yang mengambilnya dan tidak dibuktikan sebaliknya atau jika ditunjukkan oleh keterangan lain bahawa —

(a) deponen itu memang pada masa pemeriksaannya sakit tenat seperti yang disebutkan dalam ceraihan (1);

(b) deposisi tersebut telah diambil di tempat dan pada masa yang diberitahu itu; dan

(c) notis yang munasabah mengenai cadangan untuk mengambilnya telah diberikan kepada orang yang terhadapnya deposisi itu dikemukakan sebagai keterangan supaya dia atau Peguam Syar'ienya boleh hadir dan boleh mendapat, jika dia memilih untuk hadir, peluang penuh untuk pemeriksaan balas.

(4) Suatu deposisi di bawah bab ini adalah *qarinah*.

Apabila saksi tidak perlu hadir

335. (1) Kecuali dalam kesalahan-kesalahan yang boleh dikenakan hukuman *hadd*, *qisas*, *diyat*, mati atau hukuman lain sebagaimana yang ditetapkan oleh Ketua Hakim Syarie, mana-mana dokumen yang dikatakan sebagai suatu laporan dengan tandatangan mana-mana orang yang disebutkan dalam cerai (2) mengenai mana-mana orang, perkara atau benda yang diperiksa atau dianalisa olehnya boleh diberikan sebagai keterangan dalam mana-mana siasatan, perbicaraan atau prosiding lain di bawah Perintah ini melainkan jika orang itu dikehendaki hadir sebagai seorang saksi oleh —

(a) Mahkamah Syariah; atau

(b) tertuduh, dalam kes itu tertuduh hendaklah memberi notis kepada Pendakwa Syar'ie tidak kurang daripada 7 hari genap sebelum perbicaraan itu dimulakan:

Dengan syarat bahawa dalam mana-mana kes di mana Pendakwa Syar'ie bercadang untuk memberi sebagai keterangan mana-mana laporan tersebut, dia hendaklah menyerahkan satu salinan laporan itu kepada tertuduh tidak kurang daripada 14 hari genap sebelum perbicaraan itu dimulakan, melainkan jika Mahkamah Syariah membenarkan selainnya.

(2) Berikut adalah orang-orang yang dikenakan peruntukan cerai (1) —

(a) pegawai-pegawai perubatan Kerajaan Kebawah Duli Yang Maha Mulia Paduka Seri Baginda Sultan dan Yang Di-Pertuan atau yang diiktiraf oleh Kerajaan Kebawah Duli Yang Maha Mulia Paduka Seri Baginda Sultan dan Yang Di-Pertuan, Malaysia atau Singapura;

(b) mana-mana orang yang diiktiraf dalam kerja analisis oleh Kerajaan Kebawah Duli Yang Maha Mulia Paduka Seri Baginda Sultan dan Yang Di-Pertuan, Malaysia atau Singapura;

(c) mana-mana ahli kimia yang diiktiraf oleh Kerajaan Kebawah Duli Yang Maha Mulia Paduka Seri Baginda Sultan dan Yang Di-Pertuan, Malaysia atau Singapura;

(d) mana-mana orang yang diiktiraf sebagai seorang pemeriksa dokumen oleh Kerajaan Kebawah Duli Yang Maha Mulia Paduka Seri Baginda Sultan dan Yang Di-Pertuan, Malaysia atau Singapura;

(e) mana-mana pemeriksa sukatan dan timbangan yang telah dilantik di bawah peruntukan-peruntukan sebarang undang-undang bertulis lain;

(f) Pendaftar Penjenayah yang dilantik di bawah Akta Pendaftaran Penjenayah (Penggal 202);

(g) mana-mana orang yang diisytiharkan oleh Ketua Hakim Syar'ie, dengan titah perkenan Kebawah Duli Yang Maha Mulia Paduka Seri Baginda Sultan dan Yang Di-Pertuan, dengan pemberitahuan yang disiarkan dalam *Warta Kerajaan*, yang kepadanya bab ini boleh dikenakan.

(3) Orang-orang yang disebut dalam ceraiian (2) hendaklah menurut Perintah ini terikat untuk menyatakan kesahihan dalam laporan-laporan yang dibuat dengan tandatangan mereka.

(4) Suatu laporan di bawah bab ini adalah *qarinah*.

Bagaimana sabitan atau pembebasan terdahulu boleh dibuktikan

336. (1) Dalam mana-mana siasatan, perbicaraan atau prosiding lain di bawah Perintah ini, suatu sabitan atau pembebasan terdahulu boleh dibuktikan sebagai tambahan kepada apa-apa cara lain yang diperuntukkan oleh sebarang undang-undang yang berkuat kuasa pada masa itu —

(a) melalui suatu cabutan hukuman atau perintah yang diperakui dengan tandatangan pegawai yang menjaga rekod Mahkamah Syariah di mana sabitan atau pembebasan itu diputuskan; atau

(b) dalam hal suatu sabitan, sama ada melalui suatu perakuan yang ditandatangani oleh pegawai yang menjaga penjara di mana hukuman atau mana-mana bahagiannya telah dijalankan, atau melalui pengemukaan waran pengkomitan yang di bawahnya hukuman itu telah dijalankan,

berserta dengan, dalam setiap kes tersebut, keterangan tentang identiti orang kena tuduh dengan orang yang disabitkan atau dibebaskan itu.

(2) Sekiranya pegawai yang menjaga mana-mana penjara menyatakan dalam mana-mana perakuan yang ditandatangani olehnya bahawa cap jari yang terdapat dalam perakuan itu adalah cap jari orang yang dimaksudkan oleh perakuan itu, perakuan itu hendaklah menjadi keterangan mengenai fakta yang dinyatakan demikian.

(3) Tiap-tiap Mahkamah Syariah hendaklah menganggap sebagai benar tiap-tiap dokumen yang dikatakan sebagai suatu perakuan sabitan dan dikatakan telah ditandatangani oleh pegawai yang menjaga mana-mana penjara, dan hendaklah juga menganggap bahawa pegawai yang dikatakan telah menandatangani dokumen itu adalah apabila dia menandatangani dokumen itu, pegawai yang menjaga penjara yang disebutkan dalam dokumen itu.

(4) Suatu perakuan di bawah bab ini adalah *qarinah*.

Rekod keterangan sekiranya tertuduh tidak hadir

337. (1) Kecuali dalam kesalahan-kesalahan yang boleh dikenakan hukuman *hadd* atau *qisas*, jika dibuktikan bahawa tertuduh tidak menghadirkan diri dan tiada harapan untuk menangkapnya dengan serta-merta, Mahkamah Syariah yang layak membicarakan orang itu kerana kesalahan yang diadukan itu boleh, sekiranya dia tidak hadir, memeriksa saksi-saksi, jika ada, yang dikemukakan bagi pihak pendakwa dan merekodkan deposisi-deposisi mereka.

(2) Mana-mana deposisi yang direkodkan di bawah cerai (1) boleh, apabila orang itu ditangkap, diberikan sebagai keterangan terhadapnya dalam perbicaraan kerana kesalahan yang atasnya dia dipertuduh, jika deponen itu telah mati atau tidak berupaya memberi keterangan atau kehadirannya tidak dapat diperolehi tanpa kelengahan, perbelanjaan atau kesusahan yang dalam hal keadaan kes itu akan menjadi tidak munasabah.

(3) Suatu deposisi di bawah bab ini adalah *qarinah*.

Notis alibi

338. (1) Dalam sebarang perbicaraan, tertuduh tidak boleh tanpa kebenaran Mahkamah Syariah mengemukakan keterangan bagi menyokong suatu alibi melainkan jika, sebelum tamatnya tempoh yang ditetapkan, dia memberi notis mengenai butir-butir alibi itu.

(2) Tanpa menjejaskan cerai (1), dalam sebarang perbicaraan tersebut tertuduh tidak boleh tanpa kebenaran Mahkamah Syariah memanggil mana-mana orang lain untuk memberikan keterangan bagi menyokong suatu alibi melainkan —

(a) notis di bawah cerai (1) termasuk nama dan alamat saksi atau, jika nama dan alamatnya tidak diketahui oleh defendan pada masa dia memberi notis itu, sebarang maklumat yang ada dalam milikannya yang mungkin membantu secara material pada mendapatkan saksi;

(b) jika nama atau alamatnya tidak dimasukkan dalam notis itu, Mahkamah Syariah berpuas hati bahawa tertuduh, sebelum memberi notis itu, mengambil dan selepas itu terus mengambil segala langkah yang

munasabah untuk memastikan bahawa nama atau alamatnya akan ditentukan;

(c) jika nama atau alamatnya tidak dimasukkan dalam notis itu, tetapi tertuduh kemudiannya mendapat tahu tentang nama atau alamatnya atau menerima maklumat lain yang mungkin membantu secara material pada mendapatkan saksi, dia hendaklah dengan segera memberi notis mengenai nama, alamat atau maklumat lain, mengikut mana yang berkenaan;

(d) jika tertuduh diberitahu oleh atau bagi pihak Pendakwa Syar'ie bahawa saksi tidak dapat dikesan melalui nama atau di alamat yang diberikan, dia hendaklah dengan segera memberi notis mengenai sebarang maklumat tersebut, yang ada dalam milikannya pada masa itu jika ada atau, apabila kemudiannya menerima sebarang maklumat itu, dia hendaklah dengan segera memberi notis mengenainya.

(3) Mahkamah Syariah tidak boleh enggan memberi kebenaran di bawah bab ini jika pada pendapat Mahkamah Syariah bahawa tertuduh tidak diberitahu mengenai kehendak-kehendak bab ini.

(4) Sebarang keterangan yang dikemukakan untuk menyangkal suatu alibi boleh, tertakluk kepada sebarang arahan oleh Mahkamah Syariah tentang masa keterangan itu diberikan, diberikan sebelum atau selepas keterangan diberikan bagi menyokong alibi itu.

(5) Sebarang notis yang dikatakan telah diberikan di bawah bab ini bagi pihak tertuduh oleh Peguam Syar'ienya hendaklah, melainkan jika dibuktikan sebaliknya, dianggap sebagai diberikan dengan kebenaran tertuduh.

(6) Suatu notis di bawah cerai (1) hendaklah sama ada diberikan dalam Mahkamah Syariah semasa atau pada tamatnya prosiding komital atau diberikan secara bertulis kepada Pendakwa Syar'ie, dan suatu notis di bawah cerai (2)(c) atau (d) hendaklah diberikan secara bertulis kepada Pendakwa Syar'ie.

(7) Suatu notis yang dikehendaki oleh bab ini untuk diberikan kepada Pendakwa Syar'ie boleh diberikan dengan menyerahkannya kepada Ketua Pendakwa Syar'ie atau dengan meninggalkannya di pejabat Ketua Pendakwa Syar'ie atau dengan mengirimkannya melalui pos berdaftar yang dialamatkan kepada Ketua Pendakwa Syar'ie di pejabatnya.

(8) Dalam bab ini —

“keterangan bagi menyokong suatu alibi” bermakna keterangan yang cenderung menunjukkan bahawa dengan sebab keberadaan tertuduh di suatu tempat tertentu atau di suatu kawasan tertentu pada suatu masa tertentu dia tidak berada, atau tidak mungkin berada di tempat

atau kawasan di mana kesalahan itu dikatakan telah dilakukan pada masa kesalahan itu dikatakan telah dilakukan;

“tempoh yang ditetapkan” bermakna tempoh yang berakhir tidak kurang dari 10 hari sebelum perbicaraan itu dimulakan.

(9) Dalam mengira tempoh yang ditetapkan maka hendaklah tidak diambil kira mana-mana hari yang merupakan hari kelepasan awam.

Penggal VII

Pelupusan harta yang menjadi perkara kesalahan

Perintah bagi penjagaan dan pelupusan harta dalam kes tertentu

339. (1) Apabila sebarang harta yang berhubung dengannya sebarang kesalahan didapati telah dilakukan, atau yang didapati telah digunakan bagi melakukan sebarang kesalahan, dikemukakan di hadapan mana-mana Mahkamah Syariah dalam masa sebarang siasatan atau perbicaraan, Mahkamah Syariah tersebut boleh membuat perintah sebagaimana yang difikirkannya patut bagi penjagaan harta itu yang sepatutnya sementara menunggu siasatan atau perbicaraan itu selesai, dan jika harta itu mudah atau cepat rosak, boleh, selepas merekodkan keterangan sebagaimana yang difikirkannya perlu, memerintahkan supaya harta itu dijual atau pun selainnya dilupuskan.

(2) Apabila suatu siasatan atau suatu perbicaraan di mana-mana Mahkamah Syariah selesai, Mahkamah Syariah tersebut boleh membuat perintah sebagaimana yang difikirkannya patut bagi pelupusan dengan cara pengembalian kepada mana-mana orang yang mengaku berhak memilikinya, pemusnahan, rampasan, atau pun selainnya sebarang harta atau dokumen yang dikemukakan di hadapannya atau dalam jagaannya atau yang berhubung dengannya sebarang kesalahan didapati telah dilakukan, atau yang telah digunakan bagi melakukan sebarang kesalahan.

(3) Apabila Mahkamah Tinggi Syariah membuat perintah itu dan tidak dapat melalui pegawai-pegawainya sendiri mengembalikan dengan mudah harta tersebut kepada orang yang berhak terhadapnya, Mahkamah Tinggi Syariah tersebut boleh mengarahkan supaya perintah itu dikuatkuasakan oleh seorang Hakim Mahkamah Rendah Syariah.

(4) Tiada sebarang apa pun dalam bab ini boleh dianggap sebagai melarang mana-mana Mahkamah Syariah daripada mengembalikan sebarang harta di bawah peruntukan cerai (2) kepada mana-mana orang yang mengaku berhak memilikinya, apabila dia melaksanakan suatu bon dengan atau tanpa penjamin-penjamin sehingga memuaskan hati Mahkamah Syariah tersebut, dengan janji untuk mengembalikan harta itu kepada Mahkamah Syariah tersebut

jika perintah yang dibuat di bawah bab ini diubahsuai atau diketepikan atas rayuan.

Huraian — Dalam bab ini perkataan “harta” termasuk dalam hal harta yang berhubung dengannya suatu kesalahan didapati telah dilakukan, bukan sahaja harta yang pada asalnya ada dalam milikan atau di bawah kawalan mana-mana pihak, tetapi juga sebarang harta yang kepadanya atau baginya harta itu mungkin telah ditukar atau diganti, dan apa-apa jua yang diperolehi dengan penukaran atau pengantiannya, sama ada dengan serta-merta atau pun selainnya.

Arahan sebagai ganti perintah

340. Sebagai ganti membuat sendiri suatu perintah di bawah bab 339, Mahkamah Syariah boleh mengarahkan supaya harta itu diserahkan kepada seorang Hakim Mahkamah Rendah Syariah yang akan, dalam kes-kes tersebut, menguruskannya seolah-olah harta itu telah dirampas oleh Pegawai Penguatkuasa Agama atau pegawai polis dan perampasannya telah dilaporkan kepadanya mengikut cara yang selepas ini disebutkan.

Pembayaran wang yang dijumpai daripada tertuduh kepada orang tidak bersalah

341. Apabila mana-mana orang disabitkan atas sebarang kesalahan yang termasuk atau terjumlah kepada *sariqah*, *hirabah* atau *ghasab* dan terbukti bahawa mana-mana orang lain telah membeli harta *sariqah*, *hirabah* atau *ghasab* itu daripadanya tanpa mengetahui atau mempunyai sebab untuk mempercayai bahawa harta itu adalah hasil *sariqah*, *hirabah* atau *ghasab* dan bahawa sebarang wang telah, pada masa dia ditangkap, diambil daripada milikan orang yang disabitkan itu, Mahkamah Syariah boleh, atas permohonan pembeli itu dan dengan pengembalian harta *sariqah*, *hirabah* atau *ghasab* itu kepada orang yang berhak memilikinya, memerintahkan supaya suatu jumlah wang dari wang tersebut tidak melebihi harga yang dibayar oleh pembeli itu diserahkan kepadanya.

Penangguhan perintah

342. Mahkamah Tinggi Syariah boleh mengarahkan supaya sebarang perintah di bawah bab 339 atau 341 yang dibuat oleh Mahkamah Rendah Syariah ditangguhkan sementara menunggu pertimbangannya dan boleh mengubahsuai, mengubah atau membatalkan perintah tersebut.

Perlucuthakan dan pemusnahan dokumen atau benda

343. Mahkamah Syariah boleh memerintahkan supaya mana-mana dokumen, penerbitan, benda, objek atau struktur dan lain-lain yang serupa, mengikut mana yang berkenaan, yang digunakan semasa melakukan atau berkaitan dengan kesalahan-kesalahan di bawah bab-bab 98, 100, 101, 102, 103 104, 105, 106 dan 208 dari Perintah Kanun Hukuman Jenayah Syariah, 2013 (S 69/2013)

dilucuthakkan dan dimusnahkan, walaupun tiada seorang pun mungkin telah disabitkan atas kesalahan tersebut.

Pengembalian milikan harta tak alih

344. (1) Apabila seseorang itu disabitkan atas suatu kesalahan yang melibatkan kekerasan jenayah dan pada pendapat Mahkamah Syariah bahawa kekerasan itu menyebabkan mana-mana orang telah kehilangan milik sebarang harta tak alih, Mahkamah Syariah boleh, jika difikirkannya patut, memerintahkan supaya harta tersebut dikembalikan kepada milikan orang yang telah kehilangan milik harta tak alih itu.

(2) Perintah itu tidak boleh menjejaskan sebarang hak atau kepentingan terhadap atau ke atas harta tak alih tersebut yang mana-mana orang boleh membuktikannya dalam suatu guaman sivil.

Prosedur oleh Pegawai Penguatkuasa Agama atau pegawai polis mengenai rampasan harta

345. (1) Mana-mana Pegawai Penguatkuasa Agama atau pegawai polis yang merampas atau menjumpai harta yang diambil di bawah bab 22 atau dikatakan atau disyaki sebagai harta *sariqah*, *hirabah* atau *ghasab* atau dijumpai dalam hal keadaan yang menimbulkan syak mengenai berlakunya sebarang kesalahan hendaklah dengan segera dilaporkan kepada seorang Hakim Mahkamah Rendah Syariah, yang akan membuat perintah sebagaimana yang difikirkannya patut berkaitan dengan pengembalian harta tersebut kepada orang yang berhak memilikinya atau, jika orang itu tidak dapat dipastikan, berkaitan dengan penjagaan dan pengemukaan harta tersebut.

(2) Jika orang yang berhak itu diketahui, Hakim Mahkamah Rendah Syariah itu boleh memerintahkan supaya harta tersebut dikembalikan kepadanya atas syarat-syarat, jika ada, sebagaimana yang difikirkan patut oleh Hakim Mahkamah Rendah Syariah itu.

(3) Jika orang itu tidak diketahui, Hakim Mahkamah Rendah Syariah itu boleh menahan harta tersebut, dan hendaklah dalam hal itu mengeluarkan suatu pemberitahuan awam yang menyatakan benda-benda yang terkandung dalam harta tersebut dan menghendaki supaya mana-mana orang yang mungkin mempunyai tuntutan terhadapnya hadir di hadapannya dan membuktikan tuntutannya dalam masa 12 bulan *qamariah* dari tarikh pemberitahuan tersebut.

(4) Pemberitahuan tersebut hendaklah disiarkan mengikut cara sebagaimana yang mungkin ditentukan oleh Hakim Mahkamah Rendah Syariah itu.

Prosedur jika tuntutan tidak dibuktikan

346. (1) Jika tiada seorang pun dalam tempoh tersebut membuktikan tuntutannya terhadap harta itu, dan jika orang yang dalam milikannya harta itu dijumpai tidak dapat menunjukkan bahawa harta itu telah diperolehi secara sah olehnya, harta tersebut hendaklah diletakkan atas kawalan Kerajaan dan boleh dijual dengan perintah seorang Hakim Mahkamah Rendah Syariah.

(2) Dalam hal suatu perintah yang dibuat di bawah bab ini, suatu rayuan boleh dikemukakan kepada Mahkamah Syariah yang kepadanya suatu rayuan lazimnya dikemukakan.

Prosedur jika pemilik tidak diketahui

347. Jika orang yang berhak memiliki harta itu tidak diketahui atau tidak ada dan harta itu mudah dan cepat rosak, atau Hakim Mahkamah Rendah Syariah yang kepadanya rampasan atau penjumpaan harta itu dilaporkan berpendapat bahawa penjualannya adalah untuk faedah pemilik harta itu, Hakim Mahkamah Rendah Syariah boleh pada bila-bila masa mengarahkan supaya harta itu dijual, dan peruntukan-peruntukan bab 345 dan 346 hendaklah, seboleh-bolehnya, dikenakan kepada hasil bersih dari penjualan harta itu.

Perintah digantung sementara menunggu keputusan rayuan

348. Tiada perintah yang dibuat di bawah Penggal ini boleh berkuat kuasa sehingga selepas tamatnya masa yang ditetapkan untuk memulakan suatu rayuan atau, jika suatu rayuan telah dimulakan, sehingga rayuan tersebut ditolak, dalam prosiding yang berkaitan dengannya perintah tersebut dibuat melainkan jika harta tersebut mudah atau cepat rosak yang dalam hal tersebut Hakim Syarie boleh, selepas merekodkan keterangan sebagaimana yang difikirkannya perlu, memerintahkan pelupusan harta tersebut dengan serta-merta.

Penggal VIII

Pemindahan kes jenayah

Kuasa Mahkamah Tinggi Syariah untuk memindahkan kes

349. (1) Apabila ternyata kepada Mahkamah Tinggi Syariah bahawa —

(a) suatu siasatan atau perbicaraan yang adil dan saksama tidak dapat dijalankan di mana-mana Mahkamah Rendah Syariah;

(b) sesuatu persoalan undang-undang yang luar biasa rumitnya mungkin timbul;

(c) tinjauan ke tempat di mana atau tempat berhampiran dengan mana-mana kesalahan telah dilakukan mungkin dikehendaki bagi siasatan atau perbicaraannya yang memuaskan;

(d) suatu perintah di bawah bab ini akan menyenangkan pihak-pihak yang terlibat atau saksi-saksi; atau

(e) perintah tersebut adalah wajar bagi tujuan keadilan, atau dikehendaki oleh mana-mana peruntukan Perintah ini,

Mahkamah Tinggi Syariah boleh memerintahkan supaya mana-mana kesalahan disiasat atau dibicarakan oleh mana-mana Mahkamah Rendah Syariah tertentu yang layak menyiasat atau membicarakan kesalahan tersebut, atau mana-mana kes jenayah tertentu dipindahkan kepada dan dibicarakan di hadapan Mahkamah Tinggi Syariah, atau orang yang dibicarakan di satu tempat dibicarakan di tempat lain.

(2) Mahkamah Tinggi Syariah boleh menjalankan mana-mana kuasanya di bawah bab ini sama ada atas laporan Mahkamah Rendah Syariah, atau atas permohonan suatu pihak yang berkepentingan, atau atas inisiatifnya sendiri.

Permohonan bagi pemindahan hendaklah disokong dengan affidavit

350. (1) Tiap-tiap permohonan bagi menjalankan kuasa yang diberikan oleh bab 349 hendaklah dibuat sendiri atau secara bertulis dan apabila dikehendaki hendaklah disokong dengan affidavit.

(2) Tiap-tiap permohonan tersebut hendaklah dibuat sebelum siasatan mengenai atau perbicaraan kesalahan itu selesai.

(3) Tiap-tiap orang kena tuduh yang membuat apa-apa permohonan tersebut hendaklah memberi kepada Ketua Pendakwa Syar'ie notis secara bertulis mengenai permohonan itu, berserta dengan satu salinan alasan permohonan itu dibuat dan tiada perintah boleh dibuat atas merit permohonan itu melainkan jika sekurang-kurangnya 24 jam telah berlalu antara pemberian notis itu dengan pendengaran permohonan itu.

Penggal IX

Ketidakteraturan dalam prosiding

Prosedur apabila *ikrar* atau pernyataan diambil di luar aturan

351. Jika mana-mana Mahkamah Syariah yang di hadapannya suatu *ikrar* atau pernyataan lain orang kena tuduh direkodkan di bawah bab 86 atau 131 dikemukakan atau telah diterima sebagai keterangan mendapati bahawa mana-mana peruntukan bab itu tidak dipatuhi oleh Hakim Syar'ie yang merekodkan pernyataan itu, ia hendaklah mengambil keterangan bahawa orang yang telah membuat pernyataan yang direkodkan itu dan, jika ia berpuas hati

mengenainya, pernyataan itu hendaklah diterima jika kesilapan itu tidak menjejaskan tertuduh tentang pembelaannya atas merit.

Meninggalkan daripada merangka pertuduhan

352. (1) Keputusan atau hukuman yang diumumkan atau dijatuhkan tidak boleh dianggap sebagai tidak sah semata-mata atas alasan bahawa pertuduhan tidak dirangka melainkan jika pada pendapat Mahkamah rayuan atau Mahkamah Syariah penyemak memikirkan bahawa kegagalan keadilan telah berlaku.

(2) Jika Mahkamah rayuan atau Mahkamah Syariah penyemak memikirkan bahawa kegagalan keadilan telah berlaku kerana meninggalkan daripada merangka suatu pertuduhan, Mahkamah Syariah hendaklah memerintahkan supaya tertuduh dibebaskan atau suatu perbicaraan baru diadakan.

Ketidakteraturan tidak merosakkan prosiding

353. Tertakluk kepada peruntukan-peruntukan bab 351 dan 352, tiada keputusan, hukuman atau perintah yang dijatuhkan atau dibuat oleh Mahkamah Syariah yang mempunyai bidang kuasa yang layak boleh diakaskan atau diubah dengan sebab —

(a) apa-apa kesilapan, peninggalan atau ketidakteraturan dalam aduan, saman, waran, pertuduhan, penghakiman atau prosiding lain sebelum atau semasa perbicaraan atau dalam mana-mana siasatan atau prosiding lain di bawah Perintah ini;

(b) tiadanya keizinan yang dikehendaki oleh undang-undang;

(c) peninggalan daripada memberitahu orang kena tuduh tentang haknya di bawah bab 132; atau,

(d) penerimaan atau penolakan mana-mana keterangan dengan tidak wajar,

melainkan jika kesilapan, peninggalan, penerimaan atau penolakan mana-mana keterangan dengan tidak wajar, ketidakteraturan, atau ketiadaan keizinan itu telah menyebabkan kegagalan keadilan.

Kuasa Ketua Hakim Syar'ie untuk mengeneipikan peruntukan-peruntukan Perintah ini

354. Jika disebabkan oleh buta huruf atau kurang pemahaman mana-mana orang yang terhadapnya sebarang prosiding di bawah Perintah ini diambil, atau kerana sebab lain yang sah, pada pendapat Ketua Hakim Syar'ie sebarang peruntukan Perintah ini tidak perlu dilaksanakan atau tidak dapat dilaksanakan dengan munasabah, Ketua Hakim Syar'ie boleh membenarkan mana-mana Mahkamah

Syariah atau Hakim Syar'ie untuk mengeneppikan peruntukan tersebut, dan boleh mengarahkan sama ada pada amnya atau dalam sebarang kes atau jenis kes tertentu bahawa mana-mana Mahkamah Syariah atau Hakim Syar'ie hendaklah, dengan tidak menghiraukan sebarang peruntukan Perintah ini, mengambil tindakan selanjutnya mengikut cara sebagaimana yang diarahkan oleh Ketua Hakim Syar'ie.

Distres yang menyalahi undang-undang: ketidakteraturan tiada pencerobohon

355. (1) Distres yang dibuat di bawah Perintah ini tidak boleh dianggap sebagai menyalahi undang-undang, atau mana-mana orang yang membuatnya tidak boleh dianggap sebagai penceroboh, kerana sebarang kecacatan atau kerana tidak mengikut bentuk dalam saman, sabitan, writ distres atau prosiding lain berhubung dengannya, tetapi semua orang yang tidak puas hati dengan ketidakteraturan itu boleh mendapatkan penyelesaian penuh bagi gantirugi khas yang berlaku di mana-mana Mahkamah Syariah yang mempunyai bidang kuasa yang layak.

(2) Mahkamah Syariah boleh atas budi bicaranya memerintahkan bagi pembayaran sejumlah wang sebagai pampasan kepada mana-mana orang kerana sebarang ketidakteraturan dalam melaksanakan suatu writ distres.

Penggal X

Hubungan antara Mahkamah Syariah dengan mahkamah sivil

Orang tidak boleh dibicarakan kerana kesalahan yang sudah pun diselesaikan oleh mahkamah sivil

356. (1) Jika seseorang itu telah dibicarakan kerana suatu kesalahan oleh mahkamah sivil yang layak atau suatu kesalahan yang dilakukan olehnya diambil kira oleh mahkamah sivil yang layak dalam menjatuhkan hukuman ke atasnya, Mahkamah Syariah tidak boleh membicarakannya kemudiannya kerana suatu kesalahan yang pada keseluruhannya sama dengan kesalahan itu; tetapi tiada apa-apa yang disebutkan di atas boleh ditafsirkan sebagai menyekat bidang kuasa mana-mana Mahkamah Syariah untuk membicarakan seseorang kerana suatu kesalahan.

(2) Bagi maksud-maksud Penggal ini, "mahkamah sivil" bermakna sebuah mahkamah yang mempunyai bidang kuasa jenayah biasa di Negara Brunei Darussalam.

Bukti keputusan perbicaraan sivil

357. (1) Jika seseorang itu telah dibicarakan di hadapan mahkamah sivil, suatu perakuan yang ditandatangani oleh seorang pegawai mahkamah sivil yang layak dan menyatakan semua atau mana-mana perkara yang berikut —

(a) bahawa orang tersebut telah dibicarakan di hadapan mahkamah sivil kerana suatu kesalahan yang dinyatakan dalam perakuan itu;

(b) keputusan perbicaraan;

(c) penghakiman atau perintah mana yang diberikan atau dibuat oleh mahkamah sivil;

(d) bahawa kesalahan lain yang dinyatakan dalam perakuan itu diambil kira dalam perbicaraan,

adalah, bagi maksud-maksud Perintah ini, keterangan mengenai perkara-perkara yang dinyatakan dalam perakuan itu.

(2) Seorang pegawai mahkamah sivil yang layak hendaklah, jika dikehendaki oleh Mahkamah Syariah, memberikan suatu perakuan di bawah bab ini.

(3) Suatu dokumen yang dikatakan sebagai suatu perakuan di bawah bab ini dan ditandatangani oleh seorang pegawai mahkamah sivil yang layak hendaklah, melainkan jika dibuktikan sebaliknya, dianggap sebagai perakuan tersebut.

(4) Sebutan dalam bab ini kepada seorang pegawai mahkamah sivil yang layak adalah sebutan kepada mana-mana pegawai mahkamah sivil yang diberi kuasa untuk menyimpan secara sah rekod-rekod mahkamah sivil.

BAHAGIAN VIII

AM

Afidavit

358. (1) Tertakluk kepada apa-apa aturan yang dibuat oleh Mahkamah Syariah, mana-mana afidavit boleh digunakan dalam Mahkamah Syariah jika afidavit itu dibuat dengan mengangkat *yamin* atau membuat pengakuan —

(a) di Negara Brunei Darussalam, di hadapan mana-mana Hakim Syar'ie, Pendaftar, Majistret atau mana-mana Pesuruhjaya Sumpah yang beragama Islam;

(b) di tempat lain, mengikut susunan keutamaan yang berikut, di hadapan mana-mana —

- (i) Hakim Syar'ie atau Kadi;
- (ii) pegawai yang beragama Islam yang menjalankan tugas-tugas konsular bagi pihak Kerajaan Kebawah Duli Yang Maha Mulia Paduka Seri Baginda Sultan dan Yang Di-Pertuan;
- (iii) Hakim, Mahkamah, Notari Awam atau orang yang diberi kuasa secara sah untuk mentadbirkan sumpah.

(2) Mahkamah Syariah hendaklah memberi pengiktirafan kehakiman kepada meterai atau tandatangan mana-mana Hakim Syar'ie, Kadi, Pendaftar, Konsul, Hakim, Mahkamah, Notari Awam, orang yang diberi kuasa secara sah untuk mentadbirkan sumpah atau orang Islam lain yang dituliskan atau dinamakan dalam mana-mana afidavit.

Kuasa Mahkamah Syariah untuk menyaman dan memeriksa orang

359. Mana-mana Mahkamah Syariah boleh, pada mana-mana peringkat sebarang siasatan, perbicaraan atau prosiding lain di bawah Perintah ini, menyaman mana-mana orang sebagai seorang saksi atau memeriksa mana-mana orang yang hadir walaupun tidak disaman sebagai seorang saksi, atau memanggil semula dan memeriksa semula mana-mana orang yang telah pun diperiksa, dan Mahkamah Syariah hendaklah menyaman dan memeriksa atau memanggil semula dan memeriksa semula mana-mana orang itu jika keterangannya ternyata perlu dalam memutuskan kes itu dengan adil.

Perintah bagi pembayaran pampasan

360. (1) Mahkamah Syariah yang di hadapannya seseorang itu disabitkan atas apa-apa kesalahan boleh atas budi bicaranya memerintahkan bagi pembayaran pampasan olehnya kepada mana-mana orang, atau kepada wakil mana-mana orang, yang terjejas nama baiknya, yang rosak atau hilang hartanya oleh kesalahan yang kerananya hukuman itu dijatuhkan.

(2) Mahkamah Syariah hendaklah menyatakan orang yang kepadanya apa-apa jumlah wang berkenaan dengan pampasan yang disebut dalam cerai (1) akan dibayar dan peruntukan-peruntukan bab 361 hendaklah dikenakan kepada mana-mana perintah yang dibuat di bawah bab ini.

(3) Setakat amaun yang telah dibayar kepada seseorang atau kepada wakil seseorang, di bawah suatu perintah bagi pampasan, apa-apa tuntutan orang itu atau wakilnya bagi ganti rugi yang dialami oleh sebab kesalahan itu hendaklah dianggap telah dijelaskan, tetapi perintah bagi pembayaran itu tidaklah

menjejaskan apa-apa hak kepada suatu remedi sivil bagi mendapatkan semula apa-apa harta atau bagi mendapatkan ganti rugi yang melebihi amaun pampasan yang dibayar di bawah perintah itu.

(4) Dalam hal suatu perintah yang dibuat di bawah bab ini, suatu rayuan hendaklah dikemukakan kepada Mahkamah Syariah yang kepadanya suatu rayuan lazimnya dikemukakan.

Peruntukan-peruntukan tentang pampasan

361. (1) Tertakluk kepada Perintah ini, jika mana-mana orang, di bawah Perintah ini, kerana apa-apa sebab pun, diperintahkan untuk membayar sebarang jumlah wang sebagai pampasan, Mahkamah Syariah yang membuat perintah itu boleh menurut budi bicaranya melakukan semua atau mana-mana perkara yang berikut —

(a) memberikan masa bagi pembayaran pampasan itu;

(b) mengarahkan pembayaran pampasan itu dibuat secara beransur-ansur;

(c) mengarahkan supaya orang itu diperiksa dan apa-apa wang yang dijumpai daripadanya apabila diperiksa sedemikian atau yang sekiranya dia dipenjarakan mungkin dijumpai daripadanya apabila dibawa ke penjara hendaklah digunakan bagi pembayaran pampasan itu dan lebihannya, jika ada, dipulangkan kepadanya:

Dengan syarat bahawa wang tersebut tidak boleh digunakan sedemikian jika Mahkamah Syariah berpuas hati bahawa wang itu bukan kepunyaan orang itu.

(2) Apa-apa wang yang kena dibayar menurut mana-mana perintah yang dibuat di bawah ceraian (1) boleh didapatkan balik seolah-olah ia adalah suatu denda.

Salinan prosiding

362. (1) Jika mana-mana orang yang terjejas oleh suatu penghakiman atau perintah yang dijatuhkan atau dibuat oleh Mahkamah Syariah ingin mendapatkan satu salinan apa-apa perintah atau deposisi atau bahagian lain rekod, dia hendaklah apabila memohon salinan tersebut diberikan salinannya oleh Mahkamah Syariah:

Dengan syarat bahawa dia membayar untuk salinan tersebut sejumlah wang yang munasabah sebagaimana yang mungkin diarahkan oleh Mahkamah Syariah melainkan jika Mahkamah Syariah atas beberapa sebab khusus yang difikirkannya patut untuk memberikan salinan itu dengan percuma.

(2) Dengan tidak menghiraukan peruntukan-peruntukan cerai (1), orang kena tuduh yang dibicarakan berhak menerima atas permintaan salinan deposisi saksi yang direkodkan oleh Mahkamah Syariah secara percuma.

Pembayaran perbelanjaan saksi

363. Dalam setiap kes jenayah, Mahkamah Syariah boleh atas budi bicaranya memerintahkan supaya Kerajaan membayar kepada saksi-saksi bagi pihak pendakwa dan juga pihak pembela, atau mana-mana daripada mereka sebagaimana yang difikirkannya patut, perbelanjaan yang dilakukan oleh mereka semasa dan hendak menghadiri Mahkamah Syariah, dan juga pampasan kerana kesusahan dan kehilangan masa mereka, tertakluk kepada aturan-aturan sebagaimana yang ditetapkan.

Aturan-aturan tentang kadar pembayaran dll.

364. Ketua Hakim Syarie boleh, dengan titah perkenan Kebawah Duli Yang Maha Mulia Paduka Seri Baginda Sultan dan Yang Di-Pertuan, membuat aturan-aturan bagi perkara-perkara yang berikut —

(a) kadar atau jadual pembayaran perbelanjaan dan pampasan yang akan diperintahkan sebagaimana yang disebutkan di atas;

(b) bentuk perakuan bagi maksud-maksud bab 365 dan butir-butir yang akan dimasukkan di dalamnya.

Perakuan Hakim Mahkamah Rendah Syariah

365. (1) Hakim Mahkamah Rendah Syariah yang memasukkan suatu kes untuk dibicarakan hendaklah memperakui dengan tandatangannya dalam bentuk yang ditetapkan amaun perbelanjaan dan pampasan yang boleh diberikan kepada tiap-tiap saksi berkaitan dengan kehadirannya di hadapan Hakim Mahkamah Rendah Syariah.

(2) Amaun sebarang perbelanjaan dan pampasan lain kepada saksi-saksi yang kepadanya Mahkamah Tinggi Syariah memerintahkan pembayaran hendaklah ditentukan oleh Pendaftar Mahkamah Tinggi Syariah.

Ganjaran kerana tindakan luar biasa

366. Apabila ternyata kepada mana-mana Mahkamah Syariah bahawa orang persendirian telah menunjukkan keberanian, kerajinan atau tindakan luar biasa dalam menangkap seseorang yang dituduh telah melakukan, cuba melakukan atau bersubahat melakukan suatu kesalahan yang boleh dikenakan hukuman *hadd*, *qisas*, *diyat*, mati atau penjara, Mahkamah Syariah itu boleh memerintahkan pembayaran kepada orang itu oleh Kerajaan sebarang jumlah wang tidak melebihi \$1,000.

Pampasan kepada keluarga orang yang terbunuh semasa membuat tangkapan

367. Jika mana-mana orang terbunuh dalam usaha menangkap atau menahan secara sah seseorang yang dituduh sebagaimana yang disebutkan dalam bab 366, Kebawah Duli Yang Maha Mulia Paduka Seri Baginda Sultan dan Yang Di-Pertuan boleh memerintahkan pembayaran oleh Kerajaan kepada isteri, suami, ibu atau bapa atau anak si-mati suatu jumlah atau jumlah-jumlah wang yang munasabah sebagai pampasan kerana kehilangan yang dialami.

Mendapatkan balik wang yang kena dibayar di bawah perintah

368. Kecuali sebagaimana yang diperuntukkan oleh Perintah ini, sebarang wang yang kena dibayar menurut sebarang perintah yang dibuat di bawah Perintah ini boleh didapatkan balik seolah-olah ia adalah suatu denda.

Pegawai polis atasan boleh menjalankan kuasa pegawai bawahan

369. Mana-mana pegawai polis yang pangkatnya lebih tinggi daripada seorang pegawai yang menjaga balai polis boleh menjalankan kuasa-kuasa sama seperti kuasa-kuasa yang boleh dijalankan oleh pegawai yang menjaga balai polis itu dan mana-mana pegawai polis yang pangkatnya lebih tinggi daripada seorang pegawai yang menjaga daerah polis boleh menjalankan kuasa-kuasa sama seperti kuasa-kuasa yang boleh dijalankan oleh pegawai yang menjaga daerah polis itu.

Kuasa Pegawai Penguatkuasa Agama atau pegawai polis untuk merampas harta yang disyaki hasil *sariqah*, *hirabah* atau *ghasab*

370. (1) Mana-mana Pegawai Penguatkuasa Agama boleh merampas sebarang harta yang dikatakan atau disyaki hasil *sariqah*, *hirabah* atau *ghasab*, atau yang dijumpai dalam hal keadaan yang menimbulkan syak bahawa suatu kesalahan telah dilakukan, dan Pegawai Penguatkuasa Agama tersebut hendaklah dengan segera melaporkan rampasan itu kepada Ketua Pegawai Penguatkuasa Agama.

(2) Mana-mana pegawai polis boleh merampas sebarang harta yang dikatakan atau disyaki hasil *sariqah*, *hirabah* atau *ghasab*, atau yang dijumpai dalam hal keadaan yang menimbulkan syak bahawa suatu kesalahan telah dilakukan, dan pegawai polis tersebut, jika pangkatnya lebih rendah daripada pegawai yang menjaga balai polis yang berhampiran, hendaklah dengan segera melaporkan rampasan tersebut kepada pegawai itu.

Orang dilepaskan dengan ikat jamin hendaklah memberi alamat terkini untuk penyampaian

371. (1) Apabila seseorang itu dilepaskan dengan ikat jamin, atau atas bonnya sendiri, dia hendaklah memberi kepada Mahkamah Syariah atau pegawai yang membenarkan ikat jamin atau bon itu alamat terkini di mana semua notis dan proses boleh disampaikan kepadanya, dan dalam sebarang hal jika orang itu tidak dapat dijumpai, atau atas sebab-sebab lain penyampaian kepadanya tidak dapat

dilaksanakan, mana-mana notis atau proses yang ditinggalkan kepada orang itu di alamatnya yang terakhir diketahui, hendaklah dianggap sebagai telah sempurna disampaikan kepadanya.

(2) Seseorang yang dilepaskan di bawah cerai (1) hendaklah memberitahu sebarang perubahan alamatnya kepada Mahkamah Syariah atau pegawai yang membenarkan ikat jamin atau bon itu.

Pampasan kerana memberi kuasa menangkap tanpa alasan

372. (1) Apabila mana-mana orang menyebabkan seorang Pegawai Penguatkuasa Agama atau pegawai polis untuk menangkap orang lain, jika ternyata kepada Hakim Syar'ie bahawa tidak ada alasan yang mencukupi bagi menyebabkan penangkapannya, Hakim Syar'ie boleh mengaward pampasan, tidak melebihi \$1,000, untuk dibayar oleh orang yang menyebabkan penangkapan setiap orang yang ditangkap itu kerana kerugian masa dan apa-apa perbelanjaan yang dilakukan olehnya dalam perkara itu sebagaimana yang difikirkan patut oleh Hakim Syar'ie.

(2) Segala pampasan yang diaward di bawah bab ini boleh didapatkan balik seolah-olah ia adalah suatu denda.

(3) Pampasan itu tidak boleh menghalang suatu tindakan diambil kerana penahanan salah.

Hakim Syar'ie tidak boleh membicarakan jika mempunyai kepentingan

373. Hakim Syar'ie tidak boleh membicarakan apa-apa kes di mana dia menjadi suatu pihak atau mempunyai kepentingan peribadi.

Kakitangan kerajaan tidak boleh membuat tawaran semasa penjualan di bawah Perintah ini

374. Seseorang kakitangan kerajaan yang mempunyai sebarang kewajipan untuk melaksanakan berhubung dengan penjualan sebarang harta di bawah Perintah ini tidak boleh membeli atau membuat tawaran bagi harta itu.

Borang

375. Borang-borang yang dinyatakan dalam Jadual Kedua, dengan perubahan mengikut kehendak hal keadaan setiap kes, boleh digunakan bagi maksud-maksud yang masing-masing disebutkan di dalamnya.

Penggunaan wang denda

376. Mana-mana Mahkamah Syariah yang mengenakan sebarang denda di bawah autoriti sebarang undang-undang yang berkuat kuasa pada masa itu boleh

mengaward mana-mana bahagiannya tidak melebihi separuh daripada amaunnya kepada pemberi maklumat.

Aturan-aturan

377. Ketua Hakim Syar'ie boleh, dengan titah perkenan Kebawah Duli Yang Maha Mulia Paduka Seri Baginda Sultan dan Yang Di-Pertuan, membuat aturan-aturan bagi menjalankan Perintah ini dan khususnya, tetapi tanpa menjejaskan keluasan makna yang tersebut di atas, aturan-aturan itu boleh mengadakan peruntukan bagi —

(a) amalan dan prosedur Pendaftar dan Mahkamah Syariah;

(b) bayaran yang mungkin ditetapkan di bawah Perintah ini;

(c) borang, buku akaun, laporan dan dokumen lain yang akan digunakan berkaitan dengan apa-apa perbuatan atau perkara yang dilakukan di bawah atau menurut Perintah ini;

(d) perjalanan Mahkamah Syariah, bentuk dan cara melaksanakan apa-apa suratcara dan lantikan pegawai atau ejen Mahkamah Syariah; dan

(e) perkara lain bagi maksud melaksanakan Perintah ini.

***Hukum Syara'* hendaklah dikenakan jika tiada peruntukan**

378. Jika terdapat lakuna atau jika apa-apa perkara yang tidak wujud, atau tidak diperuntukkan dengan nyata dalam Perintah ini atau dalam sebarang aturan yang dibuat di bawah Perintah ini, Mahkamah Syariah hendaklah mengenakan *Hukum Syara'* atau peruntukan-peruntukan Kanun Peraturan Jenayah (Penggagal 7) dengan pengubahsuaian-pengubahsuaian yang perlu setakat mana ia tidak bercanggah dengan *Hukum Syara'*, dalam hal itu *Hukum Syara'* dikenakan.

Pengenaan sementara dalam kes yang belum diputuskan

379. Bagi menyelesaikan kes-kes dan perkara-perkara yang belum diputuskan di hadapan mana-mana Mahkamah Syariah pada permulaan kuat kuasa Perintah ini, peruntukan-peruntukan di bawah Perintah ini boleh dikenakan setakat mana ia tidak akan menyebabkan ketidakadilan.

Perkecualian

380. Semua aturan, perintah, notis dan borang yang dikeluarkan atau dibuat di bawah atau menurut Akta Majlis Ugama Islam dan Mahkamah-Mahkamah Kadi (Penggagal 77) yang dimansuhkan di bawah bab 381 hendaklah terus berkuat kuasa setakat mana ia tidak bertentangan atau tidak digantikan oleh peruntukan-

peruntukan Perintah ini, sehingga dibatalkan atau digantikan oleh peruntukan-peruntukan Perintah ini.

Pemansuhan

381. Bab-bab 56, 58, 59, 60, 61, 62, 63, 64, 65, 66, 67, 69, 70, 71, 72, 73, 74, 76, 77 dan 79 dari Akta Majlis Ugama Islam dan Mahkamah-Mahkamah Kadi (Penggal 77) adalah dengan ini dimansuhkan.

JADUAL PERTAMA
(bab-bab 2(1) dan 323(1)/b))

JADUAL KESALAHAN-KESALAHAN DI BAWAH PERINTAH KANUN HUKUMAN JENAYAH SYARIAH, 2013 (S 69/2013)

BAHAGIAN III SUBAHAT						
1	2	3	4	5	6	7
BAB	KESALAHAN	SAMA ADA PEGAWAI PENGUATKUASA AGAMA ATAU PEGAWAI POLIS BOLEH LAZIMNYA MENANGKAP TANPA WARAN ATAU TIDAK	SAMA ADA WARAN ATAU SAMAN LAZIMNYA DIKELUARKAN TERLEBIH DAHULU	SAMA ADA BOLEH DIIKAT JAMIN ATAU TIDAK	HUKUMAN DI BAWAH PERINTAH KANUN HUKUMAN JENAYAH SYARIAH, 2013 (S 69/2013)	OLEH MAHKAMAH SYARIAH MANA BOLEH DIBICARAKAN
41	Subahat dan jika perbuatan yang disubahati itu dilakukan oleh sebab subahat dan tiada peruntukan yang nyata dibuat bagi hukumannya	Boleh tangkap tanpa waran jika tangkapan bagi kesalahan yang disubahati itu boleh dibuat tanpa waran, tetapi tidak selainnya	Mengikut waran atau saman boleh dikeluarkan bagi kesalahan yang disubahati itu	Mengikut kesalahan yang disubahati itu boleh diikat jamin atau tidak	Hukuman yang sama bagi kesalahan yang disubahati itu	Mahkamah Syariah yang boleh membicarakan kesalahan yang disubahati itu

JADUAL PERTAMA – (Sambungan)

42	Subahat dan jika orang yang disubahati itu melakukan perbuatan dengan niat yang lain daripada niat penyubahat	Boleh tangkap tanpa waran jika tangkapan bagi kesalahan yang disubahati itu boleh dibuat tanpa waran, tetapi tidak selainnya	Mengikut waran atau saman boleh dikeluarkan bagi kesalahan yang disubahati itu	Mengikut kesalahan yang disubahati itu boleh diikat jamin atau tidak	Hukuman yang sama bagi kesalahan yang disubahati itu	Mahkamah Syariah yang boleh membicarakan kesalahan yang disubahati itu
43	Tanggungannya penyubahat apabila suatu perbuatan disubahati dan suatu perbuatan lain dilakukan	Boleh tangkap tanpa waran jika tangkapan bagi kesalahan yang disubahati itu boleh dibuat tanpa waran, tetapi tidak selainnya	Mengikut waran atau saman boleh dikeluarkan bagi kesalahan yang disubahati itu	Mengikut kesalahan yang disubahati itu boleh diikat jamin atau tidak	Hukuman yang sama bagi kesalahan yang disubahati itu	Mahkamah Syariah yang boleh membicarakan kesalahan yang disubahati itu
45	Tanggungannya penyubahat kerana kejadian yang disebabkan oleh perbuatan yang disubahati itu lain daripada yang dimaksudkan oleh penyubahat	Boleh tangkap tanpa waran jika tangkapan bagi kesalahan yang disubahati itu boleh dibuat tanpa waran, tetapi tidak selainnya	Mengikut waran atau saman boleh dikeluarkan bagi kesalahan yang disubahati itu	Mengikut kesalahan yang disubahati itu boleh diikat jamin atau tidak	Hukuman yang sama bagi kesalahan yang disubahati itu	Mahkamah Syariah yang boleh membicarakan kesalahan yang disubahati itu

JADUAL PERTAMA — (Sambungan)

46	Penyubahat hadir pada masa kesalahan dilakukan	Boleh tangkap tanpa waran jika tangkapan bagi kesalahan yang disubahati itu boleh dibuat tanpa waran, tetapi tidak selainnya	Mengikut waran atau saman boleh dikeluarkan bagi kesalahan yang disubahati itu	Mengikut kesalahan yang disubahati itu boleh diikat jamin atau tidak	Hukuman yang sama bagi kesalahan yang disubahati itu	Mahkamah Syariah yang boleh membicarakan kesalahan yang disubahati itu
47	Menyubahati kesalahan yang boleh dihukum mati atau penjara seumur hidup	Boleh tangkap tanpa waran jika tangkapan bagi kesalahan yang disubahati itu boleh dibuat tanpa waran, tetapi tidak selainnya	Mengikut waran atau saman boleh dikeluarkan bagi kesalahan yang disubahati itu	Tidak boleh diikat jamin	Denda tidak melebihi \$28,000 dan penjara tidak melebihi 7 tahun	Mahkamah Syariah yang boleh membicarakan kesalahan yang disubahati itu
48(1)	Menyubahati kesalahan yang boleh dihukum penjara jika kesalahan tidak dilakukan	Boleh tangkap tanpa waran jika tangkapan bagi kesalahan yang disubahati itu boleh dibuat tanpa waran, tetapi tidak selainnya	Mengikut waran atau saman boleh dikeluarkan bagi kesalahan yang disubahati itu	Mengikut kesalahan yang disubahati itu boleh diikat jamin atau tidak	Denda yang diperuntukkan bagi kesalahan itu, penjara tidak melebihi satu perempat daripada tempoh paling lama yang diperuntukkan bagi kesalahan itu atau kedua-duanya sekali	Mahkamah Syariah yang boleh membicarakan kesalahan yang disubahati itu

JADUAL PERTAMA – (Sambungan)

48(2)	Jika penyubahat atau orang yang disubahati itu adalah kakitangan kerajaan yang kewajipannya untuk mencegah kesalahan	Boleh tangkap tanpa waran jika tangkapan bagi kesalahan yang disubahati boleh dibuat tanpa waran, tetapi tidak selainnya	Mengikut waran atau saman boleh dikeluarkan bagi kesalahan yang disubahati itu	Mengikut kesalahan yang disubahati itu boleh diikat jamin atau tidak	Denda yang diperuntukkan bagi kesalahan itu, penjara tidak melebihi separuh daripada tempoh paling lama yang diperuntukkan bagi kesalahan itu atau kedua-duanya sekali	Mahkamah Syariah yang boleh membicarakan kesalahan yang disubahati itu
49	Menyubahati kesalahan yang dilakukan oleh orang ramai, atau oleh lebih sepuluh orang	Boleh tangkap tanpa waran jika tangkapan bagi kesalahan yang disubahati itu boleh dibuat tanpa waran, tetapi tidak selainnya	Mengikut waran atau saman boleh dikeluarkan bagi kesalahan yang disubahati itu	Mengikut kesalahan yang disubahati itu boleh diikat jamin atau tidak	Denda tidak melebihi \$12,000, penjara tidak melebihi 3 tahun atau kedua-duanya sekali	Mahkamah Syariah yang boleh membicarakan kesalahan yang disubahati itu
50(a)	Kakitangan kerajaan menyembunyikan rancangan hendak melakukan kesalahan yang dia berkewajipan untuk mencegahnya, jika kesalahan itu dilakukan	Boleh tangkap tanpa waran jika tangkapan bagi kesalahan yang disubahati itu boleh dibuat tanpa waran, tetapi tidak selainnya	Mengikut waran atau saman boleh dikeluarkan bagi kesalahan yang disubahati itu	Mengikut kesalahan yang disubahati itu boleh diikat jamin atau tidak	Denda yang diperuntukkan bagi kesalahan itu, penjara tidak melebihi separuh daripada tempoh paling lama atau kedua-duanya sekali	Mahkamah Syariah yang boleh membicarakan kesalahan yang disubahati itu

JADUAL PERTAMA – (Sambungan)

50/b)	Kakitangan kerajaan menyembunyikan rancangan hendak melakukan kesalahan yang dia berkewajipan untuk mencegahnya, jika kesalahan itu tidak dilakukan	Boleh tangkap tanpa waran jika tangkapan bagi kesalahan yang disubahati itu boleh dibuat tanpa waran, tetapi tidak selainnya	Mengikut waran atau saman boleh dikeluarkan bagi kesalahan yang disubahati itu	Mengikut kesalahan yang disubahati itu boleh diikat jamin atau tidak	Denda yang diperuntukkan bagi kesalahan itu, penjara yang boleh sampai satu perempat daripada tempoh paling lama yang diperuntukkan bagi kesalahan itu atau kedua-duanya sekali	Mahkamah Syariah yang boleh membicarakan kesalahan yang disubahati itu
51/a)	Menyembunyikan rancangan hendak melakukan kesalahan yang boleh dihukum penjara, jika kesalahan itu dilakukan	Boleh tangkap tanpa waran jika tangkapan bagi kesalahan yang disubahati boleh dibuat tanpa waran, tetapi tidak selainnya	Mengikut waran atau saman boleh dikeluarkan bagi kesalahan yang disubahati itu	Mengikut kesalahan yang disubahati itu boleh diikat jamin atau tidak	Denda yang diperuntukkan bagi kesalahan itu, penjara tidak melebihi satu perempat daripada tempoh paling lama yang diperuntukkan bagi kesalahan itu atau kedua-duanya sekali	Mahkamah Syariah yang boleh membicarakan kesalahan yang disubahati itu
51/b)	Menyembunyikan rancangan hendak melakukan kesalahan yang boleh dihukum penjara, jika kesalahan itu tidak dilakukan	Boleh tangkap tanpa waran jika tangkapan bagi kesalahan yang disubahati itu boleh dibuat tanpa waran, tetapi tidak selainnya	Mengikut waran atau saman boleh dikeluarkan bagi kesalahan yang disubahati itu	Mengikut kesalahan yang disubahati itu boleh diikat jamin atau tidak	Denda yang diperuntukkan bagi kesalahan itu, penjara tidak melebihi satu perempat daripada tempoh paling lama bagi hukuman penjara itu atau kedua-duanya sekali	Mahkamah Syariah yang boleh membicarakan kesalahan yang disubahati itu

JADUAL PERTAMA – (Sambungan)

<p style="text-align: center;">BAHAGIAN IV</p> <p style="text-align: center;">KESALAHAN-KESALAHAN</p> <p style="text-align: center;">Penggal I</p> <p style="text-align: center;">SARIQAH, HIRABAH, ZINA, ZINA BIL-JABAR, LIWAT, QAZAF, MEMINUM MINUMAN YANG MEMABUKKAN DAN IRTIDAD</p> <p style="text-align: center;">SARIQAH</p>						
1	2	3	4	5	6	7
BAB	KESALAHAN	SAMA ADA PEGAWAI PENGUATKUASA AGAMA ATAU PEGAWAI POLIS BOLEH LAZIMNYA MENANGKAP TANPA WARAN ATAU TIDAK	SAMA ADA WARAN ATAU SAMAN LAZIMNYA DIKELUARKAN TERLEBIH DAHULU	SAMA ADA BOLEH DIIKAT JAMIN ATAU TIDAK	HUKUMAN DI BAWAH PERINTAH KANUN HUKUMAN JENAYAH SYARIAH, 2013 (S 69/2013)	OLEH MAHKAMAH SYARIAH MANA BOLEH DIBICARAKAN
55(1)	<i>Sariqah</i> dan dibuktikan dengan <i>ikrar</i> tertuduh atau <i>syahadah</i> sekurang-kurangnya dua orang <i>syahid</i>	Boleh tangkap tanpa waran	Waran	Tidak boleh diikat jamin	<i>(a)</i> Bagi kesalahan pertama, dipotong pada sendi pergelangan tangan kanannya <i>(b)</i> Bagi kesalahan kedua, dipotong kaki kirinya sehingga ke buku lali <i>(c)</i> Bagi kesalahan ketiga atau berikutnya, penjara tidak melebihi 15 tahun	Mahkamah Tinggi Syariah

JADUAL PERTAMA — (Sambungan)

55(2)	<i>Mukallaf</i> melakukan <i>sariqah</i> secara berkumpulan	Boleh tangkap tanpa waran	Waran	Tidak boleh diikat jamin	Hukuman yang sama sebagaimana yang diperuntukkan di bawah bab 55(1)	Mahkamah Tinggi Syariah
55(3)	<i>Sariqah</i> — (a) dibuktikan dengan keterangan selain yang diperuntukkan di bawah bab 55(1); atau (b) dalam keadaan-keadaan yang disebutkan dalam bab-bab 56 dan 57	Boleh tangkap tanpa waran	Waran	Tidak boleh diikat jamin	(a) Bagi kesalahan pertama, denda tidak melebihi \$40,000, penjara tidak melebihi 10 tahun atau kedua-duanya sekali (b) Bagi kesalahan kedua atau berikutnya, denda tidak melebihi \$56,000, penjara tidak melebihi 14 tahun atau kedua-duanya sekali	Mahkamah Tinggi Syariah
58	Melakukan <i>qatl</i> atau mencederakan seseorang semasa melakukan <i>sariqah</i>	Boleh tangkap tanpa waran	Waran	Tidak boleh diikat jamin	Sebagai tambahan kepada hukuman <i>sariqah</i> , dikenakan hukuman <i>qisas</i> , <i>diyat</i> atau <i>arsy</i>	Mahkamah Tinggi Syariah
59	Percubaan melakukan atau menyebabkan berlakunya <i>sariqah</i>	Boleh tangkap tanpa waran	Waran	Tidak boleh diikat jamin	Denda tidak melebihi \$20,000, penjara tidak melebihi 5 tahun atau kedua-duanya sekali	Mahkamah Tinggi Syariah
60(1)	Subahat melakukan <i>sariqah</i> di bawah bab 55(1)	Boleh tangkap tanpa waran	Waran	Tidak boleh diikat jamin	Denda tidak melebihi \$40,000, penjara tidak melebihi 10 tahun atau kedua-duanya sekali	Mahkamah Tinggi Syariah
60(2)	Subahat melakukan <i>sariqah</i> di bawah bab 55(3)	Boleh tangkap tanpa waran	Waran	Tidak boleh diikat jamin	Denda tidak melebihi \$28,000, penjara tidak melebihi 7 tahun atau kedua-duanya sekali	Mahkamah Tinggi Syariah

JADUAL PERTAMA — (Sambungan)

HIRABAH						
1	2	3	4	5	6	7
BAB	KESALAHAN	SAMA ADA PEGAWAI PENGUATKUASA AGAMA ATAU PEGAWAI POLIS BOLEH LAZIMNYA MENANGKAP TANPA WARAN ATAU TIDAK	SAMA ADA WARAN ATAU SAMAN LAZIMNYA DIKELUARKAN TERLEBIH DAHULU	SAMA ADA BOLEH DIIKAT JAMIN ATAU TIDAK	HUKUMAN DI BAWAH PERINTAH KANUN HUKUMAN JENAYAH SYARIAH, 2013 (S 69/2013)	OLEH MAHKAMAH SYARIAH MANA BOLEH DIBICARAKAN
63(1) (a)	<i>Hirabah</i> dan dibuktikan dengan <i>ikrar</i> tertuduh atau <i>syahadah</i> sekurang-kurangnya dua orang <i>syahid</i> dan jika, semasa melakukan <i>hirabah</i> itu, <i>qatl</i> telah berlaku	Boleh tangkap tanpa waran	Waran	Tidak boleh diikat jamin	Mati	Mahkamah Tinggi Syariah
63(1) (b)(i)	<i>Hirabah</i> dan dibuktikan dengan <i>ikrar</i> tertuduh atau <i>syahadah</i> sekurang-kurangnya dua orang <i>syahid</i> dan jika, semasa melakukan <i>hirabah</i> itu, nilai harta yang diambil itu sampai kepada <i>nisab</i> atau lebih	Boleh tangkap tanpa waran	Waran	Tidak boleh diikat jamin	Potong tangan kanan dipergelangan-nya dan kaki kiri di buku lali	Mahkamah Tinggi Syariah
63(1) (b)(ii)	<i>Hirabah</i> dan dibuktikan dengan <i>ikrar</i> tertuduh atau <i>syahadah</i> sekurang-kurangnya dua orang <i>syahid</i> , dan apabila kesalahan <i>hirabah</i> itu dilakukan bersama oleh lebih daripada seorang dan nilai bahagian setiap orang daripada mereka itu sampai kepada <i>nisab</i> atau lebih	Boleh tangkap tanpa waran	Waran	Tidak boleh diikat jamin	Potong tangan dan kaki	Mahkamah Tinggi Syariah

JADUAL PERTAMA – (Sambungan)

63(1) (c)	<i>Hirabah</i> dan dibuktikan dengan <i>ikrar</i> tertuduh atau <i>syahadah</i> sekurang-kurangnya dua orang <i>syahid</i>	Boleh tangkap tanpa waran	Waran	Tidak boleh diikat jamin	<i>Qisas</i> atau <i>arsy</i> menurut jenis kecederaan yang dilakukan seperti yang ditetapkan dalam Jadual-Jadual Kedua, Ketiga dan Keempat kepada Perintah Kanun Hukuman Jenayah Syariah, 2013 (S 69/2013) atau seperti yang ditetapkan oleh Mahkamah Syariah	Mahkamah Tinggi Syariah
63(2)	<i>Hirabah</i> – (a) dibuktikan dengan keterangan selain yang diperuntukkan di bawah bab 63(1); atau (b) dalam keadaan-keadaan yang disebutkan di bawah bab 64	Boleh tangkap tanpa waran	Waran	Tidak boleh diikat jamin	Penjara tidak melebihi 30 tahun dan sebat tidak melebihi 40 sebatan	Mahkamah Tinggi Syariah
65	Percubaan melakukan atau menyebabkan berlakunya <i>hirabah</i>	Boleh tangkap tanpa waran	Waran	Tidak boleh diikat jamin	Penjara tidak melebihi 15 tahun dan sebat tidak melebihi 30 sebatan	Mahkamah Tinggi Syariah
66(1)	Subahat melakukan <i>hirabah</i> di bawah bab 63(1)	Boleh tangkap tanpa waran	Waran	Tidak boleh diikat jamin	Penjara tidak melebihi 30 tahun dan sebat tidak melebihi 40 sebatan	Mahkamah Tinggi Syariah
66(2)	Subahat melakukan <i>hirabah</i> di bawah bab 63(2)	Boleh tangkap tanpa waran	Waran	Tidak boleh diikat jamin	Penjara tidak melebihi 15 tahun dan sebat tidak melebihi 20 sebatan	Mahkamah Tinggi Syariah

JADUAL PERTAMA — (Sambungan)

ZINA						
1	2	3	4	5	6	7
BAB	KESALAHAN	SAMA ADA PEGAWAI PENGUATKUASA AGAMA ATAU PEGAWAI POLIS BOLEH LAZIMNYA MENANGKAP TANPA WARAN ATAU TIDAK	SAMA ADA WARAN ATAU SAMAN LAZIMNYA DIKELUARKAN TERLEBIH DAHULU	SAMA ADA BOLEH DIIKAT JAMIN ATAU TIDAK	HUKUMAN DI BAWAH PERINTAH KANUN HUKUMAN JENAYAH SYARIAH, 2013 [S 69/2013]	OLEH MAHKAMAH SYARIAH MANA BOLEH DIBICARAKAN
69(1)	Orang Islam melakukan <i>zina</i> dan dibuktikan dengan <i>ikrar</i> tertuduh atau <i>syahadah</i> sekurang-kurangnya empat orang <i>syahid</i>	Boleh tangkap tanpa waran	Waran	Tidak boleh diikat jamin	(a) Jika <i>muhshan</i> , direjam sehingga mati dengan disaksikan oleh sekumpulan orang Islam (b) Jika <i>ghairu muhshan</i> , disebat 100 sebatan dengan disaksikan oleh sekumpulan orang Islam dan dihukum penjara selama tempoh satu tahun	Mahkamah Tinggi Syariah
69(2)	Orang Islam melakukan <i>zina</i> dan dibuktikan dengan keterangan selain yang diperuntukkan di bawah bab 69(1)	Boleh tangkap tanpa waran	Waran	Tidak boleh diikat jamin	(a) Jika <i>muhshan</i> , disebat tidak melebihi 30 sebatan dan dihukum penjara tidak melebihi 7 tahun (b) Jika <i>ghairu muhshan</i> , disebat tidak melebihi 15 sebatan dan dihukum penjara tidak melebihi 3 tahun	Mahkamah Tinggi Syariah

JADUAL PERTAMA – (Sambungan)

69(3)	Orang bukan Islam melakukan <i>zina</i> dengan seorang Islam dan dibuktikan dengan <i>ikrar</i> tertuduh atau <i>syahadah</i> sekurang-kurangnya empat orang <i>syahid</i>	Boleh tangkap tanpa waran	Waran	Tidak boleh diikat jamin	Hukuman yang sama sebagaimana yang diperuntukkan di bawah bab 69(1)	Mahkamah Tinggi Syariah
69(4)	Orang bukan Islam melakukan <i>zina</i> dengan seorang Islam dan dibuktikan dengan keterangan selain yang diperuntukkan di bawah bab 69(3)	Boleh tangkap tanpa waran	Waran	Tidak boleh diikat jamin	Hukuman yang sama sebagaimana yang diperuntukkan di bawah bab 69(2)	Mahkamah Tinggi Syariah
70(a)	<i>Zina</i> dilakukan oleh orang yang bukan <i>mukallaf</i> atau belum mencapai umur <i>baligh</i> , dan dibuktikan dengan <i>ikrar</i> tertuduh atau <i>syahadah</i> sekurang-kurangnya empat orang <i>syahid</i>	Tidak boleh tangkap tanpa waran	Saman	Boleh diikat jamin	Sebat tidak melebihi 30 sebatan dan ditahan di mana-mana pusat pemulihan tidak melebihi 3 tahun	Mahkamah Rendah Syariah
70(b)	<i>Zina</i> dilakukan oleh orang yang bukan <i>mukallaf</i> atau belum mencapai umur <i>baligh</i> , dan dibuktikan dengan keterangan selain yang diperuntukkan di bawah bab 70(a)	Tidak boleh tangkap tanpa waran	Saman	Boleh diikat jamin	Sebat tidak melebihi 15 sebatan dan ditahan di mana-mana pusat pemulihan tidak melebihi 3 tahun	Mahkamah Rendah Syariah
71(a)	Percubaan melakukan atau menyebabkan berlakunya <i>zina</i> , jika <i>muhshan</i>	Boleh tangkap tanpa waran	Waran	Tidak boleh diikat jamin	Denda tidak melebihi \$14,000, penjara tidak melebihi 3 tahun atau kedua-duanya sekali, dan sebat tidak melebihi 20 sebatan	Mahkamah Rendah Syariah
71(b)	Percubaan melakukan atau menyebabkan berlakunya <i>zina</i> , jika <i>ghairu muhshan</i>	Boleh tangkap tanpa waran	Waran	Boleh diikat jamin	Denda tidak melebihi \$8,000, penjara tidak melebihi 2 tahun atau kedua-duanya sekali, dan sebat tidak melebihi 10 sebatan	Mahkamah Rendah Syariah

JADUAL PERTAMA – (Sambungan)

72	Percubaan melakukan atau menyebabkan berlakunya <i>zina</i> oleh orang yang bukan <i>mukallaf</i> atau belum mencapai umur <i>baligh</i>	Tidak boleh tangkap tanpa waran	Saman	Boleh diikat jamin	Sebat tidak melebihi 10 sebatan dan ditahan di mana-mana pusat pemulihan tidak melebihi satu tahun	Mahkamah Rendah Syariah
73(1)	Subahat melakukan <i>zina</i> di bawah bab 69(1)	Boleh tangkap tanpa waran	Waran	Tidak boleh diikat jamin	Denda tidak melebihi \$28,000, penjara tidak melebihi 7 tahun atau kedua-duanya sekali, dan sebat tidak melebihi 40 sebatan	Mahkamah Tinggi Syariah
73(2)	Subahat melakukan <i>zina</i> di bawah bab 69(2) atau (4)	Boleh tangkap tanpa waran	Waran	Tidak boleh diikat jamin	Denda tidak melebihi \$16,000, penjara tidak melebihi 4 tahun atau kedua-duanya sekali, dan sebat tidak melebihi 20 sebatan	Mahkamah Tinggi Syariah
74	Subahat melakukan <i>zina</i> oleh orang yang bukan <i>mukallaf</i> atau belum mencapai umur <i>baligh</i>	Tidak boleh tangkap tanpa waran	Saman	Boleh diikat jamin	Sebat tidak melebihi 15 sebatan dan ditahan di mana-mana pusat pemulihan tidak melebihi 3 tahun	Mahkamah Rendah Syariah

JADUAL PERTAMA – (Sambungan)

ZINA BIL-JABAR						
1	2	3	4	5	6	7
BAB	KESALAHAN	SAMA ADA PEGAWAI PENGUATKUASA AGAMA ATAU PEGAWAI POLIS BOLEH LAZIMNYA MENANGKAP TANPA WARAN ATAU TIDAK	SAMA ADA WARAN ATAU SAMAN LAZIMNYA DIKELUARKAN TERLEBIH DAHULU	SAMA ADA BOLEH DIIKAT JAMIN ATAU TIDAK	HUKUMAN DI BAWAH PERINTAH KANUN HUKUMAN JENAYAH SYARIAH, 2013 [S 69/2013]	OLEH MAHKAMAH SYARIAH MANA BOLEH DIBICARAKAN
76(1)	<i>Zina bil-jabar</i> dan dibuktikan dengan <i>ikrar</i> tertuduh atau <i>syahadah</i> sekurang-kurangnya empat orang <i>syahid</i>	Boleh tangkap tanpa waran	Waran	Tidak boleh diikat jamin	(a) Jika <i>muhsan</i> , direjam sehingga mati dengan disaksikan oleh sekumpulan orang Islam (b) Jika <i>ghairu muhsan</i> , disebat 100 sebatan dengan disaksikan oleh sekumpulan orang Islam dan dihukum penjara selama tempoh satu tahun	Mahkamah Tinggi Syariah
76(2)	<i>Zina bil-jabar</i> dan dibuktikan dengan keterangan selain yang diperuntukkan di bawah bab 76(1)	Boleh tangkap tanpa waran	Waran	Tidak boleh diikat jamin	(a) Jika <i>muhsan</i> , dihukum penjara tidak melebihi 30 tahun dan disebat tidak melebihi 40 sebatan (b) Jika <i>ghairu muhsan</i> , dihukum penjara tidak melebihi 15 tahun dan disebat tidak melebihi 20 sebatan	Mahkamah Tinggi Syariah

JADUAL PERTAMA – (Sambungan)

77(a)	<i>Zina bil-jabar</i> dilakukan oleh orang yang bukan <i>mukallaf</i> atau belum mencapai umur <i>baligh</i> , dan dibuktikan dengan <i>ikrar</i> tertuduh atau <i>syahadah</i> sekurang-kurangnya empat orang <i>syahid</i>	Tidak boleh tangkap tanpa waran	Saman	Boleh diikat jamin	Disebat 40 sebatan dan ditahan di mana-mana pusat pemulihan tidak melebihi 5 tahun	Mahkamah Tinggi Syariah
77(b)	<i>Zina bil-jabar</i> dilakukan oleh orang yang bukan <i>mukallaf</i> atau belum mencapai umur <i>baligh</i> , dan dibuktikan dengan keterangan selain yang diperuntukkan di bawah bab 77(a)	Tidak boleh tangkap tanpa waran	Saman	Boleh diikat jamin	Disebat 20 sebatan dan ditahan di mana-mana pusat pemulihan tidak melebihi 5 tahun	Mahkamah Tinggi Syariah
78	Percubaan melakukan atau menyebabkan berlakunya <i>zina bil-jabar</i>	Boleh tangkap tanpa waran	Waran	Tidak boleh diikat jamin	(a) Jika <i>muhshan</i> , dihukum penjara tidak melebihi 15 tahun dan disebat 20 sebatan (b) Jika <i>ghairu muhshan</i> , dihukum penjara tidak melebihi 7 tahun dan disebat 20 sebatan	Mahkamah Tinggi Syariah
79	Percubaan melakukan atau menyebabkan berlakunya <i>zina bil-jabar</i> oleh orang yang bukan <i>mukallaf</i> atau belum mencapai umur <i>baligh</i>	Tidak boleh tangkap tanpa waran	Saman	Boleh diikat jamin	Disebat 20 sebatan dan ditahan di mana-mana pusat pemulihan tidak melebihi 4 tahun	Mahkamah Tinggi Syariah
80(1)	Subahat melakukan <i>zina bil-jabar</i> di bawah bab 76(1)	Boleh tangkap tanpa waran	Waran	Tidak boleh diikat jamin	Penjara tidak melebihi 30 tahun dan sebat 40 sebatan	Mahkamah Tinggi Syariah
80(2)	Subahat melakukan <i>zina bil-jabar</i> di bawah bab 76(2)	Boleh tangkap tanpa waran	Waran	Tidak boleh diikat jamin	Penjara tidak melebihi 15 tahun dan sebat 20 sebatan	Mahkamah Tinggi Syariah

JADUAL PERTAMA – (Sambungan)

81	Subahat melakukan <i>zina bil-jabar</i> oleh orang yang bukan <i>mukallaf</i> atau belum mencapai umur <i>baligh</i>	Tidak boleh tangkap tanpa waran	Saman	Boleh diikat jamin	Disebat 20 sebatan dan ditahan di mana-mana pusat pemulihan tidak melebihi 5 tahun	Mahkamah Tinggi Syariah
----	--	---------------------------------	-------	--------------------	--	-------------------------

JADUAL PERTAMA — (Sambungan)

LIWAT						
1	2	3	4	5	6	7
BAB	KESALAHAN	SAMA ADA PEGAWAI PENGUATKUASA AGAMA ATAU PEGAWAI POLIS BOLEH LAZIMNYA MENANGKAP TANPA WARAN ATAU TIDAK	SAMA ADA WARAN ATAU SAMAN LAZIMNYA DIKELUARKAN TERLEBIH DAHULU	SAMA ADA BOLEH DIIKAT JAMIN ATAU TIDAK	HUKUMAN DI BAWAH PERINTAH KANUN HUKUMAN JENAYAH SYARIAH, 2013 (S 69/2013)	OLEH MAHKAMAH SYARIAH MANA BOLEH DIBICARAKAN
82	<i>Liwat</i>	Boleh tangkap tanpa waran jika tangkapan bagi kesalahan <i>zina</i> itu boleh dibuat tanpa waran, tetapi tidak selainnya	Mengikut waran atau saman boleh dikeluarkan bagi kesalahan <i>zina</i> itu	Mengikut kesalahan <i>zina</i> itu boleh diikat jamin atau tidak	Hukuman yang sama sebagaimana yang diperuntukkan bagi kesalahan <i>zina</i> itu	Mahkamah Tinggi Syariah
84	Percubaan melakukan atau menyebabkan berlakunya <i>liwat</i>	Boleh tangkap tanpa waran	Waran	Tidak boleh diikat jamin	Hukuman yang sama sebagaimana yang diperuntukkan di bawah bab 71(a)	Mahkamah Tinggi Syariah
84	Percubaan melakukan atau menyebabkan berlakunya <i>liwat</i>	Boleh tangkap tanpa waran	Waran	Boleh diikat jamin	Hukuman yang sama sebagaimana yang diperuntukkan di bawah bab 71(b)	Mahkamah Tinggi Syariah

JADUAL PERTAMA — (Sambungan)

84	Percubaan melakukan atau menyebabkan berlakunya <i>liwat</i>	Tidak boleh tangkap tanpa waran	Saman	Boleh diikat jamin	Hukuman yang sama sebagaimana yang diperuntukkan di bawah bab 72	Mahkamah Tinggi Syariah
85	Subahat melakukan <i>liwat</i>	Boleh tangkap tanpa waran	Waran	Tidak boleh diikat jamin	Hukuman yang sama sebagaimana yang diperuntukkan di bawah bab 73	Mahkamah Tinggi Syariah
85	Subahat melakukan <i>liwat</i>	Tidak boleh tangkap tanpa waran	Saman	Boleh diikat jamin	Hukuman yang sama sebagaimana yang diperuntukkan di bawah bab 74	Mahkamah Tinggi Syariah

JADUAL PERTAMA – (Sambungan)

KESALAHAN-KESALAHAN BERKAITAN DENGAN ZINA, ZINA BIL-JABAR ATAU LIWAT						
1	2	3	4	5	6	7
BAB	KESALAHAN	SAMA ADA PEGAWAI PENGUATKUASA AGAMA ATAU PEGAWAI POLIS BOLEH LAZIMNYA MENANGKAP TANPA WARAN ATAU TIDAK	SAMA ADA WARAN ATAU SAMAN LAZIMNYA DIKELUARKAN TERLEBIH DAHULU	SAMA ADA BOLEH DIIKAT JAMIN ATAU TIDAK	HUKUMAN DI BAWAH PERINTAH KANUN HUKUMAN JENAYAH SYARIAH, 2013 (S 69/2013)	OLEH MAHKAMAH SYARIAH MANA BOLEH DIBICARAKAN
90	<i>Ityan al-mayyitah</i>	Boleh tangkap tanpa waran	Waran	Tidak boleh diikat jamin	Denda tidak melebihi \$40,000, penjara tidak melebihi 10 tahun, sebat tidak melebihi 40 sebatan atau gabungan mana-mana dua hukuman tersebut	Mahkamah Tinggi Syariah
91	<i>Ityan al-bahimah</i>	Boleh tangkap tanpa waran	Waran	Tidak boleh diikat jamin	Denda tidak melebihi \$40,000, penjara tidak melebihi 10 tahun, sebat tidak melebihi 40 sebatan atau gabungan mana-mana dua hukuman tersebut	Mahkamah Tinggi Syariah
92(1)	Perempuan Islam melakukan <i>musahaqah</i>	Boleh tangkap tanpa waran	Waran	Tidak boleh diikat jamin	Denda tidak melebihi \$40,000, penjara tidak melebihi 10 tahun, sebat tidak melebihi 40 sebatan atau gabungan mana-mana dua hukuman tersebut	Mahkamah Tinggi Syariah

JADUAL PERTAMA — (Sambungan)

92(2)	Perempuan bukan Islam melakukan <i>musahaqah</i> dengan perempuan Islam	Boleh tangkap tanpa waran	Waran	Tidak boleh diikat jamin	Denda tidak melebihi \$40,000, penjara tidak melebihi 10 tahun, sebat tidak melebihi 40 sebatan atau gabungan mana-mana dua hukuman tersebut	Mahkamah Tinggi Syariah
93	Keengganan melakukan <i>li'an</i>	Boleh tangkap tanpa waran	Waran	Tidak boleh diikat jamin	Dipenjarakan sehingga — (a) suami bersetuju untuk melakukan <i>li'an</i> atau dikenakan hukuman <i>hadd</i> kerana melakukan <i>qazaf</i> ; atau (b) isteri bersetuju untuk melakukan <i>li'an</i> atau menerima tuduhan <i>zina</i> yang dibuat oleh suaminya dan jika isteri menerima tuduhan suaminya, dikenakan hukuman <i>hadd</i> kerana melakukan <i>zina</i>	Mahkamah Tinggi Syariah
94(1)	Perempuan Islam hamil atau melahirkan anak luar nikah, jika <i>muhshan</i>	Boleh tangkap tanpa waran	Waran	Boleh diikat jamin	Denda tidak melebihi \$8,000, penjara tidak melebihi 2 tahun atau kedua-duanya sekali	Mahkamah Rendah Syariah
94(1)	Perempuan Islam hamil atau melahirkan anak luar nikah, jika <i>ghairu muhshan</i>	Tidak boleh tangkap tanpa waran	Saman	Boleh diikat jamin	Denda tidak melebihi \$4,000, penjara tidak melebihi satu tahun atau kedua-duanya sekali	Mahkamah Rendah Syariah
94(5)	Lelaki menghamilkan perempuan Islam luar nikah, sama ada atau tidak perempuan tersebut telah melahirkan anak	Boleh tangkap tanpa waran	Waran	Boleh diikat jamin	Denda tidak melebihi \$8,000, penjara tidak melebihi 2 tahun atau kedua-duanya sekali	Mahkamah Rendah Syariah

JADUAL PERTAMA — (Sambungan)

QAZAF						
1	2	3	4	5	6	7
BAB	KESALAHAN	SAMA ADA PEGAWAI PENGUATKUASA AGAMA ATAU PEGAWAI POLIS BOLEH LAZIMNYA MENANGKAP TANPA WARAN ATAU TIDAK	SAMA ADA WARAN ATAU SAMAN LAZIMNYA DIKELUARKAN TERLEBIH DAHULU	SAMA ADA BOLEH DIIKAT JAMIN ATAU TIDAK	HUKUMAN DI BAWAH PERINTAH KANUN HUKUMAN JENAYAH SYARIAH, 2013 (S 69/2013)	OLEH MAHKAMAH SYARIAH MANA BOLEH DIBICARAKAN
98(1)	<i>Qazaf</i> dan dibuktikan dengan <i>ikrar</i> tertuduh atau <i>syahadah</i> sekurang-kurangnya dua orang <i>syahid</i>	Boleh tangkap tanpa waran	Waran	Tidak boleh diikat jamin	Disebat 80 sebatan	Mahkamah Rendah Syariah
98(2)	<i>Qazaf</i> dilakukan di dalam Mahkamah Syariah dan gagal dibuktikan	Boleh tangkap tanpa waran	Waran	Tidak boleh diikat jamin	Disebat 80 sebatan	Mahkamah Rendah Syariah
98(4)	(a) <i>Qazaf</i> dibuktikan dengan keterangan selain yang diperuntukkan di bawah bab 98(1) (b) orang yang kena <i>qazaf</i> tidak memenuhi syarat di bawah bab 96 (c) <i>Qazaf</i> dalam kes-kes yang disebutkan di bawah bab 99	Boleh tangkap tanpa waran	Waran	Tidak boleh diikat jamin	Denda tidak melebihi \$20,000, penjara tidak melebihi 5 tahun, sebat tidak melebihi 40 sebatan atau gabungan mana-mana dua hukuman tersebut	Mahkamah Rendah Syariah

JADUAL PERTAMA – (Sambungan)

100	Mengeluarkan dokumen yang dianggap mengandungi maksud <i>qazaf</i>	Boleh tangkap tanpa waran	Waran	Tidak boleh diikat jamin	Denda tidak melebihi \$20,000, penjara tidak melebihi 5 tahun, sebat tidak melebihi 40 sebatan atau gabungan mana-mana dua hukuman tersebut	Mahkamah Rendah Syariah
101	Penjualan dokumen yang dianggap mengandungi maksud <i>qazaf</i>	Boleh tangkap tanpa waran	Waran	Tidak boleh diikat jamin	Denda tidak melebihi \$20,000, penjara tidak melebihi 5 tahun, sebat tidak melebihi 40 sebatan atau gabungan mana-mana dua hukuman tersebut	Mahkamah Rendah Syariah
102	Percubaan melakukan atau menyebabkan berlakunya <i>qazaf</i>	Boleh tangkap tanpa waran	Waran	Boleh diikat jamin	Denda tidak melebihi \$8,000, penjara tidak melebihi 2 tahun, sebat 10 sebatan atau gabungan mana-mana dua hukuman tersebut	Mahkamah Rendah Syariah
103(1)	Subahat melakukan <i>qazaf</i> di bawah bab 98(1)	Boleh tangkap tanpa waran	Waran	Tidak boleh diikat jamin	Denda tidak melebihi \$20,000, penjara tidak melebihi 5 tahun, sebat 20 sebatan atau gabungan mana-mana dua hukuman tersebut	Mahkamah Rendah Syariah
103(2)	Subahat melakukan <i>qazaf</i> di bawah bab 98(4)	Boleh tangkap tanpa waran	Waran	Tidak boleh diikat jamin	Denda tidak melebihi \$12,000, penjara tidak melebihi 3 tahun, sebat 10 sebatan atau gabungan mana-mana dua hukuman tersebut	Mahkamah Rendah Syariah

JADUAL PERTAMA — (Sambungan)

MINUMAN YANG MEMABUKKAN						
1	2	3	4	5	6	7
BAB	KESALAHAN	SAMA ADA PEGAWAI PENGUATKUASA AGAMA ATAU PEGAWAI POLIS BOLEH LAZIMNYA MENANGKAP TANPA WARAN ATAU TIDAK	SAMA ADA WARAN ATAU SAMAN LAZIMNYA DIKELUARKAN TERLEBIH DAHULU	SAMA ADA BOLEH DIIKAT JAMIN ATAU TIDAK	HUKUMAN DI BAWAH PERINTAH KANUN HUKUMAN JENAYAH SYARIAH, 2013 [S 69/2013]	OLEH MAHKAMAH SYARIAH MANA BOLEH DIBICARAKAN
104(1)	Orang Islam meminum arak atau minuman yang memabukkan dibuktikan dengan <i>ikrar</i> tertuduh atau <i>syahadah</i> sekurang-kurangnya dua orang <i>syahid</i>	Boleh tangkap tanpa waran	Waran	Tidak boleh diikat jamin	(a) Bagi kesalahan pertama, disebat 40 sebatan (b) Bagi kesalahan kedua, disebat 80 sebatan (c) Bagi kesalahan ketiga dan berikutnya, disebat 80 sebatan dan penjara tidak melebihi 2 tahun	Mahkamah Rendah Syariah
104(3)	Orang Islam — (a) meminum arak atau sebarang minuman yang memabukkan dan dibuktikan dengan keterangan selain yang diperuntukkan di bawah bab 104(2); atau	Boleh tangkap tanpa waran	Saman	Boleh diikat jamin	(a) Bagi kesalahan pertama, denda tidak melebihi \$4,000, penjara tidak melebihi satu tahun atau kedua-duanya sekali	Mahkamah Rendah Syariah

JADUAL PERTAMA – (Sambungan)

	(b) menggunakan arak atau sebarang minuman yang memabukkan				(b) Bagi kesalahan kedua dan berikutnya, denda tidak melebihi \$8,000, penjara tidak melebihi 2 tahun atau kedua-duanya sekali	
104(4)	Orang Islam membuat, menjual, mengiklankan, menghidangkan, menawarkan, menghadiahkan, mempamerkan, memiliki, menyimpan, membeli atau dalam milikannya apa-apa arak atau minuman yang memabukkan	Boleh tangkap tanpa waran	Saman	Boleh diikat jamin	Denda tidak melebihi \$8,000, penjara tidak melebihi 2 tahun atau kedua-duanya sekali	Mahkamah Rendah Syariah
104(5)	Orang bukan Islam meminum arak atau sebarang minuman yang memabukkan di tempat awam	Boleh tangkap tanpa waran	Saman	Boleh diikat jamin	Denda tidak melebihi \$8,000, penjara tidak melebihi 2 tahun atau kedua-duanya sekali	Mahkamah Rendah Syariah
104(6)	Orang bukan Islam menjual, mengiklankan, menghidangkan, menawarkan, menghadiahkan, mempamerkan apa-apa arak atau minuman yang memabukkan kepada orang Islam	Boleh tangkap tanpa waran	Waran	Boleh diikat jamin	Denda tidak melebihi \$8,000, penjara tidak melebihi 2 tahun atau kedua-duanya sekali	Mahkamah Rendah Syariah
105(1)	Orang Islam cuba melakukan atau menyebabkan berlakunya kesalahan di bawah bab 104(1), (3) atau (4)	Boleh tangkap tanpa waran	Saman	Boleh diikat jamin	Denda tidak melebihi \$4,000, penjara tidak melebihi satu tahun atau kedua-duanya sekali	Mahkamah Rendah Syariah
105(2)	Orang bukan Islam cuba melakukan atau menyebabkan berlakunya kesalahan di bawah bab 104(5) atau (6)	Boleh tangkap tanpa waran	Saman	Boleh diikat jamin	Denda tidak melebihi \$4,000, penjara tidak melebihi satu tahun atau kedua-duanya sekali	Mahkamah Rendah Syariah

JADUAL PERTAMA — (Sambungan)

106(1)	Subahat melakukan kesalahan di bawah bab 104(1)	Boleh tangkap tanpa waran	Waran	Boleh diikat jamin	Denda tidak melebihi \$8,000, penjara tidak melebihi 2 tahun atau kedua-duanya sekali	Mahkamah Rendah Syariah
106(2)	Subahat melakukan kesalahan di bawah bab 104(3), (4), (5) atau (6)	Boleh tangkap tanpa waran	Saman	Boleh diikat jamin	Denda tidak melebihi \$4,000, penjara tidak melebihi satu tahun atau kedua-duanya sekali	Mahkamah Rendah Syariah

JADUAL PERTAMA – (Sambungan)

IRTIDAD						
1	2	3	4	5	6	7
BAB	KESALAHAN	SAMA ADA PEGAWAI PENGUATKUASA AGAMA ATAU PEGAWAI POLIS BOLEH LAZIMNYA MENANGKAP TANPA WARAN ATAU TIDAK	SAMA ADA WARAN ATAU SAMAN LAZIMNYA DIKELUARKAN TERLEBIH DAHULU	SAMA ADA BOLEH DIIKAT JAMIN ATAU TIDAK	HUKUMAN DI BAWAH PERINTAH KANUN HUKUMAN JENAYAH SYARIAH, 2013 (S 69/2013)	OLEH MAHKAMAH SYARIAH MANA BOLEH DIBICARAKAN
108(1)	Orang Islam mengisytiharkan dirinya atau orang lain sebagai tuhan dan dibuktikan dengan <i>ikrar</i> tertuduh atau <i>syahadah</i> sekurang-kurangnya dua orang <i>syahid</i>	Boleh tangkap tanpa waran	Waran	Tidak boleh diikat jamin	Mati	Mahkamah Tinggi Syariah
108(2)	Orang Islam mengisytiharkan dirinya atau orang lain sebagai tuhan dan dibuktikan dengan keterangan selain yang diperuntukkan di bawah bab 108(1)	Boleh tangkap tanpa waran	Waran	Tidak boleh diikat jamin	Penjara tidak melebihi 30 tahun dan sebat tidak melebihi 40 sebatan	Mahkamah Tinggi Syariah
109(1)	Orang Islam mengisytiharkan dirinya atau orang lain sebagai <i>Rasul</i> atau <i>Nabi</i> dan dibuktikan dengan <i>ikrar</i> tertuduh atau <i>syahadah</i> sekurang-kurangnya dua orang <i>syahid</i>	Boleh tangkap tanpa waran	Waran	Tidak boleh diikat jamin	Mati	Mahkamah Tinggi Syariah

JADUAL PERTAMA – (Sambungan)

109(2)	Orang Islam mengisytiharkan dirinya atau orang lain sebagai <i>Rasul</i> atau <i>Nabi</i> dan dibuktikan dengan keterangan selain yang diperuntukkan di bawah bab 109(1)	Boleh tangkap tanpa waran	Waran	Tidak boleh diikat jamin	Penjara tidak melebihi 30 tahun dan sebat tidak melebihi 40 sebatan	Mahkamah Tinggi Syariah
110(1)	Orang Islam menghina atau menyebabkan dipandang hina <i>Nabi Muhammad Sallallahu 'Alaihi Wa Sallam</i> atau mana-mana <i>Nabi Allah</i> dan dibuktikan dengan <i>ikrar</i> tertuduh atau <i>syahadah</i> sekurang-kurang dua orang <i>syahid</i>	Boleh tangkap tanpa waran	Waran	Tidak boleh diikat jamin	Mati	Mahkamah Tinggi Syariah
110(2)	Orang Islam menghina atau menyebabkan dipandang hina <i>Nabi Muhammad Sallallahu 'Alaihi Wa Sallam</i> atau mana-mana <i>Nabi Allah</i> dan dibuktikan dengan keterangan selain yang diperuntukkan di bawah bab 110(1)	Boleh tangkap tanpa waran	Waran	Tidak boleh diikat jamin	Penjara tidak melebihi 30 tahun dan sebat tidak melebihi 40 sebatan	Mahkamah Tinggi Syariah
111(1)	Orang Islam – (a) mempermain, mengolok-olok, mengajuk, mengejek atau menghina mana-mana ayat <i>Al-Qur'an</i> atau <i>hadith Nabi Muhammad Sallallahu 'Alaihi Wa Sallam</i> ; (b) menafikan <i>hadith Nabi Muhammad Sallallahu 'Alaihi Wa Sallam</i> sebagai satu sumber atau autoriti (<i>hujjiyyah</i>) ajaran-ajaran agama Islam; atau	Boleh tangkap tanpa waran	Waran	Tidak boleh diikat jamin	Mati	Mahkamah Tinggi Syariah

JADUAL PERTAMA – (Sambungan)

	(c) menafikan perkara-perkara yang wajib dengan <i>ijma'</i> , dan dibuktikan dengan <i>ikrar</i> tertuduh atau <i>syahadah</i> sekurang-kurang dua orang <i>syahid</i>					
111(2)	Orang Islam mempermain dll. ayat-ayat Al-Qur'an, <i>hadith</i> atau perkara-perkara yang wajib dengan <i>ijma'</i> , dan dibuktikan dengan keterangan selain yang diperuntukkan di bawah bab 111(1)	Boleh tangkap tanpa waran	Waran	Tidak boleh diikat jamin	Penjara tidak melebihi 30 tahun dan sebat tidak melebihi 40 sebatan	Mahkamah Tinggi Syariah
112(1)	Orang Islam mengisytiharkan dirinya sebagai bukan Islam dan dibuktikan dengan <i>ikrar</i> tertuduh atau <i>syahadah</i> sekurang-kurang dua orang <i>syahid</i>	Boleh tangkap tanpa waran	Waran	Tidak boleh diikat jamin	Mati	Mahkamah Tinggi Syariah
112(2)	Orang Islam mengisytiharkan dirinya sebagai bukan Islam dan dibuktikan dengan keterangan selain yang diperuntukkan di bawah bab 112(1)	Boleh tangkap tanpa waran	Waran	Tidak boleh diikat jamin	Penjara tidak melebihi 30 tahun dan sebat tidak melebihi 40 sebatan	Mahkamah Tinggi Syariah
113	Orang Islam cuba melakukan atau menyebabkan berlakunya <i>irtidad</i>	Boleh tangkap tanpa waran	Waran	Tidak boleh diikat jamin	Hukuman yang sama sebagaimana yang diperuntukkan bagi kesalahan itu	Mahkamah Tinggi Syariah
114	Subahat melakukan <i>irtidad</i>	Boleh tangkap tanpa waran	Waran	Tidak boleh diikat jamin	Penjara tidak melebihi 30 tahun dan sebat tidak melebihi 40 sebatan	Mahkamah Tinggi Syariah

JADUAL PERTAMA— (Sambungan)

Penggal II						
QATL DAN KECEDERAAN						
QATLUL-'AMD						
1	2	3	4	5	6	7
BAB	KESALAHAN	SAMA ADA PEGAWAI PENGUATKUASA AGAMA ATAU PEGAWAI POLIS BOLEH LAZIMNYA MENANGKAP TANPA WARAN ATAU TIDAK	SAMA ADA WARAN ATAU SAMAN LAZIMNYA DIKELUARKAN TERLEBIH DAHULU	SAMA ADA BOLEH DIIKAT JAMIN ATAU TIDAK	HUKUMAN DI BAWAH PERINTAH KANUN HUKUMAN JENAYAH SYARIAH, 2013 (S 69/2013)	OLEH MAHKAMAH SYARIAH MANA BOLEH DIBICARAKAN
126(1)	<i>Qatlul-'amd</i> dan dibuktikan dengan <i>ikrar</i> tertuduh atau <i>syhadah</i> sekurang-kurangnya dua orang <i>syahid</i>	Boleh tangkap tanpa waran	Waran	Tidak boleh diikat jamin	Mati	Mahkamah Tinggi Syariah
126(2)	<i>Qatlul-'amd</i> — (a) dibuktikan dengan keterangan selain yang diperuntukkan di bawah bab 126(1); (b) dilakukan orang yang bukan <i>mukallaf</i> ; atau	Boleh tangkap tanpa waran	Waran	Tidak boleh diikat jamin	Denda tidak melebihi \$100,000, penjara tidak melebihi 25 tahun atau kedua-duanya sekali	Mahkamah Tinggi Syariah

JADUAL PERTAMA – (Sambungan)

	(c) dilakukan oleh ibu atau bapa terhadap anaknya sendiri					
127(1)	<i>Qatlul-'amd</i> disebabkan oleh <i>ikrah tam</i>	Boleh tangkap tanpa waran	Waran	Tidak boleh diikat jamin	(a) Penjara tidak melebihi 10 tahun (b) Orang yang melakukan <i>ikrah tam</i> itu hendaklah dikenakan hukuman mati	Mahkamah Tinggi Syariah
127(2)	<i>Qatlul-'amd</i> disebabkan oleh <i>ikrah naqish</i>	Boleh tangkap tanpa waran	Waran	Tidak boleh diikat jamin	(a) Mati (b) Orang yang melakukan <i>ikrah naqish</i> itu hendaklah dihukum penjara tidak melebihi 10 tahun	Mahkamah Tinggi Syariah
128	<i>Qatl</i> disebabkan diupah	Boleh tangkap tanpa waran	Waran	Tidak boleh diikat jamin	Orang yang melakukan <i>qatl</i> dan pemberi upah tersebut hendaklah dikenakan hukuman mati	Mahkamah Tinggi Syariah
135	Pembebasan atau hukuman selepas kemaafan atau pengguguran <i>qisas</i>	—	—	—	(a) Dibebaskan; atau (b) Penjara tidak melebihi 15 tahun	Mahkamah Tinggi Syariah
136	<i>Wali-ad-dam</i> melakukan <i>qatlul-'amd</i> ke atas pesalah yang terhadapnya <i>qisas</i> telah dimaafkan di bawah bab 133 atau digugurkan di bawah bab 134	Boleh tangkap tanpa waran	Waran	Tidak boleh diikat jamin	(a) Mati, jika dia sendiri telah memaafkan atau menggugurkan <i>qisas</i> ke atas pesalah atau dia mengetahui <i>qisas</i> itu dimaafkan atau digugurkan oleh <i>wali-ad-dam</i> lain	Mahkamah Tinggi Syariah

JADUAL PERTAMA – (Sambungan)

					(b) <i>Diyat</i> dan penjara tidak melebihi 5 tahun, jika dia tidak memaafkan atau menggugurkan <i>qisas</i> itu ke atas pesalah dan dia mengetahui <i>qisas</i> itu dimaafkan atau digugurkan oleh <i>wali-ad-dam</i> lain	
137	Percubaan melakukan atau menyebabkan berlakunya <i>qatlul-'amd</i>	Boleh tangkap tanpa waran	Waran	Tidak boleh diikat jamin	Denda tidak melebihi \$40,000, penjara tidak melebihi 10 tahun atau kedua-duanya sekali	Mahkamah Tinggi Syariah
138(1)	Subahat melakukan <i>qatlul-'amd</i> di bawah bab 126(1)	Boleh tangkap tanpa waran	Waran	Tidak boleh diikat jamin	Denda tidak melebihi \$100,000, penjara tidak melebihi 25 tahun atau kedua-duanya sekali	Mahkamah Tinggi Syariah
138(2)	Subahat melakukan <i>qatlul-'amd</i> di bawah bab 126(2)	Boleh tangkap tanpa waran	Waran	Tidak boleh diikat jamin	Denda tidak melebihi \$60,000, penjara tidak melebihi 15 tahun atau kedua-duanya sekali	Mahkamah Tinggi Syariah

JADUAL PERTAMA — (Sambungan)

QATLU SYIBHIL-'AMD						
1	2	3	4	5	6	7
BAB	KESALAHAN	SAMA ADA PEGAWAI PENGUATKUASA AGAMA ATAU PEGAWAI POLIS BOLEH LAZIMNYA MENANGKAP TANPA WARAN ATAU TIDAK	SAMA ADA WARAN ATAU SAMAN LAZIMNYA DIKELUARKAN TERLEBIH DAHULU	SAMA ADA BOLEH DIIKAT JAMIN ATAU TIDAK	HUKUMAN DI BAWAH PERINTAH KANUN HUKUMAN JENAYAH SYARIAH, 2013 (S 69/2013)	OLEH MAHKAMAH SYARIAH MANA BOLEH DIBICARAKAN
140(1)	<i>Qatlu syibhil-'amd</i> dan dibuktikan dengan cara yang diperuntukkan di bawah bab 141	Boleh tangkap tanpa waran	Waran	Tidak boleh diikat jamin	<i>Diyat</i> dan penjara tidak melebihi 15 tahun	Mahkamah Tinggi Syariah
140(2)	<i>Qatlu syibhil-'amd</i> dan dibuktikan dengan keterangan selain yang diperuntukkan di bawah bab 141	Boleh tangkap tanpa waran	Waran	Tidak boleh diikat jamin	Denda tidak melebihi \$60,000, penjara tidak melebihi 15 tahun atau keduanya sekali	Mahkamah Tinggi Syariah
143	Pembebasan atau hukuman selepas pengguguran <i>diyat</i>	—	—	—	(a) Dibebaskan; atau (b) Penjara tidak melebihi 5 tahun	Mahkamah Tinggi Syariah
144	Percubaan melakukan atau menyebabkan berlakunya <i>qatlu syibhil-'amd</i>	Boleh tangkap tanpa waran	Waran	Tidak boleh diikat jamin	Denda tidak melebihi \$40,000, penjara tidak melebihi 10 tahun atau keduanya sekali	Mahkamah Tinggi Syariah

JADUAL PERTAMA — (Sambungan)

145(1)	Subahat melakukan <i>qatlu syibhiil' amd</i> di bawah bab 140(1)	Boleh tangkap tanpa waran	Waran	Tidak boleh diikat jamin	Denda tidak melebihi \$60,000, penjara tidak melebihi 15 tahun atau kedua-duanya sekali	Mahkamah Tinggi Syariah
145(2)	Subahat melakukan <i>qatlu syibhiil' amd</i> di bawah bab 140(2)	Boleh tangkap tanpa waran	Waran	Tidak boleh diikat jamin	Denda tidak melebihi \$28,000, penjara tidak melebihi 7 tahun atau kedua-duanya sekali	Mahkamah Tinggi Syariah

JADUAL PERTAMA— (Sambungan)

QATLUL-KHATA'						
1	2	3	4	5	6	7
BAB	KESALAHAN	SAMA ADA PEGAWAI PENGUATKUASA AGAMA ATAU PEGAWAI POLIS BOLEH LAZIMNYA MENANGKAP TANPA WARAN ATAU TIDAK	SAMA ADA WARAN ATAU SAMAN LAZIMNYA DIKELUARKAN TERLEBIH DAHULU	SAMA ADA BOLEH DIIKAT JAMIN ATAU TIDAK	HUKUMAN DI BAWAH PERINTAH KANUN HUKUMAN JENAYAH SYARIAH, 2013 (S 69/2013)	OLEH MAHKAMAH SYARIAH MANA BOLEH DIBICARAKAN
147(1)	<i>Qatlul-khata'</i> tanpa apa-apa perbuatan gopoh, cuai atau salah pada zahirnya atau keingkaran di pihaknya, dan dibuktikan dengan cara yang diperuntukkan di bawah bab 148	Tidak boleh tangkap tanpa waran	Saman	Boleh diikat jamin	<i>Diyat</i> dan denda tidak melebihi \$5,000	Mahkamah Tinggi Syariah
147(2)	<i>Qatlul-khata'</i> dengan apa-apa perbuatan gopoh atau cuai dan dibuktikan dengan cara yang diperuntukkan di bawah bab 148	Boleh tangkap tanpa waran	Waran	Tidak boleh diikat jamin	<i>Diyat</i> dan penjara tidak melebihi 10 tahun	Mahkamah Tinggi Syariah
147(3)	<i>Qatlul-khata'</i> tanpa apa-apa perbuatan cuai atau salah pada zahirnya atau keingkaran di pihaknya dan dibuktikan dengan keterangan selain yang diperuntukkan di bawah bab 148	Tidak boleh tangkap tanpa waran	Saman	Boleh diikat jamin	Denda tidak melebihi \$10,000	Mahkamah Tinggi Syariah

JADUAL PERTAMA — (Sambungan)

147(4)	<i>Qatlul-khata'</i> dengan apa-apa perbuatan gopoh atau cuai dan dibuktikan dengan keterangan selain yang diperuntukkan di bawah bab 148	Boleh tangkap tanpa waran	Waran	Tidak boleh diikat jamin	Penjara tidak melebihi 5 tahun	Mahkamah Tinggi Syariah
150	Pembebasan atau hukuman selepas pengguguran <i>diyat</i>	—	—	—	(a) Dibebaskan; atau (b) penjara tidak melebihi 5 tahun	Mahkamah Tinggi Syariah

JADUAL PERTAMA – (Sambungan)

QATL DENGAN SIHIR						
1	2	3	4	5	6	7
BAB	KESALAHAN	SAMA ADA PEGAWAI PENGUATKUASA AGAMA ATAU PEGAWAI POLIS BOLEH LAZIMNYA MENANGKAP TANPA WARAN ATAU TIDAK	SAMA ADA WARAN ATAU SAMAN LAZIMNYA DIKELUARKAN TERLEBIH DAHULU	SAMA ADA BOLEH DIIKAT JAMIN ATAU TIDAK	HUKUMAN DI BAWAH PERINTAH KANUN HUKUMAN JENAYAH SYARIAH, 2013 (S 69/2013)	OLEH MAHKAMAH SYARIAH MANA BOLEH DIBICARAKAN
152(1)	<i>Qatl</i> dengan sihir yang pada kebiasaannya boleh menyebabkan kematian dan dibuktikan dengan <i>ikrar</i> tertuduh	Boleh tangkap tanpa waran	Waran	Tidak boleh diikat jamin	Mati	Mahkamah Tinggi Syariah
152(2)	<i>Qatlul-'amd</i> dengan sihir – (a) dibuktikan dengan keterangan selain yang diperuntukkan di bawah bab 152(1); (b) dilakukan oleh orang yang bukan <i>mukallaf</i> ; atau (c) dilakukan oleh orang terhadap anaknya sendiri	Boleh tangkap tanpa waran	Waran	Tidak boleh diikat jamin	Denda tidak melebihi \$100,000, penjara tidak melebihi 25 tahun atau kedua-duanya sekali	Mahkamah Tinggi Syariah
152(3)	<i>Qatl</i> dengan sihir yang – (a) kadang-kadang atau jarang-jarang boleh menyebabkan kematian;	Boleh tangkap tanpa waran	Waran	Tidak boleh diikat jamin	<i>Diyat</i> dan penjara tidak melebihi 15 tahun	Mahkamah Tinggi Syariah

JADUAL PERTAMA – (Sambungan)

	(b) dimaksudkan untuk menyebabkan kematian seseorang yang tertentu tetapi telah menyebabkan kematian orang lain, kematian yang dia tidak bermaksud akan menyebabkan kematian kepada orang lain tersebut, dan dibuktikan dengan <i>ikrar</i> tertuduh					
152(4)	<i>Qatlu syibhil-'amd</i> dengan sihir dan dibuktikan dengan keterangan selain yang diperuntukkan di bawah bab 152(3)	Boleh tangkap tanpa waran	Waran	Tidak boleh diikat jamin	Denda tidak melebihi \$60,000, penjara tidak melebihi 15 tahun atau kedua-duanya sekali	Mahkamah Tinggi Syariah
153	Percubaan melakukan atau menyebabkan berlakunya <i>qatlul-'amd</i> atau <i>qatlul syibhil-'amd</i> dengan sihir	Boleh tangkap tanpa waran	Waran	Tidak boleh diikat jamin	Denda tidak melebihi \$40,000, penjara tidak melebihi 10 tahun atau kedua-duanya sekali	Mahkamah Tinggi Syariah
154(1)	Subahat melakukan <i>qatl</i> dengan sihir di bawah bab 152(1)	Boleh tangkap tanpa waran	Waran	Tidak boleh diikat jamin	Denda tidak melebihi \$100,000, penjara tidak melebihi 25 tahun atau kedua-duanya sekali	Mahkamah Tinggi Syariah
154(2)	Subahat melakukan <i>qatl</i> dengan sihir di bawah bab 152(2)	Boleh tangkap tanpa waran	Waran	Tidak boleh diikat jamin	Denda tidak melebihi \$60,000, penjara tidak melebihi 15 tahun atau kedua-duanya sekali	Mahkamah Tinggi Syariah
154(3)	Subahat melakukan <i>qatl</i> dengan sihir di bawah bab 152(3)	Boleh tangkap tanpa waran	Waran	Tidak boleh diikat jamin	Denda tidak melebihi \$60,000, penjara tidak melebihi 15 tahun atau kedua-duanya sekali	Mahkamah Tinggi Syariah
154(4)	Subahat melakukan <i>qatl</i> dengan sihir di bawah bab 152(4)	Boleh tangkap tanpa waran	Waran	Tidak boleh diikat jamin	Denda tidak melebihi \$28,000, penjara tidak melebihi 7 tahun atau kedua-duanya sekali	Mahkamah Tinggi Syariah

JADUAL PERTAMA — (Sambungan)

QATL DENGAN RACUN						
1	2	3	4	5	6	7
BAB	KESALAHAN	SAMA ADA PEGAWAI PENGUATKUASA AGAMA ATAU PEGAWAI POLIS BOLEH LAZIMNYA MENANGKAP TANPA WARAN ATAU TIDAK	SAMA ADA WARAN ATAU SAMAN LAZIMNYA DIKELUARKAN TERLEBIH DAHULU	SAMA ADA BOLEH DIIKAT JAMIN ATAU TIDAK	HUKUMAN DI BAWAH PERINTAH KANUN HUKUMAN JENAYAH SYARIAH, 2013 (S 69/2013)	OLEH MAHKAMAH SYARIAH MANA BOLEH DIBICARAKAN
155(1)	<p><i>Qatl</i> –</p> <p>(a) dengan memaksa seseorang mengambil racun atau bahan beracun yang pada kebiasaannya boleh membunuh; atau</p> <p>(b) dengan memberi makanan atau minuman yang dia ketahui mengandungi racun yang pada kebiasaannya boleh membunuh, kepada seseorang yang tidak tahu makanan atau minuman tersebut mengandungi racun, dan menyebabkan orang itu mati</p>	Boleh tangkap tanpa waran	Waran	Tidak boleh diikat jamin	Hukuman yang sama sebagaimana yang diperuntukkan di bawah bab 126(1) atau (2)	Mahkamah Tinggi Syariah

JADUAL PERTAMA — (Sambungan)

155(2)	<p><i>Qatl</i> —</p> <p>(a) dengan memaksa seseorang mengambil racun atau bahan beracun yang pada kebiasaannya tidak boleh membunuh; atau</p> <p>(b) dengan memberi makanan atau minuman yang dia ketahui mengandungi racun yang pada kebiasaannya tidak boleh membunuh, kepada seseorang yang tidak tahu makanan atau minuman tersebut mengandungi racun,</p> <p>dan menyebabkan orang itu mati</p>	Boleh tangkap tanpa waran	Waran	Tidak boleh diikat jamin	Hukuman yang sama sebagaimana yang diperuntukkan di bawah bab 140(1) atau (2)	Mahkamah Tinggi Syariah
155(3)	<p><i>Qatl</i> dengan menggunakan racun atau bahan beracun yang dimaksudkan untuk menyebabkan kematian seseorang yang tertentu tetapi telah menyebabkan kematian orang lain, kematian yang dia tidak bermaksud akan menyebabkan kematian kepada orang lain tersebut</p>	Boleh tangkap tanpa waran	Waran	Tidak boleh diikat jamin	Hukuman yang sama sebagaimana yang diperuntukkan di bawah bab 140(1) atau (2)	Mahkamah Tinggi Syariah
156(1)	Percubaan melakukan atau menyebabkan berlakunya kesalahan di bawah bab 155(1)	Boleh tangkap tanpa waran	Waran	Tidak boleh diikat jamin	Denda tidak melebihi \$40,000, penjara tidak melebihi 10 tahun atau keduanya sekali	Mahkamah Tinggi Syariah
156(2)	Percubaan melakukan atau menyebabkan berlakunya kesalahan di bawah bab 155(2) atau (3)	Boleh tangkap tanpa waran	Waran	Tidak boleh diikat jamin	Denda tidak melebihi \$40,000, penjara tidak melebihi 10 tahun atau keduanya sekali	Mahkamah Tinggi Syariah

JADUAL PERTAMA — (Sambungan)

157(1)	Subahat melakukan <i>qatl</i> dengan menggunakan racun atau bahan beracun di bawah bab 155(1)	Boleh tangkap tanpa waran	Waran	Tidak boleh diikat jamin	Hukuman yang sama sebagaimana yang diperuntukkan di bawah bab 138(1) atau (2)	Mahkamah Tinggi Syariah
157(2)	Subahat melakukan <i>qatl</i> dengan menggunakan racun atau bahan beracun di bawah bab 155(2) atau (3)	Boleh tangkap tanpa waran	Waran	Tidak boleh diikat jamin	Hukuman yang sama sebagaimana yang diperuntukkan di bawah bab 145(1) atau (2)	Mahkamah Tinggi Syariah

JADUAL PERTAMA – (Sambungan)

QATL DENGAN PENGGUGURAN JANIN						
1	2	3	4	5	6	7
BAB	KESALAHAN	SAMA ADA PEGAWAI PENGUATKUASA AGAMA ATAU PEGAWAI POLIS BOLEH LAZIMNYA MENANGKAP TANPA WARAN ATAU TIDAK	SAMA ADA WARAN ATAU SAMAN LAZIMNYA DIKELUARKAN TERLEBIH DAHULU	SAMA ADA BOLEH DIIKAT JAMIN ATAU TIDAK	HUKUMAN DI BAWAH PERINTAH KANUN HUKUMAN JENAYAH SYARIAH, 2013 (S 69/2013)	OLEH MAHKAMAH SYARIAH MANA BOLEH DIBICARAKAN
158 (1)(a)	<i>Qatl</i> ke atas janin dengan sengaja menyebabkan kegugurannya dan akibatnya, janin yang dikandung gugur dan mati	Boleh tangkap tanpa waran	Waran	Tidak boleh diikat jamin	Satu per dua puluh daripada <i>diyat</i> dan penjara tidak melebihi 15 tahun	Mahkamah Tinggi Syariah
158 (1)(b)	<i>Qatl</i> ke atas janin dengan sengaja menyebabkan kegugurannya dan akibatnya, janin yang dikandung itu gugur dan hidup kemudiannya mati	Boleh tangkap tanpa waran	Waran	Tidak boleh diikat jamin	<i>Diyat</i> dan penjara tidak melebihi 15 tahun	Mahkamah Tinggi Syariah
158 (1)(c)	<i>Qatl</i> ke atas janin oleh perempuan yang mengandung itu sendiri yang menggugurkan janinnya dengan sengaja dan janin tersebut dalam keadaan seperti yang disebutkan di bawah bab 158(1)(a) atau (b)	Boleh tangkap tanpa waran	Waran	Tidak boleh diikat jamin	Hukuman yang sama sebagaimana yang diperuntukkan di bawah bab 158(1)(a) atau (b), dan penjara tidak melebihi 15 tahun	Mahkamah Tinggi Syariah

JADUAL PERTAMA – (Sambungan)

159	Percubaan melakukan atau menyebabkan berlakunya <i>qatl</i> dengan pengguguran janin	Boleh tangkap tanpa waran	Waran	Tidak boleh diikat jamin	Denda tidak melebihi \$20,000, penjara tidak melebihi 5 tahun atau kedua-duanya sekali	Mahkamah Tinggi Syariah
160(1)	Subahat melakukan <i>qatl</i> dengan pengguguran janin di bawah bab 158(1)(a)	Boleh tangkap tanpa waran	Waran	Tidak boleh diikat jamin	Denda tidak melebihi \$20,000, penjara tidak melebihi 5 tahun atau kedua-duanya sekali	Mahkamah Tinggi Syariah
160(2)	Subahat melakukan <i>qatl</i> dengan pengguguran janin di bawah bab 158(1)(b)	Boleh tangkap tanpa waran	Waran	Tidak boleh diikat jamin	Denda tidak melebihi \$40,000, penjara tidak melebihi 10 tahun atau kedua-duanya sekali	Mahkamah Tinggi Syariah
161	Pengguguran kandungan	Boleh tangkap tanpa waran	Waran	Tidak boleh diikat jamin	Denda tidak melebihi \$12,000, penjara tidak melebihi 3 tahun atau kedua-duanya sekali	Mahkamah Tinggi Syariah
162	Percubaan melakukan atau menyebabkan berlakunya pengguguran kandungan	Tidak boleh tangkap tanpa waran	Saman	Boleh diikat jamin	Denda tidak melebihi \$4,000, penjara tidak melebihi satu tahun atau kedua-duanya sekali	Mahkamah Rendah Syariah
163	Subahat menggugurkan kandungan	Boleh tangkap tanpa waran	Waran	Boleh diikat jamin	Denda tidak melebihi \$8,000, penjara tidak melebihi 2 tahun atau kedua-duanya sekali	Mahkamah Rendah Syariah

JADUAL PERTAMA — (Sambungan)

BUNUH DIRI						
1	2	3	4	5	6	7
BAB	KESALAHAN	SAMA ADA PEGAWAI PENGUATKUASA AGAMA ATAU PEGAWAI POLIS BOLEH LAZIMNYA MENANGKAP TANPA WARAN ATAU TIDAK	SAMA ADA WARAN ATAU SAMAN LAZIMNYA DIKELUARKAN TERLEBIH DAHULU	SAMA ADA BOLEH DIIKAT JAMIN ATAU TIDAK	HUKUMAN DI BAWAH PERINTAH KANUN HUKUMAN JENAYAH SYARIAH, 2013 (S 69/2013)	OLEH MAHKAMAH SYARIAH MANA BOLEH DIBICARAKAN
165	Percubaan melakukan atau menyebabkan berlakunya perbuatan bunuh diri	Tidak boleh tangkap tanpa waran	Saman	Boleh diikat jamin	Denda tidak melebihi \$4,000, penjara tidak melebihi satu tahun atau kedua-duanya sekali	Mahkamah Rendah Syariah
166[1]	Subahat melakukan bunuh diri	Boleh tangkap tanpa waran	Waran	Tidak boleh diikat jamin	Denda tidak melebihi \$40,000 dan penjara tidak melebihi 10 tahun	Mahkamah Tinggi Syariah
166[2]	Subahat melakukan bunuh diri jika orang yang disubahati itu bukan <i>mukallaf</i>	Boleh tangkap tanpa waran	Waran	Tidak boleh diikat jamin	Denda tidak melebihi \$100,000 dan penjara tidak melebihi 25 tahun	Mahkamah Tinggi Syariah

JADUAL PERTAMA — (Sambungan)

KECEDERAAN						
1	2	3	4	5	6	7
BAB	KESALAHAN	SAMA ADA PEGAWAI PENGUATKUASA AGAMA ATAU PEGAWAI POLIS BOLEH LAZIMNYA MENANGKAP TANPA WARAN ATAU TIDAK	SAMA ADA WARAN ATAU SAMAN LAZIMNYA DIKELUARKAN TERLEBIH DAHULU	SAMA ADA BOLEH DIIKAT JAMIN ATAU TIDAK	HUKUMAN DI BAWAH PERINTAH KANUN HUKUMAN JENYAH SYARIAH, 2013 (S 69/2013)	OLEH MAHKAMAH SYARIAH MANA BOLEH DIBICARAKAN
169(1)	Menyebabkan kecederaan dan dibuktikan dengan cara sebagaimana yang diperuntukkan di bawah bab 170	Boleh tangkap tanpa waran	Waran	Tidak boleh diikat jamin	<i>Qisas</i>	Mahkamah Tinggi Syariah
169(2)	Menyebabkan kecederaan — (a) dibuktikan dengan keterangan selain yang diperuntukkan di bawah bab 170; (b) oleh orang yang bukan <i>mukallaf</i> ; (c) oleh ibu atau bapa terhadap anaknya sendiri; atau (d) jika anggota badan yang hendak dikenakan hukuman <i>qisas</i> itu sudah tidak berfungsi atau tidak berupaya lagi	Boleh tangkap tanpa waran	Waran	Tidak boleh diikat jamin	(a) <i>Arsy muqaddar</i> dan penjara yang ditetapkan dalam Jadual Kedua kepada Perintah Kanun Hukuman Jenayah Syariah, 2013 (S 69/2013) kerana melakukan <i>itlaf-al-udhw</i> atau <i>itlaf-salahiyyat-al-udhw</i> ; (b) <i>arsy</i> dan penjara yang ditetapkan dalam Jadual Ketiga kepada Perintah Kanun Hukuman Jenayah Syariah, 2013 (S 69/2013) kerana melakukan <i>syajjah</i> ;	Mahkamah Tinggi Syariah

JADUAL PERTAMA — (Sambungan)

					<p>(c) <i>arsy muqaddar</i> dan penjara yang ditetapkan dalam Jadual Keempat kepada Perintah Kanun Hukuman Jenayah Syariah, 2013 (S 69/2013) kerana melakukan <i>jurh jaefah</i>;</p> <p>(d) <i>arsy ghairu muqaddar</i> dan penjara yang ditentukan oleh Mahkamah Syariah sebagaimana yang ditetapkan dalam Jadual Keempat kepada Perintah Kanun Hukuman Jenayah Syariah, 2013 (S 69/2013) kerana melakukan <i>jurh ghairu jaefah</i>; atau</p> <p>(e) <i>arsy ghairu muqaddar</i> dan penjara yang ditentukan oleh Mahkamah Syariah kerana melakukan kecederaan selain yang diperuntukkan di bawah bab 168(a), (b), (c) dan (d)</p>	
175	Pembebasan atau hukuman selepas kemaafan atau pengguguran <i>qisas</i>	—	—	—	<p>(a) Dibebaskan; atau</p> <p>(b) penjara tidak melebihi 5 tahun</p>	Mahkamah Tinggi Syariah
176	Menyebabkan kecederaan kepada seseorang yang tidak boleh dilaksanakan hukuman <i>qisas</i> atau <i>arsy muqaddar</i>	Boleh tangkap tanpa waran	Waran	Tidak boleh diikat jamin	<i>Arsy ghairu muqaddar</i>	Mahkamah Tinggi Syariah
179	Kecederaan kepada orang lain dengan perbuatan gopoh atau cuai	Boleh tangkap tanpa waran	Waran	Tidak boleh diikat jamin	<p>(a) <i>Arsy muqaddar</i> dan penjara tidak melebihi 5 tahun; atau</p> <p>(b) <i>arsy ghairu muqaddar</i> dan penjara tidak melebihi 5 tahun</p>	Mahkamah Tinggi Syariah

JADUAL PERTAMA— (Sambungan)

180	Kecederaan kepada orang lain kerana tersilap	Tidak boleh tangkap tanpa waran	Saman	Boleh diikat jamin	(a) <i>Arsy muqaddar</i> ; atau (b) <i>arsy ghairu muqaddar</i>	Mahkamah Tinggi Syariah
182	Percubaan melakukan atau menyebabkan berlakunya kecederaan	Boleh tangkap tanpa waran	Waran	Tidak boleh diikat jamin	Separuh daripada hukuman yang diperuntukkan di bawah bab 169(2)	Mahkamah Tinggi Syariah
183(1)	Bersubahat melakukan kesalahan menyebabkan kecederaan di bawah bab 169(1)	Boleh tangkap tanpa waran	Waran	Tidak boleh diikat jamin	Hukuman yang sama sebagaimana yang diperuntukkan di bawah bab 169(2)	Mahkamah Tinggi Syariah
183(2)	Bersubahat melakukan kesalahan menyebabkan kecederaan di bawah bab 169(2)	Boleh tangkap tanpa waran	Waran	Tidak boleh diikat jamin	Separuh daripada hukuman yang diperuntukkan bagi kesalahan tersebut	Mahkamah Tinggi Syariah

JADUAL PERTAMA – (Sambungan)

MENARIK BALIK SYAHADAH						
1	2	3	4	5	6	7
BAB	KESALAHAN	SAMA ADA PEGAWAI PENGUATKUASA AGAMA ATAU PEGAWAI POLIS BOLEH LAZIMNYA MENANGKAP TANPA WARAN ATAU TIDAK	SAMA ADA WARAN ATAU SAMAN LAZIMNYA DIKELUARKAN TERLEBIH DAHULU	SAMA ADA BOLEH DIIKAT JAMIN ATAU TIDAK	HUKUMAN DI BAWAH PERINTAH KANUN HUKUMAN JENYAH SYARIAH, 2013 (S 69/2013)	OLEH MAHKAMAH SYARIAH MANA BOLEH DIBICARAKAN
184	<i>Syahid</i> menarik balik <i>syahadahnya</i> sebelum dijatuhkan hukuman, atau perintah atau keputusan dibuat	Tidak boleh tangkap tanpa waran	Saman	Boleh diikat jamin	Denda tidak melebihi \$2,000, penjara tidak melebihi 6 bulan atau kedua-duanya sekali	Mahkamah Syariah di mana <i>syahadah</i> diberikan
185	<i>Syahid</i> dalam kes <i>mal</i> menarik balik <i>syahadahnya</i> setelah perintah atau keputusan dibuat	Tidak boleh tangkap tanpa waran	Saman	Boleh diikat jamin	Denda tidak melebihi \$2,000 atau penjara tidak melebihi 6 bulan, dan gantirugi bagi kerugian yang ditanggung oleh <i>mahkum 'alaihi</i>	Mahkamah Syariah di mana <i>syahadah</i> diberikan
186(1)	<i>Syahid</i> dalam kes-kes yang telah dijatuhkan hukuman <i>qisas</i> dan <i>hadd</i> , kecuali kes <i>zina</i> , <i>zina-bil-jabar</i> atau <i>liwat</i> , menarik balik <i>syahadahnya</i> dan sebelum hukuman tersebut dilaksanakan	Tidak boleh tangkap tanpa waran	Saman	Boleh diikat jamin	Denda tidak melebihi \$4,000, penjara tidak melebihi satu tahun atau kedua-duanya sekali	Mahkamah Syariah di mana <i>syahadah</i> diberikan

JADUAL PERTAMA – (Sambungan)

186(2)	<i>Syahid</i> dalam kes-kes <i>hirabah</i> dan <i>qatlul-'amd</i> yang telah dijatuhkan hukuman, menarik balik <i>syahadah</i> nya dan hukuman tersebut telah dilaksanakan, menyebabkan <i>mahkum 'alaihi mati</i>	Boleh tangkap tanpa waran	Waran	Tidak boleh diikat jamin	(a) <i>Diyat</i> , jika <i>syahid</i> mengakui bahawa dia memberikan <i>syahadah</i> dengan suci hati dan bukan berbohong (b) Mati, jika <i>syahid</i> mengakui bahawa dia memberikan <i>syahadah</i> dengan sengaja berbohong	Mahkamah Syariah di mana <i>syahadah</i> diberikan
186(3)	<i>Syahid</i> dalam kes-kes <i>qatlu syibhil-'amd</i> atau <i>qatlul-khata'</i> , atau kes-kes yang dikenakan hukuman <i>qisas</i> atau hukuman <i>hadd</i> kecuali <i>zina</i> , <i>zina-bil-jabar</i> atau <i>liwat</i> , menarik balik <i>syahadah</i> nya setelah hukuman dijatuhkan dan dilaksanakan, tetapi tidak menyebabkan <i>mahkum 'alaihi mati</i>	Boleh tangkap tanpa waran	Waran	Tidak boleh diikat jamin	(a) Denda tidak melebihi \$28,000, penjara tidak melebihi 7 tahun atau kedua-duanya sekali, jika <i>syahid</i> mengakui bahawa dia memberikan <i>syahadah</i> nya dengan suci hati dan bukan berbohong; (b) Hukuman yang sama sebagaimana hukuman yang dijatuhkan ke atas <i>mahkum 'alaihi</i> sebagai <i>qisas</i> atau membayar <i>diyat</i> atau <i>arsy</i> , jika <i>syahid</i> mengakui bahawa dia memberikan <i>syahadah</i> dengan sengaja berbohong	Mahkamah Syariah di mana <i>syahadah</i> diberikan
187(1)	Sebahagian atau kesemua <i>syahid</i> dalam kes <i>zina</i> , <i>zina bil-jabar</i> atau <i>liwat</i> menarik balik <i>syahadah</i> sebelum pensabitan	Boleh tangkap tanpa waran	Waran	Tidak boleh diikat jamin	Dikenakan hukuman 80 sebatan	Mahkamah Syariah di mana <i>syahadah</i> diberikan
187 (2)(a)	Sebahagian atau kesemua <i>syahid</i> menarik balik <i>syahadah</i> setelah pensabitan dan hukuman tersebut belum dilaksanakan	Boleh tangkap tanpa waran	Waran	Tidak boleh diikat jamin	Dikenakan hukuman 80 sebatan	Mahkamah Syariah di mana <i>syahadah</i> diberikan

JADUAL PERTAMA — (Sambungan)

187 (2)(b)	Sebahagian atau kesemua <i>syahid</i> menarik balik <i>syahadah</i> setelah pensabitan dan hukuman sebat telah dilaksanakan	Boleh tangkap tanpa waran	Waran	Tidak boleh diikat jamin	Dikenakan hukuman 80 sebatan, denda tidak melebihi \$4,000 dan <i>arsy</i> kerana kecederaan <i>mahkum 'alaihi</i>	Mahkamah Syariah di mana <i>syahadah</i> diberikan
187(3)	Sebahagian atau kesemua <i>syahid</i> menarik balik <i>syahadah</i> setelah pensabitan dan hukuman rejam telah dilaksanakan, menyebabkan <i>mahkum 'alaihi</i> mati	Boleh tangkap tanpa waran	Waran	Tidak boleh diikat jamin	(a) <i>Diyat</i> , jika <i>syahid</i> mengakui bahawa dia memberikan <i>syahadah</i> dengan suci hati dan bukan berbohong (b) Mati, jika <i>syahid</i> mengakui bahawa dia memberikan <i>syahadah</i> dengan sengaja berbohong	Mahkamah Syariah di mana <i>syahadah</i> diberikan
188(1)	<i>Syahid</i> yang memberikan <i>syahadahnya</i> untuk mensabitkan kesalahan <i>zina</i> , <i>zina bil-jabar</i> atau <i>liwat</i> dan dalam masa yang sama juga memberikan <i>syahadah ihshan</i> , menarik balik <i>syahadah ihshannya</i> semasa hukuman rejam sedang dilaksanakan, dan <i>mahkum 'alaihi</i> masih hidup	Boleh tangkap tanpa waran	Waran	Boleh diikat jamin	(a) (i) Jika sabit <i>mahkum 'alaihi</i> itu <i>ghairu muhshan</i> , dia boleh dikenakan hukuman 100 sebatan (ii) <i>Syahid</i> yang menarik balik <i>syahadah ihshannya</i> boleh dikenakan denda tidak melebihi \$8,000, dihukum penjara tidak melebihi 2 tahun atau kedua-duanya sekali, dan <i>arsy</i> kerana kecederaan <i>mahkum 'alaihi</i> (b) (i) Jika sabit <i>mahkum 'alaihi</i> itu <i>muhshan</i> , hukuman rejam ke atasnya hendaklah diteruskan	Mahkamah Syariah di mana <i>syahadah</i> diberikan

JADUAL PERTAMA— (Sambungan)

					(ii) <i>Syahid</i> yang menarik balik <i>syahadah ihshannya</i> boleh dikenakan denda tidak melebihi \$8,000, dihukum penjara tidak melebihi 2 tahun atau kedua-duanya sekali	
188 (2)/a)	Apabila <i>syahadah zina, zina bil-jabar</i> atau <i>liwat</i> dan <i>syahadah ihshan</i> diberikan oleh <i>syahid</i> yang berlainan, dan <i>syahid ihshan</i> atau <i>syahid zina, zina bil-jabar</i> atau <i>liwat</i> dan <i>syahid ihshan</i> menarik balik <i>syahadah</i> mereka semasa hukuman sedang dilaksanakan	Boleh tangkap tanpa waran	Waran	Boleh diikat jamin	Jika <i>syahid ihshan</i> menarik balik <i>syahadah ihshannya</i> — (a) (i) jika sabit <i>mahkum 'alaihi</i> itu <i>ghairu muhshan</i> , dia boleh dikenakan hukuman 100 sebatan ii) <i>syahid ihshan</i> yang menarik balik <i>syahadah ihshannya</i> boleh dikenakan denda tidak melebihi \$8,000, dihukum penjara tidak melebihi 2 tahun atau kedua-duanya sekali, dan <i>arsy</i> kerana kecederaan <i>mahkum 'alaihi</i> (b) (i) jika sabit <i>mahkum 'alaihi</i> itu <i>muhshan</i> , hukuman rejam ke atasnya hendaklah diteruskan ii) <i>syahid ihshan</i> yang menarik balik <i>syahadahnya</i> boleh dikenakan denda tidak melebihi \$8,000, dihukum penjara tidak melebihi 2 tahun atau kedua-duanya sekali	Mahkamah Syariah di mana <i>syahadah</i> diberikan

JADUAL PERTAMA – (Sambungan)

188 (2)(b)	Apabila <i>syahadah zina, zina bil-jabar</i> atau <i>liwat</i> dan <i>syahadah ihshan</i> diberikan oleh <i>syahid</i> yang berlainan, dan <i>syahid zina, zina bil-jabar</i> atau <i>liwat</i> menarik balik <i>syahadah</i> mereka semasa hukuman sedang dilaksanakan	Boleh tangkap tanpa waran	Waran	Tidak boleh diikat jamin	Dikenakan hukuman 80 sebatan, denda tidak melebihi \$8,000 dan <i>arsy</i> kerana kecederaan <i>mahkum 'alaihi</i>	Mahkamah Syariah di mana <i>syahadah</i> diberikan
188 (2)(b)	Apabila <i>syahadah zina, zina bil-jabar</i> atau <i>liwat</i> dan <i>syahadah ihshan</i> diberikan oleh <i>syahid</i> yang berlainan, dan <i>syahid ihshan</i> menarik balik <i>syahadahnya</i> semasa hukuman sedang dilaksanakan	Boleh tangkap tanpa waran	Saman	Boleh diikat jamin	Denda tidak melebihi \$8,000 dan <i>arsy</i> kerana kecederaan kepada <i>mahkum 'alaihi</i>	Mahkamah Syariah di mana <i>syahadah</i> diberikan
188(3)	<i>Syahid</i> menarik balik <i>syahadah zina, zina bil-jabar</i> atau <i>liwatnya</i> dan <i>syahadah ihshan</i> semasa hukuman rejam sedang dilaksanakan dan <i>mahkum 'alaihi</i> telah mati	Boleh tangkap tanpa waran	Waran	Tidak boleh diikat jamin	(a) <i>Diyat</i> , jika <i>syahid</i> mengakui bahawa dia memberikan <i>syahadah</i> dengan suci hati dan bukan berbohong (b) <i>Mati</i> , jika <i>syahid</i> mengakui bahawa dia memberikan <i>syahadah</i> dengan sengaja berbohong	Mahkamah Syariah di mana <i>syahadah</i> diberikan
189(a)	<i>Syahid</i> dalam kes-kes yang disabitkan dengan hukuman selain <i>hadd, qisas, diyat</i> atau <i>arsy</i> menarik balik <i>syahadah</i> setelah pensabitan dan hukuman dijatuhkan tetapi hukuman tersebut belum dilaksanakan	Tidak boleh tangkap tanpa waran	Saman	Boleh diikat jamin	Denda tidak melebihi \$2,000, penjara tidak melebihi 6 bulan atau kedua-duanya sekali	Mahkamah Syariah di mana <i>syahadah</i> diberikan

JADUAL PERTAMA — (Sambungan)

189(b)	<i>Syahid</i> dalam kes-kes yang disabitkan dengan hukuman selain <i>hadd</i> , <i>qisas</i> , <i>diyat</i> atau <i>arsy</i> menarik balik <i>syahadah</i> setelah pensabitan dan hukuman dijatuhkan dan hukuman tersebut sedang dilaksanakan dan kes itu dirujukkan kepada Mahkamah Syariah yang lebih tinggi untuk penyemakan	Tidak boleh tangkap tanpa waran	Saman	Boleh diikat jamin	(a) Jika tidak sabit kesalahan — (i) <i>mahkum 'alaihi</i> dibebaskan; dan (ii) <i>syahid</i> yang menarik balik <i>syahadah</i> boleh dikenakan denda tidak melebihi \$8,000 atau dihukum penjara tidak melebihi 2 tahun, dan gantirugi bagi kerugian yang ditanggung oleh <i>mahkum 'alaihi</i> (b) Jika sabit kesalahan — (i) hukuman dikekalkan; dan (ii) <i>syahid</i> yang menarik balik <i>syahadah</i> boleh dikenakan denda tidak melebihi \$8,000 atau dihukum penjara tidak melebihi 2 tahun	Mahkamah Syariah di mana <i>syahadah</i> diberikan
190	Menarik balik <i>syahadah</i> oleh <i>syahid furu'</i> dan dibuktikan dengan cara <i>syahadah ala al syahadah</i>	Tidak boleh tangkap tanpa waran	Saman	Boleh diikat jamin	Denda tidak melebihi \$2,000 atau penjara tidak melebihi 6 bulan, dan gantirugi bagi kerugian yang ditanggung oleh <i>mahkum 'alaihi</i>	Mahkamah Syariah di mana <i>syahadah</i> diberikan
191	Maklumat palsu oleh <i>muzakki</i>	Boleh tangkap tanpa waran jika tangkapan bagi kesalahan <i>mahkum 'alaihi</i> boleh dibuat tanpa waran, tetapi tidak selainnya	Mengikut waran atau saman boleh dikeluarkan bagi kesalahan <i>mahkum 'alaihi</i>	Mengikut kesalahan <i>mahkum 'alaihi</i> itu boleh diikat jamin atau tidak	Hukuman yang sama sebagaimana keputusan yang dibuat atau hukuman yang dijatuhkan kepada <i>syahid</i> yang memberikan <i>syahadah</i> palsu sebagaimana yang diperuntukkan di bawah bab 233(3)	Mahkamah Syariah di mana <i>syahadah</i> diberikan

JADUAL PERTAMA – (Sambungan)

Penggai IV						
KESALAHAN-KESALAHAN AM						
1	2	3	4	5	6	7
BAB	KESALAHAN	SAMA ADA PEGAWAI PENGUATKUASA AGAMA ATAU PEGAWAI POLIS BOLEH LAZIMNYA MENANGKAP TANPA WARAN ATAU TIDAK	SAMA ADA WARAN ATAU SAMAN LAZIMNYA DIKELUARKAN TERLEBIH DAHULU	SAMA ADA BOLEH DIIKAT JAMIN ATAU TIDAK	HUKUMAN DI BAWAH PERINTAH KANUN HUKUMAN JENAYAH SYARIAH, 2013 (S 69/2013)	OLEH MAHKAMAH SYARIAH MANA BOLEH DIBICARAKAN
192	<i>Ghasab</i>	Boleh tangkap tanpa waran	Waran	Tidak boleh diikat jamin	Denda tidak melebihi \$20,000, penjara tidak melebihi 5 tahun atau kedua-duanya sekali	Mahkamah Rendah Syariah
194	Lelaki <i>mukallaf</i> yang tidak menunaikan sembahyang Jumaat	Tidak boleh tangkap tanpa waran	Saman	Boleh diikat jamin	(a) Bagi kesalahan pertama, denda tidak melebihi \$200 (b) Bagi kesalahan kedua, denda tidak melebihi \$300 (c) Bagi kesalahan ketiga atau berikutnya denda tidak melebihi \$1,000	Mahkamah Rendah Syariah

JADUAL PERTAMA — (Sambungan)

195(1)	Memakan atau meminum apa jua makanan atau minuman atau menghisap apa jua tembakau di tempat awam semasa waktu berpuasa dalam bulan <i>Ramadhan</i>	Tidak boleh tangkap tanpa waran	Saman	Boleh diikat jamin	Denda tidak melebihi \$4,000, penjara tidak melebihi satu tahun atau keduanya sekali	Mahkamah Rendah Syariah
195(2)	Menjual atau menghidang apa jua makanan, minuman atau tembakau untuk dimakan, diminum atau dihisap dengan serta-merta di tempat itu juga, di tempat awam, semasa waktu berpuasa dalam bulan <i>Ramadhan</i>	Tidak boleh tangkap tanpa waran	Saman	Boleh diikat jamin	Denda tidak melebihi \$4,000, penjara tidak melebihi satu tahun atau keduanya sekali	Mahkamah Rendah Syariah
196(1)	Orang Islam melakukan <i>khalwat</i>	Tidak boleh tangkap tanpa waran	Saman	Boleh diikat jamin	Denda tidak melebihi \$4,000, penjara tidak melebihi satu tahun atau keduanya sekali	Mahkamah Rendah Syariah
196(2)	Orang bukan Islam melakukan <i>khalwat</i> dengan orang Islam	Tidak boleh tangkap tanpa waran	Saman	Boleh diikat jamin	Denda tidak melebihi \$4,000, penjara tidak melebihi satu tahun atau keduanya sekali	Mahkamah Rendah Syariah
197(1)	Melakukan perbuatan tidak sopan di mana-mana tempat awam	Tidak boleh tangkap tanpa waran	Saman	Boleh diikat jamin	Denda tidak melebihi \$2,000, penjara tidak melebihi 6 bulan atau keduanya sekali	Mahkamah Rendah Syariah
197(2)	Menganjurkan, mendorong atau menggalakkan orang lain untuk melakukan apa-apa perbuatan tidak sopan	Boleh tangkap tanpa waran	Waran	Boleh diikat jamin	Denda tidak melebihi \$8,000, penjara tidak melebihi 2 tahun atau keduanya sekali	Mahkamah Rendah Syariah

JADUAL PERTAMA – (Sambungan)

198(1)	Lelaki memakai pakaian perempuan dan berlagak menyerupai perempuan atau perempuan memakai pakaian lelaki dan berlagak menyerupai lelaki di mana-mana tempat awam tanpa alasan yang munasabah	Tidak boleh tangkap tanpa waran	Saman	Boleh diikat jamin	Denda tidak melebihi \$1,000, penjara tidak melebihi 3 bulan atau kedua-duanya sekali	Mahkamah Rendah Syariah
198(2)	Lelaki memakai pakaian perempuan dan berlagak menyerupai perempuan atau perempuan memakai pakaian lelaki dan berlagak menyerupai lelaki di mana-mana tempat awam untuk tujuan yang tidak bermoral	Tidak boleh tangkap tanpa waran	Saman	Boleh diikat jamin	Denda tidak melebihi \$4,000, penjara tidak melebihi satu tahun atau kedua-duanya sekali	Mahkamah Rendah Syariah
199	Menghasut lelaki Islam beristeri atau perempuan Islam bersuami supaya bercerai atau mengingkari kewajipan	Tidak boleh tangkap tanpa waran	Saman	Boleh diikat jamin	Denda tidak melebihi \$4,000, penjara tidak melebihi satu tahun atau kedua-duanya sekali	Mahkamah Rendah Syariah
200	Menghalang pasangan suami isteri Islam yang sudah bernikah daripada hidup sebagai suami isteri	Tidak boleh tangkap tanpa waran	Saman	Boleh diikat jamin	Denda tidak melebihi \$4,000, penjara tidak melebihi satu tahun atau kedua-duanya sekali	Mahkamah Rendah Syariah
201	Melarikan atau menyebabkan isteri orang Islam meninggalkan tempat tinggal suami isteri	Boleh tangkap tanpa waran	Waran	Boleh diikat jamin	Denda tidak melebihi \$8,000, penjara tidak melebihi 2 tahun atau kedua-duanya sekali	Mahkamah Rendah Syariah
202	Melarikan perempuan Islam daripada jagaan ibu bapanya atau penjaganya	Boleh tangkap tanpa waran	Waran	Boleh diikat jamin	Denda tidak melebihi \$8,000, penjara tidak melebihi 2 tahun atau kedua-duanya sekali	Mahkamah Rendah Syariah

JADUAL PERTAMA — (Sambungan)

203	Perempuan Islam yang belum berkahwin lari dari jagaan ibu bapanya atau penjaganya	Tidak boleh tangkap tanpa waran	Saman	Boleh diikat jamin	Denda tidak melebihi \$1,000, penjara tidak melebihi 3 bulan atau keduanya sekali	Mahkamah Rendah Syariah
204(1)	Ibu atau bapa atau penjaga Islam memberi atau menyerahkan anaknya atau kanak-kanak yang di bawah jagaannya yang berumur di bawah 18 tahun kepada seseorang yang bukan beragama Islam	Boleh tangkap tanpa waran	Waran	Tidak boleh diikat jamin	Denda tidak melebihi \$20,000, penjara tidak melebihi 5 tahun atau keduanya sekali	Mahkamah Rendah Syariah
204(2)	Orang Islam memberi atau menyerahkan orang Islam lain yang di bawah jagaannya kepada seseorang yang bukan beragama Islam	Boleh tangkap tanpa waran	Waran	Tidak boleh diikat jamin	Denda tidak melebihi \$20,000, penjara tidak melebihi 5 tahun atau keduanya sekali	Mahkamah Rendah Syariah
205	Bertindak sebagai orang tengah	Boleh tangkap tanpa waran	Waran	Tidak boleh diikat jamin	Denda tidak melebihi \$12,000, penjara tidak melebihi 3 tahun atau keduanya sekali	Mahkamah Rendah Syariah
206	Dakwaan palsu	Boleh tangkap tanpa waran	Waran	Tidak boleh diikat jamin	Penjara tidak melebihi 10 tahun, sebat sebanyak 40 sebatan	Mahkamah Rendah Syariah
207(1)	Orang Islam — (a) mengajar atau menjelaskan apa-apa ajaran yang berkaitan dengan agama Islam dengan cara yang bertentangan dengan <i>Hukum Syara'</i> ; atau	Boleh tangkap tanpa waran	Waran	Tidak boleh diikat jamin	Denda tidak melebihi \$20,000, penjara tidak melebihi 5 tahun atau keduanya sekali	Mahkamah Rendah Syariah

JADUAL PERTAMA – (Sambungan)

	(b) mengajar, menjelaskan apa-apa ajaran atau menjalankan, melaksanakan atau mengamalkan sesuatu upacara atau perbuatan yang bertentangan dengan <i>Hukum Syara'</i>					
207(2)	Orang bukan Islam mengajar atau menjelaskan kepada, atau menjalankan atau melaksanakan ke atas, mana-mana orang Islam sesuatu upacara atau perbuatan yang bertentangan dengan <i>Hukum Syara'</i>	Boleh tangkap tanpa waran	Waran	Tidak boleh diikat jamin	Denda tidak melebihi \$20,000, penjara tidak melebihi 5 tahun atau keduanya sekali	Mahkamah Rendah Syariah
208(1)	Mengamalkan atau mengiklankan sihir	Boleh tangkap tanpa waran	Waran	Tidak boleh diikat jamin	Denda tidak melebihi \$20,000, penjara tidak melebihi 5 tahun atau keduanya sekali	Mahkamah Rendah Syariah
208(2)	Meminta pertolongan daripada ahli sihir	Boleh tangkap tanpa waran	Waran	Boleh diikat jamin	Denda tidak melebihi \$8,000, penjara tidak melebihi 2 tahun atau keduanya sekali	Mahkamah Rendah Syariah
209	Mengembangkan ugama selain ugama Islam	Boleh tangkap tanpa waran	Waran	Tidak boleh diikat jamin	Denda tidak melebihi \$20,000, penjara tidak melebihi 5 tahun atau keduanya sekali	Mahkamah Rendah Syariah
210	Memujuk dll. orang Islam supaya mengubah ugama	Boleh tangkap tanpa waran	Waran	Tidak boleh diikat jamin	Denda tidak melebihi \$20,000 dan penjara tidak melebihi 5 tahun	Mahkamah Rendah Syariah
211	Memujuk dll. orang yang tidak mempunyai ugama menjadi penganut dll. kepada ugama selain ugama Islam	Boleh tangkap tanpa waran	Waran	Tidak boleh diikat jamin	Denda tidak melebihi \$20,000 dan penjara tidak melebihi 5 tahun	Mahkamah Rendah Syariah

JADUAL PERTAMA— (Sambungan)

212	Mendedahkan kepercayaan dan amalan ugama selain ugama Islam kepada kanak-kanak beragama Islam, atau kanak-kanak yang ibu bapanya tidak mempunyai ugama, yang belum mencapai umur 18 tahun	Boleh tangkap tanpa waran	Waran	Tidak boleh diikat jamin	Denda tidak melebihi \$20,000 dan penjara tidak melebihi 5 tahun	Mahkamah Rendah Syariah
213	Penerbitan yang bertentangan dengan <i>Hukum Syara'</i>	Boleh tangkap tanpa waran	Waran	Boleh diikat jamin	Denda tidak melebihi \$8,000, penjara tidak melebihi 2 tahun atau kedua-duanya sekali	Mahkamah Rendah Syariah
214	Menghantar atau menyerahkan penerbitan mengenai ugama selain ugama Islam kepada orang Islam atau orang yang tidak mempunyai ugama	Tidak boleh tangkap tanpa waran	Saman	Boleh diikat jamin	Denda tidak melebihi \$2,000, penjara tidak melebihi 6 bulan atau kedua-duanya sekali	Mahkamah Rendah Syariah
215	Menyerahkan di tempat awam penerbitan mengenai ugama selain ugama Islam kepada orang Islam atau orang yang tidak mempunyai ugama	Tidak boleh tangkap tanpa waran	Saman	Boleh diikat jamin	Denda tidak melebihi \$1,000, penjara tidak melebihi 3 bulan atau kedua-duanya sekali	Mahkamah Rendah Syariah
216	Pemujaan	Boleh tangkap tanpa waran	Waran	Boleh diikat jamin	Denda tidak melebihi \$8,000, penjara tidak melebihi 2 tahun atau kedua-duanya sekali	Mahkamah Rendah Syariah

JADUAL PERTAMA – (Sambungan)

217(1)	Menggunakan mana-mana perkataan yang disenaraikan dalam Bahagian I dari Jadual Kelima kepada Perintah Kanun Hukuman Jenayah Syariah, 2013 [S 69/2013], atau apa-apa perkataan terbitan atau variasinya, untuk menyatakan atau memperihalkan sesuatu fakta, kepercayaan, idea, konsep, perbuatan, kegiatan, perkara atau hal mengenai atau berkaitan dengan sesuatu agama selain agama Islam	Boleh tangkap tanpa waran	Waran	Tidak boleh diikat jamin	Denda tidak melebihi \$12,000, penjara tidak melebihi 3 tahun atau kedua-duanya sekali	Mahkamah Rendah Syariah
217(2)	Orang bukan Islam, dalam hal keadaan yang dinyatakan dalam bab 217(1), menggunakan mana-mana ungkapan yang disenaraikan dalam Bahagian II dari Jadual Kelima kepada Perintah Kanun Hukuman Jenayah Syariah, 2013 [S 69/2013], kecuali sebagai petikan atau rujukan	Boleh tangkap tanpa waran	Waran	Tidak boleh diikat jamin	Denda tidak melebihi \$12,000, penjara tidak melebihi 3 tahun atau kedua-duanya sekali	Mahkamah Rendah Syariah
218(1)	Merujuk kepada atau menggelar – (a) mana-mana orang selain <i>Nabi Muhammad Sallallahu 'Alaihi Wa Sallam</i> , dengan gelaran " <i>Sallallahu 'Alaihi Wa Sallam</i> "; atau (b) mana-mana orang, selain <i>Rasul</i> atau <i>Nabi</i> , dengan gelaran " <i>'Alaihis Salam</i> " atau " <i>'Alaihis Shalatu Wassalam</i> "	Boleh tangkap tanpa waran	Waran	Tidak boleh diikat jamin	Denda tidak melebihi \$12,000, penjara tidak melebihi 3 tahun atau kedua-duanya sekali	Mahkamah Rendah Syariah

JADUAL PERTAMA — (Sambungan)

218(2)	Merujuk kepada atau menggelar — (a) mana-mana orang, selain seorang sahabat <i>Nabi Muhammad Sallallahu 'Alaihi Wa Sallam</i> , sebagai atau dengan gelaran “ <i>Sahabi</i> ”; (b) mana-mana orang, selain isteri <i>Nabi Muhammad Sallallahu 'Alaihi Wassalam</i> , sebagai atau dengan gelaran “ <i>Ummul Mu'minin</i> ”; atau (c) mana-mana orang, selain kerabat <i>Nabi Muhammad Sallallahu 'Alaihi Wa Sallam</i> , sebagai atau dengan gelaran “ <i>Ahli Bait</i> ”	Boleh tangkap tanpa waran	Waran	Boleh diikat jamin	Denda tidak melebihi \$8,000, penjara tidak melebihi 2 tahun atau keduanya sekali	Mahkamah Rendah Syariah
219	Menuduh dll. orang Islam sebagai <i>kafir</i>	Boleh tangkap tanpa waran	Waran	Boleh diikat jamin	Denda tidak melebihi \$8,000, penjara tidak melebihi 2 tahun atau keduanya sekali	Mahkamah Rendah Syariah
220	Menghina atau menyebabkan ugama Islam dipandang hina dll.	Boleh tangkap tanpa waran	Waran	Tidak boleh diikat jamin	Denda tidak melebihi \$12,000, penjara tidak melebihi 3 tahun atau keduanya sekali	Mahkamah Rendah Syariah
221(1)	Orang bukan Islam menghina atau menyebabkan dipandang hina <i>Nabi Muhammad Sallallahu 'Alaihi Wa Sallam</i> atau mana-mana <i>Nabi Allah</i> dan dibuktikan dengan <i>ikrar</i> tertuduh atau <i>syahadah</i> sekurang-kurangnya dua orang <i>syahid</i>	Boleh tangkap tanpa waran	Waran	Tidak boleh diikat jamin	Mati	Mahkamah Tinggi Syariah

JADUAL PERTAMA – (Sambungan)

221(2)	Orang bukan Islam menghina atau menyebabkan dipandang hina <i>Nabi Muhammad Sallallahu 'Alaihi Wa Sallam</i> atau mana-mana <i>Nabi Allah</i> dan dibuktikan dengan keterangan selain yang diperuntukkan di bawah bab 221(1)	Boleh tangkap tanpa waran	Waran	Tidak boleh diikat jamin	Penjara tidak melebihi 30 tahun dan sebat tidak melebihi 40 sebatan	Mahkamah Tinggi Syariah
222(1)	Orang bukan Islam mempermain, mengolok-olok, mengajuk, mengejek atau menghina mana-mana ayat <i>Al-Quran</i> atau <i>hadith</i> dan dibuktikan dengan <i>ikrar</i> tertuduh atau <i>syahadah</i> sekurang-kurangnya dua orang <i>syahid</i>	Boleh tangkap tanpa waran	Waran	Tidak boleh diikat jamin	Mati	Mahkamah Tinggi Syariah
222(2)	Orang bukan Islam mempermain, mengolok-olok, mengajuk, mengejek atau menghina mana-mana ayat <i>Al-Quran</i> atau <i>hadith</i> dan dibuktikan dengan bukti selain yang diperuntukkan di bawah bab 222(1)	Boleh tangkap tanpa waran	Waran	Tidak boleh diikat jamin	Penjara tidak melebihi 30 tahun dan sebat tidak melebihi 40 sebatan	Mahkamah Tinggi Syariah
223	Percubaan melakukan atau menyebabkan berlakunya kesalahan di bawah bab 221 atau 222	Boleh tangkap tanpa waran	Waran	Tidak boleh diikat jamin	Hukuman yang sama sebagaimana yang diperuntukkan bagi kesalahan-kesalahan tersebut	Mahkamah Tinggi Syariah
224	Subahat melakukan kesalahan di bawah bab 221 atau 222	Boleh tangkap tanpa waran	Waran	Tidak boleh diikat jamin	Penjara tidak melebihi 30 tahun dan sebat tidak melebihi 40 sebatan	Mahkamah Tinggi Syariah
228	<i>Fatwa</i>	Boleh tangkap tanpa waran	Waran	Boleh diikat jamin	Denda tidak melebihi \$8,000, penjara tidak melebihi 2 tahun atau kedua-duanya sekali	Mahkamah Rendah Syariah

JADUAL PERTAMA — (Sambungan)

229	Mengajar agama tanpa kebenaran bertulis	Boleh tangkap tanpa waran	Waran	Boleh diikat jamin	Denda tidak melebihi \$8,000, penjara tidak melebihi 2 tahun atau keduanya sekali	Mahkamah Rendah Syariah
230(1)	Menghina, mengingkari, melanggar, membantah atau mengeji mana-mana titah berkenaan agama daripada Kebawah Duli Yang Maha Mulia Paduka Seri Baginda Sultan dan Yang Di-Pertuan sebagai Ketua agama rasmi bagi Negara Brunei Darussalam	Boleh tangkap tanpa waran	Waran	Tidak boleh diikat jamin	Penjara tidak melebihi 5 tahun	Mahkamah Rendah Syariah
230(2)	Menghina — (a) Majlis atau Ahli-Ahli Majlis; (b) mana-mana jawatankuasa Majlis atau ahli-ahlinya; (c) Mahkamah Syariah; atau (d) pentadbiran keadilan Syariah	Boleh tangkap tanpa waran	Waran	Boleh diikat jamin	Denda tidak melebihi \$8,000, penjara tidak melebihi 2 tahun atau keduanya sekali	Mahkamah Rendah Syariah
231	Menghalang Pegawai Penguatkuasa Agama	Tidak boleh tangkap tanpa waran	Saman	Boleh diikat jamin	Denda tidak melebihi \$2,000, penjara tidak melebihi 6 bulan atau keduanya sekali	Mahkamah Rendah Syariah
232(1)	Aduan palsu sebelum penghakiman Mahkamah Syariah atau selepas penghakiman Mahkamah Syariah tetapi sebelum pelaksanaan hukuman	Boleh tangkap tanpa waran	Waran	Boleh diikat jamin	Denda tidak melebihi \$8,000, penjara tidak melebihi 2 tahun atau keduanya sekali	Mahkamah Rendah Syariah

JADUAL PERTAMA – (Sambungan)

232(2)	Aduan palsu selepas pelaksanaan hukuman	Boleh tangkap tanpa waran jika tangkapan bagi kesalahan <i>mahkum 'alaihi</i> boleh dibuat tanpa waran, tetapi tidak selainnya	Mengikut waran atau saman boleh dikeluarkan bagi kesalahan <i>mahkum 'alaihi</i>	Mengikut kesalahan <i>mahkum 'alaihi</i> itu boleh diikat jamin atau tidak	Hukuman yang sama seperti yang dikenakan ke atas <i>mahkum 'alaihi</i>	Mahkamah Rendah Syariah
233(1)	Memberikan <i>syahadah</i> palsu sebelum Mahkamah Syariah membuat keputusan atau mensabitkan kesalahan	Boleh tangkap tanpa waran	Waran	Tidak boleh diikat jamin	Denda tidak melebihi \$28,000, penjara tidak melebihi 7 tahun atau kedua-duanya sekali	Mahkamah Syariah di mana <i>syahadah</i> diberikan
233(2)	Memberikan <i>syahadah</i> palsu setelah Mahkamah Syariah membuat keputusan atau mensabitkan kesalahan dan hukuman belum dilaksanakan	Boleh tangkap tanpa waran	Waran	Tidak boleh diikat jamin	Denda tidak melebihi \$28,000 atau penjara tidak melebihi 7 tahun, dan gantirugi bagi kerugian yang ditanggung oleh <i>mahkum 'alaihi</i>	Mahkamah Syariah di mana <i>syahadah</i> diberikan
233(3)	Memberikan <i>syahadah</i> palsu setelah Mahkamah Syariah membuat keputusan atau mensabitkan kesalahan dan hukuman telah dilaksanakan	Boleh tangkap tanpa waran jika tangkapan bagi kesalahan <i>mahkum 'alaihi</i> boleh dibuat tanpa waran, tetapi tidak selainnya	Mengikut waran atau saman boleh dikeluarkan bagi kesalahan <i>mahkum 'alaihi</i>	Mengikut kesalahan <i>mahkum 'alaihi</i> boleh diikat jamin atau tidak	Hukuman yang sama seperti yang dikenakan ke atas <i>mahkum 'alaihi</i>	Mahkamah Syariah di mana <i>syahadah</i> diberikan

JADUAL PERTAMA – (Sambungan)

234(1)	Memberikan keterangan palsu atau memalsukan keterangan bagi tujuan digunakan dalam mana-mana peringkat prosiding kehakiman	Boleh tangkap tanpa waran	Waran	Tidak boleh diikat jamin	Denda tidak melebihi \$28,000, penjara tidak melebihi 7 tahun atau keduanya sekali	Mahkamah Rendah Syariah
234(3)	Memberi apa-apa maklumat mengenai kesalahan di bawah Perintah Kanun Hukuman Jenayah Syariah, 2013 (S 69/2013) atau mana-mana undang-undang bertulis lain yang Mahkamah Syariah mempunyai bidang kuasa yang diketahuinya atau dipercayainya sebagai palsu	Boleh tangkap tanpa waran	Waran	Boleh diikat jamin	Denda tidak melebihi \$8,000, penjara tidak melebihi 2 tahun atau keduanya sekali	Mahkamah Rendah Syariah
234(4)	Memberikan, sebagai benar, maklumat, pernyataan atau perakuan mengenai perkara yang diketahuinya atau yang dia mempunyai sebab untuk mempercayai sebagai palsu mengenai apa-apa perkara yang dikehendaki oleh kakitangan kerajaan semasa menjalankan tugasnya yang sah	Boleh tangkap tanpa waran	Waran	Boleh diikat jamin	Denda tidak melebihi \$8,000, penjara tidak melebihi 2 tahun atau keduanya sekali	Mahkamah Rendah Syariah
235	Hasutan untuk mengabaikan tanggungjawab ugama	Tidak boleh tangkap tanpa waran	Saman	Boleh diikat jamin	Denda tidak melebihi \$4,000, penjara tidak melebihi satu tahun atau keduanya sekali	Mahkamah Rendah Syariah
236	Tidak membayar <i>zakat</i> atau <i>fitrah</i>	Boleh tangkap tanpa waran	Waran	Boleh diikat jamin	Denda tidak melebihi \$8,000, penjara tidak melebihi 2 tahun atau keduanya sekali	Mahkamah Rendah Syariah

JADUAL PERTAMA — (Sambungan)

237	Pengutipan <i>zakat</i> atau <i>fitrah</i> tanpa kuasa	Boleh tangkap tanpa waran	Waran	Boleh diikat jamin	Denda tidak melebihi \$8,000, penjara tidak melebihi 2 tahun atau keduanya sekali	Mahkamah Rendah Syariah
238	Pembayaran <i>zakat</i> atau <i>fitrah</i> kepada orang yang tidak diberi kuasa	Tidak boleh tangkap tanpa waran	Saman	Boleh diikat jamin	Denda tidak melebihi \$4,000, penjara tidak melebihi satu tahun atau keduanya sekali	Mahkamah Rendah Syariah
239(1)	'Amil mengeluarkan resit bagi pengutipan <i>zakat</i> atau <i>fitrah</i> tetapi tidak menyerahkan jumlah yang dikutip kepada Majlis	Boleh tangkap tanpa waran	Waran	Boleh diikat jamin	Denda tidak melebihi \$8,000, penjara tidak melebihi 2 tahun atau keduanya sekali	Mahkamah Rendah Syariah
239(2)	'Amil tidak mengeluarkan resit bagi pengutipan <i>zakat</i> atau <i>fitrah</i> atau mengeluarkan resit palsu	Boleh tangkap tanpa waran	Waran	Boleh diikat jamin	Denda tidak melebihi \$8,000, penjara tidak melebihi 2 tahun atau keduanya sekali	Mahkamah Rendah Syariah
240	Mendirikan dll. masjid tanpa kebenaran	Tidak boleh tangkap tanpa waran	Saman	Boleh diikat jamin	Denda tidak melebihi \$10,000	Mahkamah Rendah Syariah
241	Membocorkan rahsia	Tidak boleh tangkap tanpa waran	Saman	Boleh diikat jamin	Denda tidak melebihi \$2,000, penjara tidak melebihi 6 bulan atau keduanya sekali	Mahkamah Rendah Syariah
242	Dengan sengaja menghina atau mengganggu kakitangan kerajaan yang sedang bersidang dalam mana-mana peringkat prosiding kehakiman	Boleh tangkap tanpa waran	Waran	Boleh diikat jamin	Denda tidak melebihi \$8,000, penjara tidak melebihi 2 tahun atau keduanya sekali	Mahkamah Rendah Syariah

JADUAL PERTAMA – (Sambungan)

243(1)	Tidak menolong kakitangan kerajaan dalam menjalankan kewajibannya apabila terikat di sisi undang-undang untuk memberikan pertolongan	Tidak boleh tangkap tanpa waran	Saman	Boleh diikat jamin	Denda tidak melebihi \$1,000, penjara tidak melebihi 3 bulan atau kedua-duanya sekali	Mahkamah Rendah Syariah
243(2)	Tidak menolong kakitangan kerajaan apabila terikat di sisi undang-undang untuk memberikan pertolongan, bagi maksud melaksanakan sebarang saman yang dikeluarkan secara sah oleh Mahkamah Syariah, mencegah suatu kesalahan daripada dilakukan, menumpaskan suatu rusuhan atau perkelahian di tempat awam, menangkap seorang yang dituduh atau seseorang yang melakukan suatu kesalahan, atau lari dari jagaan yang sah	Tidak boleh tangkap tanpa waran	Saman	Boleh diikat jamin	Denda tidak melebihi \$4,000, penjara tidak melebihi satu tahun atau kedua-duanya sekali	Mahkamah Rendah Syariah
244	Kakitangan kerajaan mengingkari arahan undang-undang dengan niat hendak menyebabkan kerosakan kepada mana-mana orang	Boleh tangkap tanpa waran	Waran	Tidak boleh diikat jamin	Denda tidak melebihi \$12,000 dan penjara tidak melebihi 3 tahun	Mahkamah Rendah Syariah
245	Peninggalan daripada mengemukakan sesuatu dokumen kepada kakitangan kerajaan oleh seseorang yang terikat di sisi undang-undang untuk mengemukakan dokumen itu	Tidak boleh tangkap tanpa waran	Saman	Boleh diikat jamin	(a) Denda tidak melebihi \$2,000, penjara tidak melebihi 6 bulan atau kedua-duanya sekali	Mahkamah Rendah Syariah

JADUAL PERTAMA – (Sambungan)

					(b) Jika dokumen itu dikehendaki supaya dikemukakan atau diserahkan kepada Mahkamah Syariah, denda tidak melebihi \$4,000, penjara tidak melebihi satu tahun atau kedua-duanya sekali	
246	Enggan bersumpah atau membuat perakuan apabila dikehendaki oleh kakitangan kerajaan	Tidak boleh tangkap tanpa waran	Saman	Boleh diikat jamin	Denda tidak melebihi \$4,000, penjara tidak melebihi satu tahun atau kedua-duanya sekali	Mahkamah Rendah Syariah
247	Enggan menjawab soalan kakitangan kerajaan yang diberi kuasa menyoal	Tidak boleh tangkap tanpa waran	Saman	Boleh diikat jamin	Denda tidak melebihi \$4,000, penjara tidak melebihi satu tahun atau kedua-duanya sekali	Mahkamah Rendah Syariah
248	Enggan menandatangani pernyataan	Tidak boleh tangkap tanpa waran	Saman	Boleh diikat jamin	Denda tidak melebihi \$2,000, penjara tidak melebihi 6 bulan atau kedua-duanya sekali	Mahkamah Rendah Syariah
249	Sengaja menyebabkan kecederaan untuk mendapatkan pengakuan atau untuk memaksa pengembalian harta	Boleh tangkap tanpa waran	Waran	Tidak boleh diikat jamin	Denda tidak melebihi \$28,000, penjara tidak melebihi 7 tahun atau kedua-duanya sekali	Mahkamah Rendah Syariah

JADUAL PERTAMA — (Sambungan)

250	Percubaan melakukan kesalahan-kesalahan di bawah Perintah Kanun Hukuman Jenayah Syariah, 2013 (S 69/2013) atau mana-mana undang-undang bertulis lain yang Mahkamah Syariah mempunyai bidang kuasa dengan hukuman denda, penjara atau sebat atau dengan gabungan hukuman-hukuman tersebut dan dalam percubaan tersebut melakukan apa-apa perbuatan yang menjurus kepada berlakunya kesalahan tersebut	Boleh tangkap tanpa waran jika tangkapan bagi kesalahan yang cuba dilakukan itu boleh dibuat tanpa waran, tetapi tidak selainnya	Mengikut waran atau saman boleh dikeluarkan bagi kesalahan yang cuba dilakukan itu	Mengikut kesalahan yang cuba dilakukan itu boleh diikat jamin atau tidak	Penjara tidak melebihi separuh dari tempoh paling lama yang diperuntukkan bagi kesalahan tersebut dan denda dan sebat	Mahkamah Syariah yang boleh membicarakan kesalahan yang cuba dilakukan itu
251(1)	Melanggar atau gagal mematuhi sebarang peruntukan Perintah Kanun Hukuman Jenayah Syariah, 2013 (S 69/2013) atau sebarang arahan yang diberikan atau kehendak yang dikenakan di bawahnya yang tiada hukuman khas diperuntukkan	Tidak boleh tangkap tanpa waran	Saman	Boleh diikat jamin	Denda tidak melebihi \$2,000, penjara tidak melebihi 6 bulan atau kedua-duanya sekali	Mahkamah Rendah Syariah

JADUAL KEDUA
(bab-bab 272(2) dan 375)

BORANG-BORANG

BORANG 1

PERINTAH KANUN PERATURAN JENAYAH MAHKAMAH SYARIAH, 2018

DALAM MAHKAMAH DI

Waran Tahanan

No.:.....

Kepada pegawai yang menjaga penjara/balai polis di

Kes Jenayah No.: tahun

Bahawasanya

No. KP / No. Pasport :..... (selepas ini dipanggil tertuduh itu) pada hari ini dibawa ke hadapan Mahkamah Syariah ini yang dipertuduh telah melakukan kesalahan dan perlu menahan tertuduh itu.

Ini memberi kuasa dan menghendaki kamu untuk menerima tertuduh itu ke dalam jagaan kamu berserta dengan waran ini dan menahannya dengan selamat di dalam lokap penjara/polis sehinggaH bersamaan dengan M pada hari itulah kamu hendaklah menyebabkannya dibawa ke hadapan Mahkamah Syariah ini pada jam pagi / petang melainkan jika kamu sementara itu diperintahkan selainnya.

Diberikan dengan tandatangan saya dan dengan meterai Mahkamah Syariah pada hari ini H bersamaan denganM.

[METERAI]

.....
Tandatangan Hakim Syar'ie

BORANG 2

PERINTAH KANUN PERATURAN JENAYAH MAHKAMAH SYARIAH, 2018

Saman kepada orang kena tuduh

Kepada No. KP / No. Pasport
beralamat

Bahawasanya kamu diperlukan hadir untuk menjawab suatu pertuduhan dan kamu adalah dengan ini dikehendaki hadir padaH bersamaan dengan M pada jam pagi/petang [*atau* melalui seorang Peguam Syar'ie, mengikut mana yang berkenaan] di hadapan Mahkamah Tinggi Syariah / Mahkamah Rendah Syariah di

Tarikh: H

.....M

[METERAI]

.....
Tandatangan Hakim Syar'ie/Pendaftar

.....
Tandatangan tertuduh / penerima

Nama:

BORANG 3

PERINTAH KANUN PERATURAN JENAYAH MAHKAMAH SYARIAH, 2018

Saman kepada saksi

Dalam Mahkamah

lwn

Kepada No. KP / No. Pasport
beralamat.....

Bahawasanya kamu dikehendaki hadir dalam Mahkamah Syariah kerana difahamkan bahawa kamu mungkin boleh memberi keterangan material dalam kes di atas:

Kamu adalah dengan ini disaman untuk hadir di hadapan Mahkamah padaH bersamaan denganM, pada jam pagi/petang, untuk memberi keterangan tentang apa yang kamu ketahui mengenai perkara kes tersebut, dan tidak akan meninggalkan tempat itu tanpa kebenaran Mahkamah Syariah; dan kamu adalah dengan ini diberi amaran bahawa jika kamu, tanpa apa-apa sebab yang patut, lalai atau enggan hadir pada tarikh tersebut, suatu waran akan dikeluarkan untuk memaksa kamu hadir.

Dan kamu selanjutnya dikehendaki membawa bersama kamu dan mengemukakan kepada Mahkamah Syariah dokumen-dokumen yang berikut yang dipercayai ada dalam milikan kamu —

Diberikan dengan tandatangan saya dan dengan meterai Mahkamah Syariah pada hari iniH bersamaan denganM.

[METERAI]

.....
Tandatangan Hakim Syar'ie

.....
Tandatangan saksi

Nama:

BORANG 4

PERINTAH KANUN PERATURAN JENAYAH MAHKAMAH SYARIAH, 2018

Waran tangkap

Kepada

.....
.....

Bahawasanya No. KP / No. Pasport
beralamat dipertuduh melakukan
kesalahan

Kamu adalah dengan ini diarahkan untuk menangkap
tersebut dan mengemukakannya pada H bersamaan dengan
.....M, pada jam pagi/petang, di hadapan
Mahkamah Tinggi Syariah / Mahkamah Rendah Syariah di

Tarikh: H

.....M

[METERAI]

.....
Tandatangan Hakim Syar'ie / Pendaftar

Waran ini boleh diindors seperti yang berikut —

Jika tersebut memberi ikat jamin bagi dirinya sendiri dengan jumlah wang sebanyak ringgit dengan seorang penjamin atau dua orang penjamin setiap seorang dengan jumlah wang sebanyak ringgit untuk hadir di hadapan Mahkamah Tinggi Syariah / Mahkamah Rendah Syariah padaH bersamaan dengan M dan untuk terus hadir sedemikian sehingga diarahkan selainnya oleh saya, dia boleh dilepaskan.

Tarikh: H

.....M

[METERAI]

.....
Tandatangan Hakim Syar'ie / Pendaftar

BORANG 5

PERINTAH KANUN PERATURAN JENAYAH MAHKAMAH SYARIAH, 2018

Perisytiharan menghendaki kehadiran tertuduh

Bahawasanya aduan telah dibuat di hadapan saya bahawa
beralamat No. KP / No. Pasport telah
melakukan [atau disyaki telah melakukan] kesalahan
yang boleh dihukum di bawah bab dari,
dan waran tangkap yang dikeluarkan kepadanya itu telah dikembalikan bahawa
..... tersebut tidak dapat dijumpai; dan bahawasanya
telah dibuktikan sehingga memuaskan hati saya bahawa
tersebut telah melarikan diri [atau menyembunyikan dirinya untuk mengelakkan
penyampaian waran tersebut, mengikut mana yang berkenaan]:

Perisytiharan adalah dengan ini dibuat bahawa
tersebut beralamat dikehendaki hadir di hadapan
Mahkamah di untuk menjawab
aduan tersebut dalam masa hari mulai dari tarikh ini.

Tarikh: H

.....M

[METERAI]

.....
Tandatangan Hakim Syar'ie

BORANG 6

PERINTAH KANUN PERATURAN JENYAH MAHKAMAH SYARIAH, 2018

Perisytiharan menghendaki kehadiran saksi

Bahawasanya aduan telah dibuat di hadapan saya bahawa
beralamat No. KP / No. Pasport telah
melakukan [atau disyaki telah melakukan] kesalahan dan
suatu waran telah dikeluarkan untuk memaksa kehadiran
beralamat di hadapan Mahkamah Syariah
di untuk diperiksa berhubung dengan perkara aduan
tersebut; dan bahawasanya waran tersebut telah dikembalikan kepada
Mahkamah Syariah kerana tidak dapat disampaikan, dan telah dibuktikan
sehingga memuaskan hati saya bahawa dia telah melarikan diri [atau
menyembunyikan dirinya untuk mengelakkan penyampaian waran tersebut]:

Perisytiharan adalah dengan ini dibuat bahawa
tersebut dikehendaki hadir di hadapan Mahkamah
di pada H bersamaan dengan
..... M, pada jam pagi/petang, untuk
diperiksa berhubung dengan kesalahan yang diadukan itu.

Tarikh: H

..... M

[METERAI]

.....
Tandatangan Hakim Syarie

BORANG 7

PERINTAH KANUN PERATURAN JENAYAH MAHKAMAH SYARIAH, 2018

Perintah penahanan untuk memaksa kehadiran tertuduh

Kepada

.....
.....

Bahawasanya suatu waran telah sempurna dikeluarkan untuk memaksa kehadiran No. KP / No. Pasport beralamat yang telah melakukan atau disyaki telah melakukan suatu kesalahan yang boleh dihukum di bawah bab dari dan waran tersebut telah dikembalikan kepada Mahkamah Syariah kerana tidak dapat disampaikan; dan bahawasanya telah dibuktikan sehingga memuaskan hati Mahkamah Syariah bahawa dia telah melarikan diri [atau menyembunyikan dirinya untuk mengelakkan penyampaian waran tersebut]; dan selepas itu suatu Perisytiharan telah sempurna dikeluarkan dan disiarkan yang menghendaki tersebut untuk hadir dan memberi keterangan pada masa dan tempat yang disebutkan di dalamnya, dan dia telah gagal hadir.

Ini memberi kuasa dan menghendaki kamu untuk menahan dengan cara merampas harta alih kepunyaan tersebut yang bernilai ringgit yang kamu boleh dapati di dalam Negara Brunei Darussalam dan memegang harta tersebut dengan menahannya sementara menunggu perintah selanjutnya Mahkamah Syariah ini, dan mengembalikan waran ini dengan suatu pengindorsan yang memprakui cara pelaksanaannya.

WARTA KERAJAAN NEGARA BRUNEI DARUSSALAM

Tarikh: H

.....M

[METERAI]

.....
Tandatangan Hakim Syar'ie

BORANG 8

PERINTAH KANUN PERATURAN JENAYAH MAHKAMAH SYARIAH, 2018

Perintah penahanan untuk memaksa kehadiran saksi

Kepada

.....
.....

Bahawasanya suatu waran telah sempurna dikeluarkan untuk memaksa kehadiran No. KP / No. Pasport beralamat untuk memberi keterangan berkenaan dengan suatu aduan yang belum lagi diputuskan di hadapan Mahkamah Syariah ini, dan waran tersebut telah dikembalikan kepada Mahkamah Syariah kerana tidak dapat disampaikan; dan bahawasanya telah dibuktikan sehingga memuaskan hati Mahkamah Syariah bahawa dia telah melarikan diri [*atau menyembunyikan dirinya untuk mengelakkan penyampaian waran tersebut*]; dan selepas itu suatu Perisytiharan telah sempurna dikeluarkan dan disiarkan yang menghendaki tersebut untuk hadir dan memberi keterangan pada masa dan tempat yang disebutkan di dalamnya, dan dia telah gagal hadir.

Ini memberi kuasa dan menghendaki kamu untuk menahan dengan cara merampas harta alih kepunyaan tersebut yang bernilai ringgit yang kamu boleh dapati di dalam Negara Brunei Darussalam dan memegang harta tersebut dengan menahannya sementara menunggu perintah selanjutnya Mahkamah ini, dan mengembalikan waran ini dengan suatu pengindorsan yang memperakui cara pelaksanaannya.

WARTA KERAJAAN NEGARA BRUNEI DARUSSALAM

Tarikh: H

.....M

[METERAI]

.....
Tandatangan Hakim Syar'ie

BORANG 9

PERINTAH KANUN PERATURAN JENAYAH MAHKAMAH SYARIAH, 2018

Waran untuk membawa saksi

Kepada

.....
.....

Bahawasanya aduan telah dibuat di hadapan saya bahawa
beralamat telah [atau disyaki telah] melakukan
kesalahan dan didapati kemungkinannya bahawa
..... No. IC / No. Pasport
beralamat boleh memberi keterangan
berkenaan dengan aduan tersebut; dan bahawasanya Mahkamah Syariah
mempunyai sebab yang memuaskan dan mencukupi untuk mempercayai bahawa
dia tidak akan hadir sebagai seorang saksi dalam pendengaran aduan tersebut
melainkan jika dipaksa berbuat demikian:

Ini memberi kuasa dan menghendaki kamu untuk menangkap
tersebut beralamat..... dan padaH
bersamaan dengan M, membawanya ke hadapan Mahkamah
..... di untuk diperiksa
berhubung dengan kesalahan yang diadukan itu.

Diberikan dengan tandatangan saya dan dengan meterai Mahkamah Syariah pada
hari ini H bersamaan dengan M.

[METERAI]

.....
Tandatangan Hakim Syar'ie

BORANG 10

PERINTAH KANUN PERATURAN JENAYAH MAHKAMAH SYARIAH, 2018

Bon dan bon ikat jamin selepas ditangkap dengan waran

Bahawasanya saya
No. KP / No.Pasport beralamat
yang dibawa ke hadapan Mahkamah di
dengan suatu waran yang dikeluarkan untuk memaksa kehadiran saya bagi
menjawab suatu pertuduhan dengan ini
terikat untuk hadir dalam Mahkamah di
padaH bersamaan denganM,
untuk menjawab pertuduhan tersebut, dan untuk terus hadir sedemikian
sehingga diarahkan selainnya oleh Mahkamah Syariah; dan, sekiranya saya
mengingkarinya, saya terikat untuk melucuthak kepada Kerajaan Negara Brunei
Darussalam jumlah wang sebanyak ringgit [yang saya dengan
ini mendepositkannya].

Tarikh: H

.....M

.....
Tandatangan

Bahawasanya saya [atau kami] dengan ini mengisytiharkan saya sendiri [atau kami sendiri] sebagai penjamin [atau penjamin-penjamin] bagi yang dinamakan di atas beralamat, bahawa dia akan hadir di hadapan Mahkamah pada H bersamaan dengan M, untuk menjawab pertuduhan yang atasnya dia telah ditangkap, dan dia akan terus hadir sedemikian sehingga diarahkan selainnya oleh Mahkamah Syariah; dan, sekiranya dia mengingkarinya, saya [atau kami] dengan ini terikat [secara bersesama dan berasingan] untuk melucuthak kepada Kerajaan Negara Brunei Darussalam jumlah wang sebanyak ringgit [yang saya [atau kami] dengan ini men depositkannya].

Tarikh: H

.....M

.....
(i) Tandatangan penjamin

.....
(ii) Tandatangan penjamin

BORANG 11

PERINTAH KANUN PERATURAN JENAYAH MAHKAMAH SYARIAH, 2018

Waran geledah

Kepada

.....
.....

Bahawasanya maklumat telah diperolehi [*atau* aduan telah dibuat] di hadapan saya, dan selepas siasatan yang sewajarnya dijalankan ke atasnya didapati oleh saya bahawa pengeluaran suatu waran geledah adalah perlu bagi sebarang siasatan, perbicaraan atau prosiding lain.

Ini memberi kuasa dan menghendaki kamu dalam tempoh hari dari tarikh ini untuk memasuki rumah [*atau* tempat atau premis] yang terletak di dengan bantuan sebagaimana yang dikehendaki, dan untuk menggeledah dan memeriksa tempat itu bagi mencari apa-apa keterangan atau benda, dan jika dijumpai, mengemukakannya dengan segera ke hadapan saya atau Mahkamah Syariah.

Diberikan dengan tandatangan saya dan dengan meterai Mahkamah Syariah pada hari ini H bersamaan denganM.

[METERAI]

.....
Tandatangan Hakim Syar'ie / Pendaftar

BORANG 12

PERINTAH KANUN PERATURAN JENAYAH MAHKAMAH SYARIAH, 2018

Maklumat kepada Pegawai Penguatkuasa Agama atau pegawai polis

No:

Tarikh:.....H

.....M

Jam: pagi/petang

Nama:

No. KP / No. Pasport : Umur:

Pekerjaan:

Alamat:

Saya dengan ini memberi maklumat yang berikut —

.....
.....
.....
.....
.....
.....
.....
.....
.....
.....
.....

.....
Tandatangan pemberi maklumat

WARTA KERAJAAN NEGARA BRUNEI DARUSSALAM

Maklumat di atas diberikan secara bertulis/lisan dan telah ditulis dan ditandatangani oleh pegawai di bawah ini dan dibacakan kepada pemberi maklumat.

Tarikh:H

.....M

.....
Tandatangan Pegawai Penguatkuasa Agama / pegawai polis

BORANG 13

PERINTAH KANUN PERATURAN JENAYAH MAHKAMAH SYARIAH, 2018

Permohonan bagi kebenaran untuk mengambil sampel badan

Kepada Hakim Syar'ie

Saya, (nama dan jawatan pemohon),
memohon bagi mendapatkan suatu perintah Hakim Syar'ie untuk mengambil
suatu sampel badan, iaitu, [perihal sampel]
daripada [nama orang yang disyaki]
atas alasan yang berikut —

- (i) orang itu disyaki telah melakukan suatu kesalahan yang boleh dihukum
penjara bertentangan dengan bab dari; dan
- (ii) adalah dipercayai bahawa sampel itu boleh mengesahkan atau
menyangkal kesalahan yang dilakukan oleh orang itu.

Tarikh:H

.....M

.....

Nama

Jawatan

BORANG 14

PERINTAH KANUN PERATURAN JENAYAH MAHKAMAH SYARIAH, 2018

Kebenaran untuk mengambil sampel badan

Kepada:

Suatu permohonan telah dibuat kepada Hakim Syar'ie yang bertandatangan di bawah ini, oleh [nama pemohon] pada [tarikh] dan Hakim Syar'ie yang bertandatangan di bawah ini berpuas hati bahawa terdapat alasan yang munasabah —

- (i) untuk mengesyaki bahawa orang itu telah melakukan suatu kesalahan yang boleh dihukum penjara bertentangan dengan bab dari; dan
- (ii) untuk mempercayai bahawa sampel itu boleh mengesahkan atau menyangkal kesalahan yang dilakukan oleh orang itu.

Saya dengan ini memerintahkan supaya orang yang disyaki itu memberikan sampel badan yang dikehendaki, iaitu (perihal sampel) kepada

Tarikh:H

.....M

[METERAI]

.....
Tandatangan Hakim Syar'ie

BORANG 15

PERINTAH KANUN PERATURAN JENAYAH MAHKAMAH SYARIAH, 2018

Bon untuk memberi keterangan

Bahawasanya saya, No. KP / No. Pasport
beralamat..... dengan ini terikat
untuk hadir di Mahkamah di, pada
.....H bersamaan denganM,
pada jampagi / petang dan kemudiannya untuk memberi
keterangan dalam perkara suatu pertuduhan
terhadap; dan sekiranya saya mengingkarinya,
saya terikat untuk melucuthak kepada Kerajaan Negara Brunei Darussalam
jumlah wang sebanyak ringgit [yang saya dengan ini
mendepositkannya].

Tarikh:H

.....M

.....
Tandatangan

BORANG 16

PERINTAH KANUN PERATURAN JENAYAH MAHKAMAH SYARIAH, 2018

Maklumat kepada Hakim Syar'ie

No:

Tarikh:..... H

..... M

Jam: pagi/petang

Nama:

No. KP / No. Pasport : Umur:

Pekerjaan:

Alamat:

Saya dengan ini memberi maklumat yang berikut —

.....
.....
.....
.....
.....
.....
.....
.....
.....
.....
.....
.....
.....
.....
.....

Sesungguhnya saya dengan ini mengaku bahawa maklumat di atas adalah benar dan tiada yang lain melainkan benar belaka.

.....
Tandatangan pemberi maklumat

Tarikh:H
.....M

[METERAI]

.....
Tandatangan Hakim Syar'ie

BORANG 17

PERINTAH KANUN PERATURAN JENAYAH MAHKAMAH SYARIAH, 2018

Waran pengkomitan atas hukuman penjara atau denda

Kepada pegawai yang menjaga penjara di

Bahawasanya pada H bersamaan dengan
..... M, [nama banduan]
telah disabitkan dalam Mahkamah, atas kesalahan
..... di bawah bab..... [atau bab-bab.....]
dari, dan telah dijatuhi hukuman

Ini memberi kuasa dan menghendaki kamu untuk menerima
tersebut ke dalam jagaan kamu, berserta dengan waran ini, dan melaksanakan
hukuman yang disebutkan di atas mengikut undang-undang.

Diberikan dengan tandatangan saya dan dengan meterai Mahkamah Syariah pada
hari iniH bersamaan denganM.

[METERAI]

.....
Tandatangan Hakim Syar'ie

Bahawasanya saya dengan ini mengisytiharkan bahawa
tersebut telah menjalani hukuman sebagaimana yang disebutkan dalam waran
ini.

.....
Pegawai yang menjaga penjara

BORANG 18

PERINTAH KANUN PERATURAN JENAYAH MAHKAMAH SYARIAH, 2018

Waran pemenjaraan kerana gagal mendapatkan kembali penyelesaian dengan cara distres

Kepada pegawai yang menjaga penjara di

Bahawasanya No. KP / No. Pasport
beralamat telah membawa terhadap
beralamat aduan bahawa, dan
aduan itu telah ditolak sebagai remeh [*atau* menyusahkan], dan perintah
penolakan itu mengaward pembayaran oleh beralamat
..... jumlah wang sebanyak ringgit
sebagai penyelesaian; dan bahawasanya jumlah wang tersebut belum dibayar dan
tidak boleh didapatkan kembali dengan cara distres ke atas harta alih
..... tersebut dan suatu perintah telah dibuat untuk
pemenjaraannya bagi tempoh selama hari, melainkan jika jumlah
wang yang disebutkan di atas dibayar terlebih dahulu:

Ini memberi kuasa dan menghendaki kamu untuk menerima
..... tersebut ke dalam jagaan kamu, berserta dengan waran ini,
dan menahannya dengan selamat di dalam penjara bagi tempoh selama
..... tertakluk kepada peruntukan-peruntukan
....., melainkan jika jumlah wang tersebut dibayar terlebih
dahulu; dan setelah menerima jumlah wang tersebut membebaskannya dengan
segera, dengan mengembalikan waran ini dengan suatu pengindorsan yang mem-
perakui cara pelaksanaannya.

Diberikan dengan tandatangan saya dan dengan meterai Mahkamah Syariah pada
hari iniH bersamaan denganM.

[METERAI]

.....
Tandatangan Hakim Syar'ie

WARTA KERAJAAN NEGARA BRUNEI DARUSSALAM

Bahawasanya saya dengan ini mengisytiharkan bahawa
tersebut telah menjalani hukuman sebagaimana yang disebutkan dalam waran
ini.

.....
Pegawai yang menjaga penjara

BORANG 19

PERINTAH KANUN PERATURAN JENAYAH MAHKAMAH SYARIAH, 2018

Waran pelaksanaan hukuman mati

Kepada pegawai yang menjaga penjara di

Bahawasanya dalam Mahkamah Tinggi Syariah di
pada H bersamaan dengan M,
..... No. KP / No. Pasport
telah disabitkan atas kesalahan di bawah bab
..... [atau bab-bab] dari
dan telah dijatuhi hukuman mati [dan bahawasanya suatu rayuan kepada
Mahkamah Rayuan Syariah telah ditolak pada H bersamaan
dengan M], dan bahawasanya Kebawah Duli
Yang Maha Mulia Paduka Seri Baginda Sultan dan Yang Di-Pertuan telah tidak
mengurniakan pengampunan.

Ini memberi kuasa dan menghendaki kamu, Pegawai itu, untuk
melaksanakan hukuman mati tersebut dengan menyebabkan
tersebut digantung pada leher atau direjam sehingga mati atau dengan cara
lain [nyatakan] sebagai hukuman kerana
....., pada masa yang ditetapkan oleh
Mahkamah Syariah dan mengembalikan waran ini kepada Mahkamah Syariah
dengan suatu pengindorsan yang memperakui bahawa hukuman itu telah
dilaksanakan, berserta dengan suatu sijil kematian yang ditandatangani oleh
seorang pegawai perubatan.

Diberikan dengan tandatangan saya dan dengan meterai Mahkamah Syariah pada
hari iniH bersamaan denganM.

[METERAI]

.....
Tandatangan Ketua Hakim Syar'ie

WARTA KERAJAAN NEGARA BRUNEI DARUSSALAM

Saya dengan ini memperakui bahawa
telah mati kerana digantung pada leher atau direjam sehingga mati atau dengan
cara lain(nyatakan).

.....
Pegawai perubatan

Saya dengan ini memperakui bahawa telah
menjalani hukuman mati sebagaimana yang disebutkan dalam waran ini.

.....
Pegawai yang menjaga penjara

BORANG 20

PERINTAH KANUN PERATURAN JENAYAH MAHKAMAH SYARIAH, 2018

Waran pengkomitan

Kepada pegawai yang menjaga penjara di

Bahawasanya No. KP / No. Pasport
pada H bersamaan dengan M
telah disabitkan dalam Mahkamah di,
atas kesalahan di bawah bab [atau bab-
bab] dari, dan
dihukum / dijatuhi hukuman

Ini memberi kuasa dan menghendaki kamu untuk menerima
tersebut ke dalam jagaan kamu, berserta dengan waran ini, dan menahannya
dengan selamat di sana sehingga kamu menerima waran atau perintah selanjut-
nya Mahkamah Syariah ini.

Diberikan dengan tandatangan saya dan dengan meterai Mahkamah Syariah pada
hari iniH bersamaan denganM.

[METERAI]

.....
Tandatangan Hakim Syar'ie

BORANG 21

PERINTAH KANUN PERATURAN JENAYAH MAHKAMAH SYARIAH, 2018

Waran pelaksanaan hukuman *hadd* atau *qisas*

Kepada pegawai yang menjaga penjara di

Bahawasanya No. KP / No. Pasport
beralamat telah disabitkan dalam
Mahkamah di pada
..... H bersamaan dengan M,
atas kesalahan di bawah bab [*atau* bab-bab
.....] dari dan telah dijatuhkan hukuman
.....

Bahawasanya suatu rayuan kepada Mahkamah Rayuan Syariah telah ditolak pada
..... H bersamaan dengan M atau jika
tiada rayuan dibuat, suatu pengindorsan telah dibuat oleh Mahkamah Rayuan
Syariah pada H bersamaan dengan M.

Ini memberi kuasa dan menghendaki kamu, Pegawai itu, untuk melaksanakan
hukuman *hadd* [iaitu] atau *qisas* [iaitu]
terhadap tersebut pada masa yang disebutkan
oleh Mahkamah Syariah dan mengembalikan waran ini kepada Mahkamah
Syariah dengan suatu pengindorsan yang memperakui bahawa hukuman itu telah
dilaksanakan.

Diberikan dengan tandatangan saya dan dengan meterai Mahkamah Syariah pada
hari ini H bersamaan dengan M.

[METERAI]

.....
Tandatangan Hakim Syar'ie

Saya dengan ini memperakui bahawa telah
menjalani hukuman sebagaimana yang disebutkan dalam waran ini.

.....
Pegawai yang menjaga penjara

BORANG 22

PERINTAH KANUN PERATURAN JENAYAH MAHKAMAH SYARIAH, 2018

Waran untuk melevi denda dengan cara distres dan jualan

Kepada beralamat

Bahawasanya
No. KP / No. Pasport beralamat
pada H.....M telah disabitkan
di hadapan saya atas kesalahan dan dihukum
membayar denda sebanyak ringgit, dan bahawasanya
..... tersebut walaupun dikehendaki membayar denda
itu, belum lagi membayarnya atau mana-mana bahagiannya:

Ini memberi kuasa dan menghendaki kamu untuk membuat distres dengan
cara merampas apa-apa harta kepunyaan tersebut yang
mungkin didapati di dalam Daerah dan, jika dalam tempoh
..... selepas distres itu dibuat jumlah wang tersebut tidak dibayar
[atau dengan serta-merta], menjual harta yang didistres itu, atau seberapa banyak
yang mencukupi untuk membayar denda tersebut, dengan mengembalikan waran
ini, dengan suatu pengindorsan yang memperakui apa yang telah kamu lakukan
di bawahnya, sejeurus selepas pelaksanaannya.

Diberikan dengan tandatangan saya dan dengan meterai Mahkamah Syariah pada
hari iniH bersamaan denganM.

[METERAI]

.....
Tandatangan Hakim Syar'ie

Bentuk Pengindorsan

Bahawasanya saya dengan ini memperakui bahawa waran itu telah dilaksanakan dengan cara [nyatakan].

.....
Tandatangan Hakim Syar'ie

BORANG 23

PERINTAH KANUN PERATURAN JENAYAH MAHKAMAH SYARIAH, 2018

Bon untuk hadir dan menerima penghakiman

Bahawasanya saya
No. KP / No. Pasport beralamat
telah dipanggil untuk membuat suatu bon untuk hadir di hadapan Mahkamah
Syariah di jika dan apabila
dipanggil untuk menerima penghakiman Mahkamah Syariah kerana kesalahan
..... yang atasnya saya telah disabitkan, dan dalam pada itu
untuk menjaga keamanan dan berkelakuan baik, saya dengan ini terikat untuk
hadir pada H bersamaan dengan M
dalam Mahkamah Syariah atau bila-bila masa sahaja saya dikehendaki, dan dalam
pada itu untuk berkelakuan baik dan menjaga keamanan terhadap Kebawah Duli
Yang Maha Mulia Paduka Seri Baginda Sultan dan Yang Di-Pertuan dan semua
rakyat Baginda; dan sekiranya saya mengingkari sebarang syarat yang terkandung
di dalamnya, saya terikat untuk melucuthak kepada Kerajaan Negara Brunei
Darussalam jumlah wang sebanyak ringgit [yang saya
dengan ini mendepositkannya].

Tarikh:H

.....M

.....
Tandatangan

Jika suatu bon dengan penjamin-penjamin hendak dilaksanakan, tambahkan —

Kami dengan ini mengisytiharkan sebagai penjamin-penjamin bagi yang dinamakan di atas, bahawa dia akan hadir dalam Mahkamah Syariah di pada H bersamaan dengan M atau bila-bila masa sahaja dia dikehendaki, dan bahawa dia akan dalam pada itu berkelakuan baik dan menjaga keamanan terhadap Kebawah Duli Yang Maha Mulia Paduka Seri Baginda Sultan dan Yang Di-Pertuan dan semua rakyat Baginda; dan sekiranya dia mengingkari sebarang syarat yang terkandung di dalamnya, kami terikat, secara berse sama dan berasingan, untuk melucuthak kepada Kerajaan Negara Brunei Darussalam jumlah wang sebanyak ringgit [yang kami dengan ini mendepositkannya].

Tarikh:H

.....M

.....
(i) Tandatangan penjamin

.....
(ii) Tandatangan penjamin

BORANG 24

PERINTAH KANUN PERATURAN JENAYAH MAHKAMAH SYARIAH, 2018

Borang petisyen rayuan

Kepada Ketua Hakim Syari'e atau Hakim-Hakim Mahkamah Tinggi Syariah
[mengikut mana yang berkenaan]

Petisyen bagi

Menunjukkan seperti yang berikut:

1. Pempetisyen kamu yang dinamakan di atas telah dipertuduh melakukan dan disabitkan di Mahkamah yang diadakan di padaH bersamaan denganM, dan perintah yang berikut telah dibuat mengenainya
[nyatakan di sini secara ringkas isi kandungan penghakiman atau hukuman itu].

2. Pempetisyen kamu tidak berpuas hati dengan penghakiman itu atas alasan yang berikut: [nyatakan di sini alasan tertentu rayuan yang perayu bersandar].

3. Pempetisyen kamu memohon bahawa penghakiman atau hukuman tersebut boleh diakaskan atau bahawa perintah tersebut boleh dibuat mengikut kehendak keadilan.

.....
Perayu

BORANG 25

PERINTAH KANUN PERATURAN JENAYAH MAHKAMAH SYARIAH, 2018

Kes khas

Dalam Mahkamah Tinggi Syariah Negara Brunei Darussalam

Di Mahkamah Syariah yang diadakan di di hadapan Hakim Syar'ie yang bertandatangan di bawah ini pada.....H bersamaan denganM, tertuduh yang dinamakan di atas telah dipertuduh seperti yang berikut:

Dalam pendengaran pertuduhan tersebut adalah dibuktikan di hadapan saya bahawa: *[nyatakan di sini sebanyak mana keterangan dan fakta-fakta yang diterima bagi kes itu yang diperlukan untuk menimbulkan persoalan atau persoalan-persoalan undang-undang yang dimaksudkan untuk dikemukakan].*

Selepas itu dihujah di pihak tertuduh [atau Pendakwa Syar'ie, mengikut mana-mana yang berkenaan]: *[nyatakan di sini bantahan undang-undang yang dibuat].*

Tetapi [atau Dan] saya berpendapat bahawa: *[nyatakan di sini alasan Mahkamah Syariah dalam memutuskan kes itu]*

dan memutuskan bahawa: *[nyatakan di sini keputusan dan penghakiman Mahkamah Syariah].*

Persoalan untuk pendapat Mahkamah Tinggi Syariah adalah sama ada keputusan tersebut betul dalam perkara undang-undang dan apa yang patut dilakukan dalam hal sedemikian.

WARTA KERAJAAN NEGARA BRUNEI DARUSSALAM

Tarikh: H

.....M

[METERAI]

.....
Tandatangan Hakim Syar'ie

BORANG 26

PERINTAH KANUN PERATURAN JENAYAH MAHKAMAH SYARIAH, 2018

Waran pengkomitan dalam kes penghinaan yang tertentu apabila denda dikenakan

Kepada pegawai yang menjaga penjara di

Bahawasanya di Mahkamah Syariah yang diadakan di hadapan saya pada hari ini H bersamaan dengan M, di hadapan [atau dalam pandangan] Mahkamah Syariah melakukan penghinaan dengan sengaja:

Dan bahawasanya kerana penghinaan itu tersebut telah dihukum oleh Mahkamah Syariah untuk membayar suatu denda sebanyak ringgit, atau jika ingkar dihukum penjara bagi tempoh selama

Ini memberi kuasa dan menghendaki kamu untuk menerima tersebut ke dalam jagaan kamu, berserta dengan waran ini, dan menahannya dengan selamat di dalam penjara bagi tempoh selama melainkan jika denda tersebut dibayar terlebih dahulu; dan setelah denda tersebut diterima, membebaskannya dengan serta-merta, dengan mengembalikan waran ini dengan suatu pengindorsan yang memperakui cara pelaksanaannya.

Diberikan dengan tandatangan saya dan dengan meterai Mahkamah Syariah pada hari iniH bersamaan denganM.

[METERAI]

.....
Tandatangan Hakim Syar'ie

WARTA KERAJAAN NEGARA BRUNEI DARUSSALAM

Bahawasanya saya dengan ini memperakui bahawa
telah menjalani hukuman penjara sebagaimana yang disebutkan dalam waran ini.

.....
Pegawai yang menjaga penjara

BORANG 27

PERINTAH KANUN PERATURAN JENAYAH MAHKAMAH SYARIAH, 2018

Waran pengkomitan saksi yang enggan menjawab

Kepada pegawai yang menjaga penjara di

Bahawasanya

No. KP / No. Pasport beralamat
yang disaman [atau dibawa ke hadapan Mahkamah Syariah ini] sebagai seorang saksi dan pada hari ini dikehendaki untuk memberi keterangan mengenai siasatan ke atas suatu kesalahan yang dikatakan, enggan menjawab suatu soalan tertentu [atau soalan-soalan tertentu] yang diajukan kepadanya berkenaan dengan kesalahan yang dikatakan itu, dan telah direkodkan, tanpa menyatakan apa-apa alasan yang patut bagi keengganannya itu, dan kerana penghinaan itu telah diputuskan untuk ditahan dalam jagaan selama

Ini memberi kuasa dan menghendaki kamu untuk menerima tersebut ke dalam jagaan kamu, dan menahannya dengan selamat dalam jagaan kamu selama hari, melainkan jika dalam pada itu dia bersetuju untuk diperiksa dan menjawab soalan-soalan yang ditanyakan kepadanya, dan pada hari yang terakhir itu, atau dengan serta-merta setelah persetujuan itu diketahui, membawanya ke hadapan Mahkamah Syariah ini untuk diuruskan mengikut undang-undang, dengan mengembalikan waran ini dengan suatu pengindorsan yang memperakui cara pelaksanaannya.

Diberikan dengan tandatangan saya dan dengan meterai Mahkamah Syariah pada hari iniH bersamaan denganM.

[METERAI]

.....
Tandatangan Hakim Syar'ie

WARTA KERAJAAN NEGARA BRUNEI DARUSSALAM

Bahawasanya saya dengan ini memperakui bahawa
telah menjalani hukuman sebagaimana yang disebutkan dalam waran ini.

.....
Pegawai yang menjaga penjara

BORANG 28

PERINTAH KANUN PERATURAN JENAYAH MAHKAMAH SYARIAH, 2018

Waran untuk melepaskan orang yang dipenjarakan
kerana gagal memberi jaminan

Kepada pegawai yang menjaga penjara di

Bahawasanya

No. KP / No. Pasport beralamat
telah dipenjarakan ke dalam jagaan kamu dengan waran Mahkamah Syariah ini,
bertarikhH bersamaan denganM,
dan telah juga melaksanakan suatu bon dengan penjamin [atau penjamin-
penjamin]nya di bawah Perintah Kanun Peraturan Jenayah Mahkamah
Syariah, 2018:

Ini memberi kuasa dan menghendaki kamu dengan serta-merta untuk
melepaskan tersebut daripada jagaan kamu,
melainkan jika dia kena ditahan kerana sesuatu perkara lain.

Diberikan dengan tandatangan saya dan dengan meterai Mahkamah Syariah pada
hari iniH bersamaan denganM.

[METERAI]

.....
Tandatangan Hakim Syar'ie

BORANG 29

PERINTAH KANUN PERATURAN JENAYAH MAHKAMAH SYARIAH, 2018

Notis kepada penjamin atas pelanggaran bon

Kepada

.....
.....

Bahawasanya pada H bersamaan dengan M, kamu menjadi penjamin bagi No. KP / No. Pasport beralamat bahawa dia akan hadir di hadapan Mahkamah Syariah ini pada H bersamaan dengan M, dan sekiranya dia ingkar kamu terikat untuk melucuthak jumlah wang sebanyak ringgit kepada Kerajaan Negara Brunei Darussalam dan bahawasanya tersebut telah gagal hadir di hadapan Mahkamah Syariah ini, dan dengan sebab keingkarannya itu kamu telah melucuthak jumlah wang sebanyak ringgit yang tersebut di atas:

Kamu adalah dengan ini dikehendaki membayar penalti tersebut atau menunjukkan sebab, dalam masa hari dari tarikh ini, mengapa pembayaran jumlah wang tersebut tidak patut dikuatkuasakan terhadap kamu.

Diberikan dengan tandatangan saya dan dengan meterai Mahkamah Syariah pada hari ini H bersamaan dengan M.

[METERAI]

.....
Tandatangan Hakim Syar'ie

BORANG 30

PERINTAH KANUN PERATURAN JENAYAH MAHKAMAH SYARIAH, 2018

Notis kepada penjamin atas perlucuthakan bon untuk berkelakuan baik

Kepada

.....
.....

Bahawasanya padaH bersamaan denganM, kamu menjadi penjamin dengan suatu bon bagi No. KP / No. Pasport beralamat bahawa dia akan berkelakuan baik bagi tempoh selama dan sekiranya dia ingkar kamu terikat untuk melucuthak jumlah wang sebanyak ringgit kepada Kerajaan Negara Brunei Darussalam dan bahawasanya tersebut telah disabitkan atas kesalahan yang dilakukan sejak kamu menjadi penjaminnya, yang dengan sebab itu bon jaminan kamu telah dilucuthak:

Kamu adalah dengan ini dikehendaki membayar penalti sebanyak ringgit, atau menunjukkan sebab dalam masa hari mengapa penalti tersebut tidak patut dibayar.

Diberikan dengan tandatangan saya dan dengan meterai Mahkamah Syariah pada hari iniH bersamaan denganM.

[METERAI]

.....
Tandatangan Hakim Syar'ie

BORANG 31

PERINTAH KANUN PERATURAN JENAYAH MAHKAMAH SYARIAH, 2018

Waran penahanan terhadap penjamin

Kepada

.....
.....

Bahawasanya
No. KP / No. Pasport beralamat
telah terikat sebagai penjamin bagi kehadiran [*nyatakan syarat bon*], dan tersebut telah ingkar, dan dengan yang demikian dilucuthak kepada Kerajaan Negara Brunei Darussalam jumlah wang sebanyak ringgit.

Ini memberi kuasa dan menghendaki kamu untuk menahan mana-mana harta alih tersebut yang kamu boleh dapati melalui perampasan dan penahanan, dan, jika amaun tersebut tidak dibayar dalam masa 3 hari, menjual harta yang ditahan itu, atau seberapa banyaknya yang mencukupi untuk membayar amaun yang tersebut di atas, dan membuat penyata tentang apa yang telah kamu lakukan di bawah waran ini sejurus selepas pelaksanaannya.

Diberikan dengan tandatangan saya dan dengan meterai Mahkamah Syariah pada hari iniH bersamaan denganM.

[METERAI]

.....
Tandatangan Hakim Syar'ie

BORANG 32

PERINTAH KANUN PERATURAN JENAYAH MAHKAMAH SYARIAH, 2018

Waran pengkomitan penjamin bagi tertuduh yang dibenarkan diikat jamin

Kepada pegawai yang menjaga penjara di

Bahawasanya
No. KP / No. Pasport beralamat
telah terikat sebagai penjamin bagi kehadiran[nyatakan
syarat bon], dan tersebut telah ingkar
yang dengan sebab itu penalti yang disebutkan dalam bon itu telah dilucuthak
kepada Kerajaan Negara Brunei Darussalam dan bahawasanya
tersebut telah, selepas notis yang sewajarnya diberikan kepadanya, gagal
membayar jumlah wang tersebut atau menunjukkan sebarang sebab yang
mencukupi mengapa pembayaran tidak patut dikuatkuasakan terhadapnya, dan
jumlah wang tersebut tidak boleh didapatkan kembali dengan penahanan dan
penjualan harta alihnya, dan suatu perintah telah dibuat bagi pemenjarannya
selama [nyatakan tempoh itu]:

Ini memberi kuasa dan menghendaki kamu untuk menerima
tersebut ke dalam jagaan kamu berserta dengan waran ini, dan menahannya
dengan selamat di dalam penjara bagi tempoh [tempoh
hukuman penjara] dan mengembalikan waran ini dengan suatu pengindorsan yang
memperakui cara pelaksanaannya.

Diberikan dengan tandatangan saya dan dengan meterai Mahkamah Syariah pada
hari iniH bersamaan denganM.

[METERAI]

.....
Tandatangan Hakim Syar'ie

BORANG 33

PERINTAH KANUN PERATURAN JENAYAH MAHKAMAH SYARIAH, 2018

Notis kepada prinsipal mengenai perlucuthakan bon untuk menjaga keamanan

Kepada

.....
.....

Bahawasanya pada H bersamaan dengan M, kamu telah membuat suatu bon untuk tidak melakukan dll. [*seperti dalam bon*], dan bukti perlucuthakan bon itu telah diberikan di hadapan saya dan telah direkodkan:

Kamu adalah dengan ini diminta membayar penalti tersebut sebanyak ringgit atau menunjukkan sebab di hadapan saya dalam masa hari mengapa bayaran penalti tersebut tidak patut dikuatkuasakan terhadap kamu.

Tarikh: H

.....M

[METERAI]

.....
Tandatangan

BORANG 34

PERINTAH KANUN PERATURAN JENAYAH MAHKAMAH SYARIAH, 2018

Waran pemenjaraan kerana melanggar bon untuk menjaga keamanan

Kepada pegawai yang menjaga penjara di

Bahawasanya bukti telah diberikan di hadapan saya dan telah direkodkan bahawa No. KP / No. Pasport beralamat telah melakukan pelanggaran bon yang telah dibuat olehnya untuk menjaga keamanan, yang dengan sebab itu dia telah melucuthak kepada Kerajaan Negara Brunei Darussalam jumlah wang sebanyak ringgit; dan bahawasanya tersebut telah gagal membayar jumlah wang tersebut atau menunjukkan sebab mengapa jumlah wang tersebut tidak patut dibayar, walaupun telah diminta berbuat demikian, dan pembayarannya itu tidak dapat dikuatkuasakan dengan penahanan harta alihnya, dan suatu perintah telah dibuat bagi pemenjaraan tersebut bagi tempoh selama

Ini memberi kuasa dan menghendaki kamu untuk menerima tersebut ke dalam jagaan kamu, berserta dengan waran ini, dan menahannya dengan selamat di dalam penjara bagi tempoh selama; dan mengembalikan waran ini dengan suatu pengindorsan yang memperakui cara pelaksanaannya.

Diberikan dengan tandatangan saya dan dengan meterai Mahkamah Syariah pada hari iniH bersamaan dengan M.

[METERAI]

.....
Tandatangan Hakim Syar'ie

Bahawasanya saya dengan ini memperakui bahawa
telah menjalani hukuman penjara sebagaimana yang disebutkan dalam waran ini.

.....
Pegawai yang menjaga penjara

BORANG 35

PERINTAH KANUN PERATURAN JENAYAH MAHKAMAH SYARIAH, 2018

Waran penahanan dan penjualan apabila bon untuk berkelakuan baik dilucuthak

Kepada

.....
.....

Bahawasanya
No. KP / No. Pasport beralamat
pada H bersamaan dengan M,
ada memberikan jaminan dengan bon dalam jumlah wang sebanyak
ringgit bagi berkelakuan baik, dan bukti
telah diberikan di hadapan saya yang telah direkodkan mengenai kesalahan
..... yang dilakukan oleh
tersebut yang dengan sebab itu bon tersebut telah dilucuthak; dan bahawasanya
notis telah diberikan kepada tersebut yang memintanya
untuk menunjukkan sebab mengapa jumlah wang tersebut tidak patut dibayar,
dan dia telah gagal berbuat demikian atau membayar jumlah wang tersebut:

Ini memberi kuasa dan menghendaki kamu untuk menahan dengan
perampasan harta kepunyaan bernilai
ringgit, yang kamu boleh dapati, dan jika jumlah wang tersebut tidak dibayar
dalam masa menjual harta yang ditahan itu, atau
seberapa banyaknya yang mencukupi untuk membayar jumlah wang tersebut,
dan membuat penyata tentang apa yang telah kamu lakukan di bawah waran ini
sejurus selepas pelaksanaannya.

Diberikan dengan tandatangan saya dan dengan meterai Mahkamah pada hari ini
.....H bersamaan denganM.

[METERAI]

.....
Tandatangan Hakim Syar'ie

JADUAL KETIGA
(bab 175(2))

PEMOTONGAN TANGAN KANAN

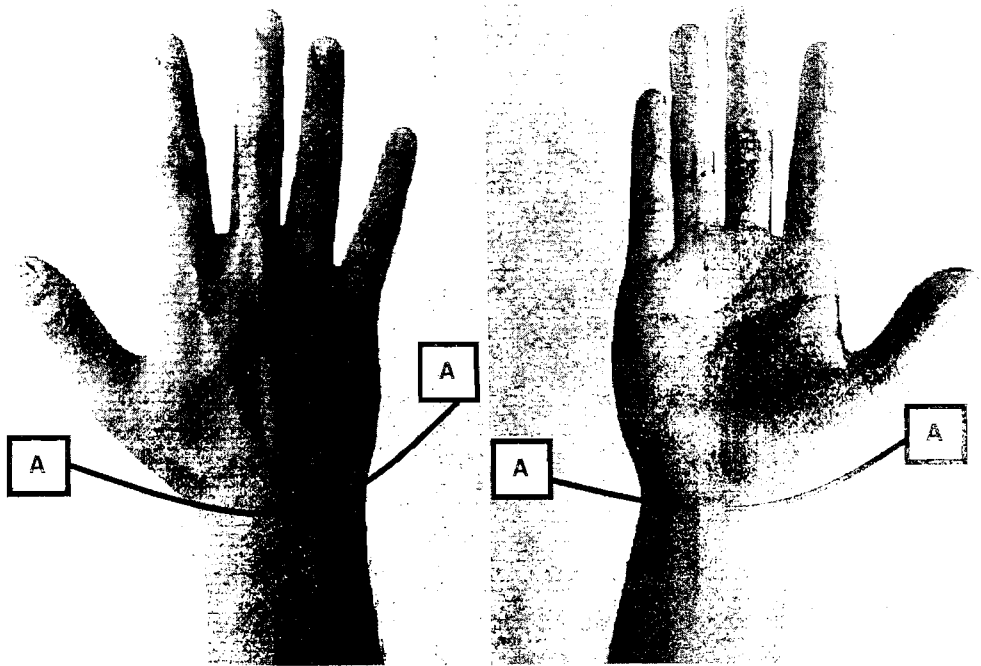

JADUAL KEEMPAT
(bab 175(3))

PEMOTONGAN KAKI KIRI

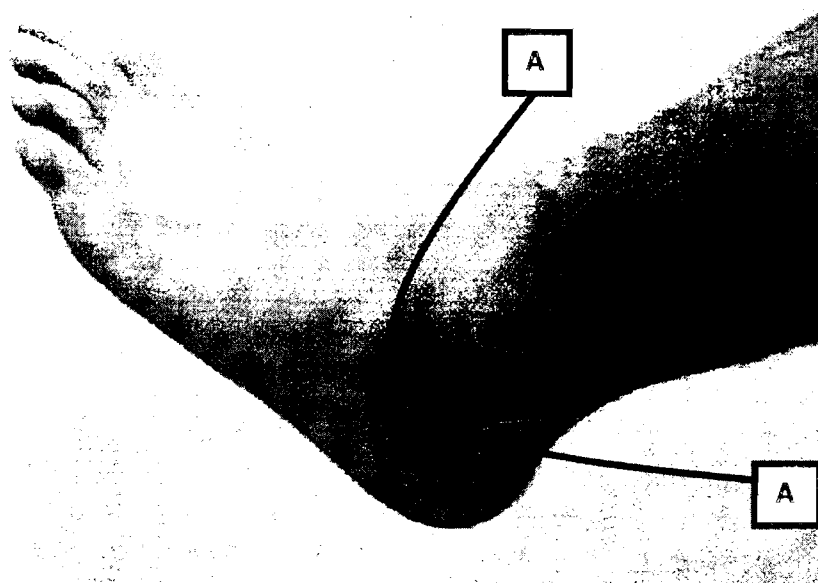
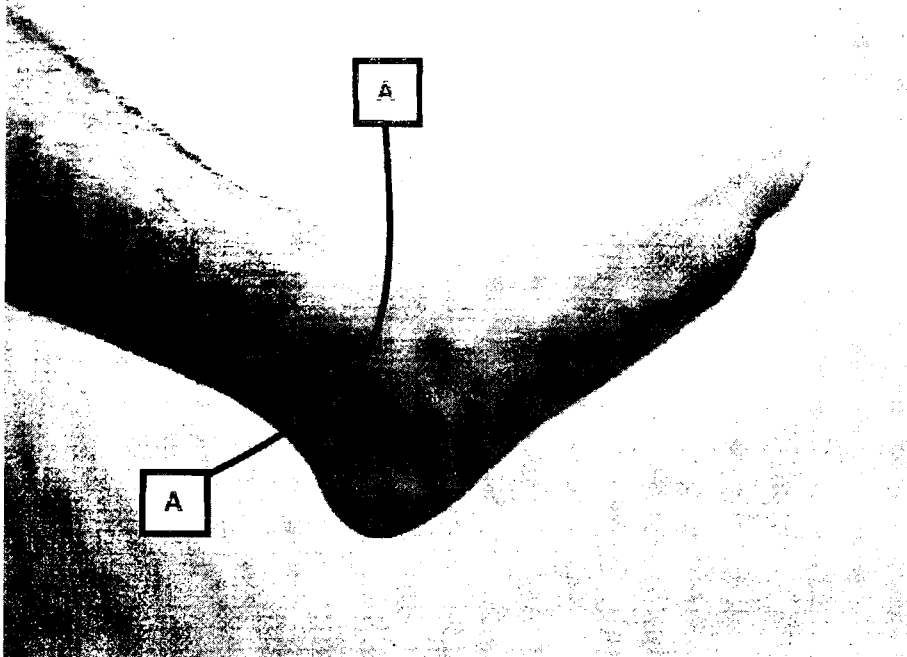

JADUAL KELIMA
(bab 179(a))

ALAT SEBATAN

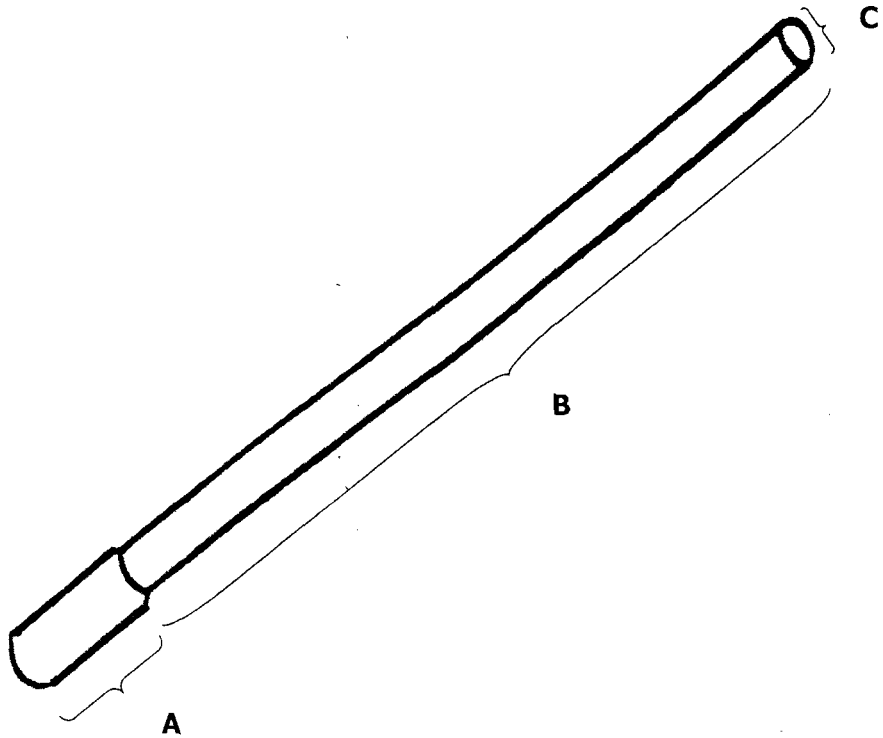

- A. PEMEGANG ALAT SEBATAN
- B. PANJANG ALAT SEBATAN – tidak melebihi 1.22 meter
- C. GARIS PUSAT ALAT SEBATAN – tidak melebihi 1.25 sentimeter

JADUAL KEENAM
(bab 179(e) dan (f))

PELAKSANAAN HUKUMAN SEBAT

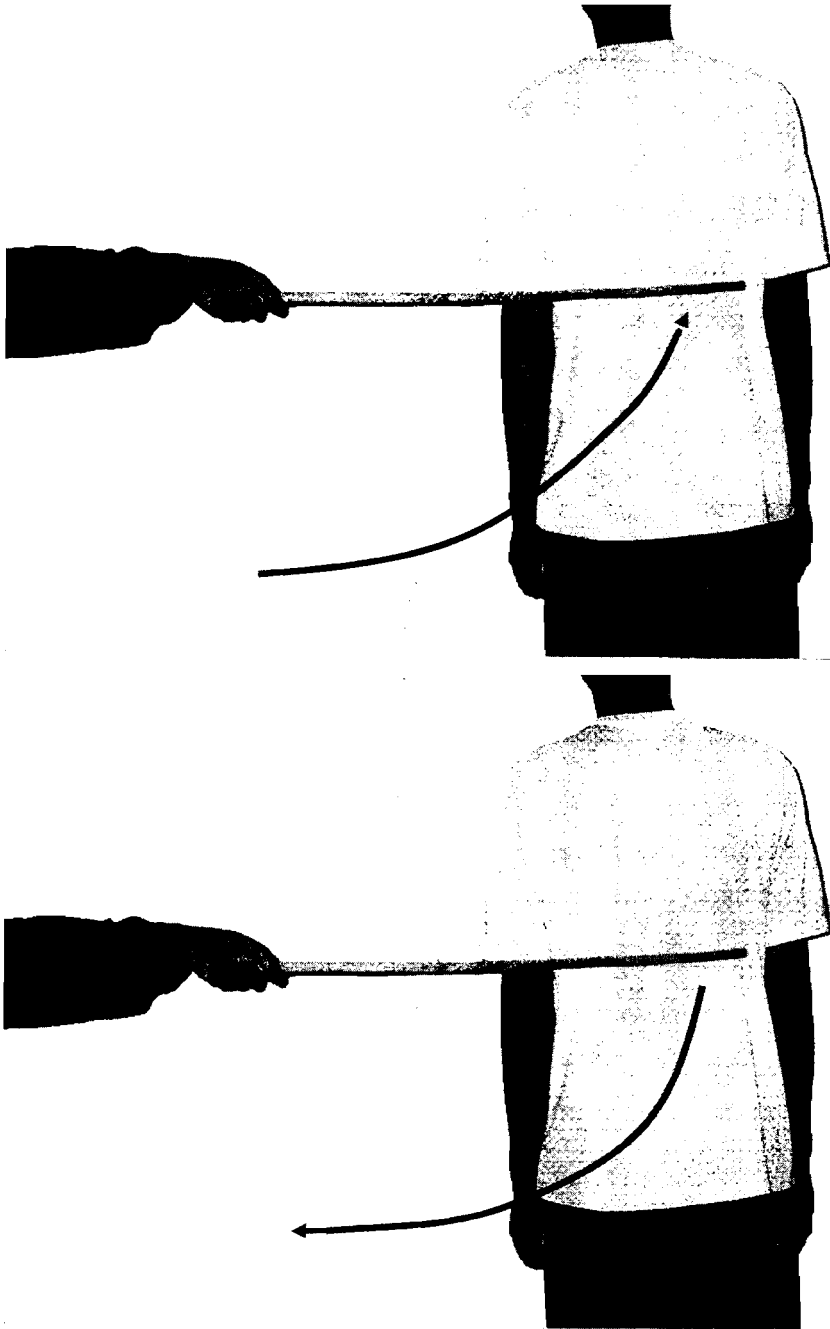

JADUAL KETUJUH
(bab 204(a))

SYARAT-SYARAT DAN *LAFAZ* TAUBAT

Syarat-syarat bagi pesalah yang ingin bertaubat, sama ada orang Islam atau orang bukan Islam

1. Seorang pesalah yang ingin bertaubat hendaklah —

(a) menunjukkan kesungguhannya untuk bertaubat;

(b) ikhlas dan atas kemahuannya sendiri;

(c) menyesali perbuatan yang dilakukan atau perkataan-perkataan yang disebutkan itu;

(d) berjanji untuk tidak akan mengulangi lagi perbuatan yang dilakukan atau perkataan-perkataan yang disebutkan itu;

(e) mengakui fakta sebenar berkenaan dengan perkara yang menjadi kesalahan itu (bagi orang Islam sahaja); dan

(f) menarik balik perbuatan yang dilakukan atau perkataan-perkataan yang menjadi kesalahan itu (bagi orang bukan Islam sahaja).

Lafaz taubat bagi orang Islam

2. *Lafaz* taubat hendaklah mengandungi —

(a) *Lafaz Istighfar* sebanyak tiga kali seperti yang berikut —

أَسْتَغْفِرُ اللَّهَ الْعَظِيمَ الَّذِي لَا إِلَهَ إِلَّا هُوَ الْحَيُّ الْقَيُّومُ وَأَتُوبُ إِلَيْهِ

“Saya memohon keampunan kepada Allah Yang Maha Agung, tiada tuhan melainkan Dia, yang tetap hidup dan kekal, dan saya bertaubat kepadaNya”;

(b) pengakuan bahawa perbuatan yang dilakukan atau perkataan-perkataan yang disebutkan yang menyebabkannya murtad itu adalah salah;

(c) penyesalan dan janji untuk tidak akan mengulangi lagi perbuatan atau perkataan-perkataan yang menyebabkannya murtad itu;

(d) pengakuan mengenai fakta sebenar berkenaan dengan perkara yang menjadi kesalahan itu; dan

(e) lafaz dua *Kalimah Syahadah* hendaklah dilafazkan dalam bahasa Arab seperti yang berikut –

أَشْهَدُ أَنْ لَا إِلَهَ إِلَّا اللَّهُ وَأَشْهَدُ أَنَّ مُحَمَّدًا رَسُولُ اللَّهِ

“Saya naik saksi bahawasanya tiada tuhan yang disembah melainkan Allah, dan saya naik saksi bahawasanya Nabi Muhammad Sallallahu ‘Alaihi Wa Sallam adalah Pesuruh Allah”.

Misalan-misalan

(a)

أَسْتَغْفِرُ اللَّهَ الْعَظِيمَ الَّذِي لَا إِلَهَ إِلَّا هُوَ الْحَيُّ الْقَيُّومُ وَأَتُوبُ إِلَيْهِ

“Saya memohon keampunan kepada Allah Yang Maha Agung, tiada tuhan melainkan Dia, yang tetap hidup dan kekal, dan saya bertaubat kepadaNya”

Saya mengaku bahawa pernyataan saya menghina Nabi Muhammad Sallallahu ‘Alaihi Wa Sallam sebagai bukan nabi akhir zaman yang menyebabkan saya melakukan irtidat adalah salah.

Saya sesungguhnya menyesal dan saya bertaubat dari pernyataan saya menghina Nabi Muhammad Sallallahu ‘Alaihi Wa Sallam sebagai bukan Nabi akhir zaman dan sesungguhnya saya dengan ikhlas berjanji untuk tidak akan mengulangnya lagi.

Saya sesungguhnya mengaku bahawa Nabi Muhammad Sallallahu ‘Alaihi Wa Sallam sebenarnya adalah Nabi akhir zaman.

Dengan ini saya melafazkan –

أَشْهَدُ أَنْ لَا إِلَهَ إِلَّا اللَّهُ وَأَشْهَدُ أَنَّ مُحَمَّدًا رَسُولُ اللَّهِ

“Saya naik saksi bahawasanya tiada tuhan yang disembah melainkan Allah, dan saya naik saksi bahawasanya Nabi Muhammad Sallallahu ‘Alaihi Wa Sallam adalah Pesuruh Allah”.

(b)

أَسْتَغْفِرُ اللَّهَ الْعَظِيمَ الَّذِي لَا إِلَهَ إِلَّا هُوَ الْحَيُّ الْقَيُّومُ وَأَتُوبُ إِلَيْهِ

“Saya memohon keampunan kepada Allah Yang Maha Agung, tiada tuhan melainkan Dia, yang tetap hidup dan kekal, dan saya bertaubat kepadaNya”.

Saya mengaku bahawa perbuatan saya memuja kubur yang menyebabkan saya melakukan *irtidad* adalah salah.

Saya sesungguhnya menyesal dan saya bertaubat atas tindakan saya memuja kubur itu dan sesungguhnya saya dengan ikhlas berjanji tidak akan mengulanginya lagi.

Saya sesungguhnya mengaku bahawa tiada tuhan yang berhak disembah melainkan Allah.

Dengan ini saya melafazkan –

أَشْهَدُ أَنْ لَا إِلَهَ إِلَّا اللَّهُ وَأَشْهَدُ أَنَّ مُحَمَّدًا رَسُولُ اللَّهِ

“Saya naik saksi bahawasanya tiada tuhan yang disembah melainkan Allah, dan saya naik saksi bahawasanya Nabi Muhammad adalah Pesuruh Allah”.

Lafaz taubat bagi orang bukan Islam

3. Lafaz taubat hendaklah mengandungi –

(a) pengakuan bahawa perbuatan yang dilakukan atau perkataan-perkataan yang disebutkan itu adalah salah;

(b) penyesalan dan janji untuk tidak akan mengulangi lagi perbuatan atau perkataan-perkataan yang menjadi kesalahan itu; dan

(c) menarik balik perbuatan atau perkataan-perkataan yang menjadi kesalahan itu.

Misalan

Saya mengaku bahawa pernyataan saya menghina *Nabi Muhammad Sallallahu 'Alaihi Wa Sallam* itu adalah salah.

Saya sesungguhnya menyesal dan saya bertaubat atas tindakan saya menghina *Nabi Muhammad Sallallahu 'Alaihi Wa Sallam* itu dan sesungguhnya saya dengan ikhlas berjanji untuk tidak akan mengulanginya lagi.

Saya sesungguhnya menarik balik pernyataan saya yang menjadi kesalahan itu.

Lafaz taubat bagi kesalahan subahat bagi orang Islam

4. *Lafaz taubat* hendaklah mengandungi –

(a) *Lafaz Istighfar* sebanyak tiga kali seperti yang berikut –

أَسْتَغْفِرُ اللَّهَ الْعَظِيمَ الَّذِي لَا إِلَهَ إِلَّا هُوَ الْحَيُّ الْقَيُّومُ وَأَتُوبُ إِلَيْهِ

“*Saya memohon keampunan kepada Allah Yang Maha Agung, tiada tuhan melainkan Dia, yang tetap hidup dan kekal, dan saya bertaubat kepadaNya*”;

(b) pengakuan bahawa menyubahati perbuatan yang dilakukan atau perkataan-perkataan yang disebutkan yang menjadi kesalahan itu adalah salah;

(c) penyesalan dan janji untuk tidak akan mengulangi lagi kesalahan subahat itu;

(d) pengakuan mengenai fakta sebenar berkenaan dengan perkara yang menjadi kesalahan itu; dan

(e) lafaz dua *Kalimah Syahadah* hendaklah dilafazkan dalam bahasa Arab seperti yang berikut:

أَشْهَدُ أَنْ لَا إِلَهَ إِلَّا اللَّهُ وَأَشْهَدُ أَنَّ مُحَمَّدًا رَسُولُ اللَّهِ

“*Saya naik saksi bahawasanya tiada tuhan yang disembah melainkan Allah, dan saya naik saksi bahawasanya Nabi Muhammad Sallallahu ‘Alaihi Wa Sallam adalah Pesuruh Allah*”.

Misalan

أَسْتَغْفِرُ اللَّهَ الْعَظِيمَ الَّذِي لَا إِلَهَ إِلَّا هُوَ الْحَيُّ الْقَيُّومُ وَأَتُوبُ إِلَيْهِ

“*Saya memohon keampunan kepada Allah Yang Maha Agung, tiada tuhan melainkan Dia, yang tetap hidup dan kekal, dan saya bertaubat kepadaNya*”

Saya mengaku bahawa perbuatan saya menyubahati kesalahan menghina Nabi Muhammad Sallallahu ‘Alaihi Wa Sallam sebagai bukan Nabi akhir zaman adalah salah.

WARTA KERAJAAN NEGARA BRUNEI DARUSSALAM

Saya sesungguhnya menyesal dan saya bertaubat atas perbuatan saya menyubahati kesalahan menghina *Nabi Muhammad Sallallahu 'Alaihi Wa Sallam* sebagai bukan Nabi akhir zaman dan sesungguhnya saya dengan ikhlas berjanji untuk tidak akan mengulanginya lagi.

Saya sesungguhnya mengaku bahawa *Nabi Muhammad Sallallahu 'Alaihi Wa Sallam* sebenarnya adalah Nabi akhir zaman.

Dengan ini saya melafazkan –

أَشْهَدُ أَنْ لَا إِلَهَ إِلَّا اللَّهُ وَأَشْهَدُ أَنَّ مُحَمَّدًا رَسُولُ اللَّهِ

“Saya naik saksi bahawasanya tiada tuhan yang disembah melainkan Allah, dan saya naik saksi bahawasanya Nabi Muhammad Sallallahu 'Alaihi Wa Sallam adalah Pesuruh Allah”.

Lafaz taubat bagi kesalahan subahat bagi orang bukan Islam

5. *Lafaz taubat* hendaklah mengandungi –

(a) pengakuan bahawa menyubahati perbuatan yang dilakukan atau perkataan-perkataan yang disebutkan yang menjadi kesalahan itu adalah salah;

(b) penyesalan dan janji untuk tidak akan mengulangi lagi kesalahan subahat itu; dan

(c) menarik balik perbuatan atau perkataan-perkataan yang disubahati itu.

Misalan

Saya mengaku bahawa perbuatan saya menyubahati kesalahan menghina *Nabi Muhammad Sallallahu 'Alaihi Wa Sallam* itu adalah salah.

Saya sesungguhnya menyesal dan saya bertaubat atas perbuatan saya menyubahati kesalahan menghina *Nabi Muhammad Sallallahu 'Alaihi Wa Sallam* itu dan sesungguhnya saya dengan ikhlas berjanji untuk tidak akan mengulanginya lagi.

Saya dengan ini menarik balik perbuatan atau perkataan-perkataan yang saya subahati itu.

Diperbuat pada hari ini 17 haribulan Jamadilakhir, Tahun Hijrah 1439 bersamaan dengan 5 haribulan Mac, 2018 di Istana Nurul Iman Beta, Bandar Seri Begawan, Negara Brunei Darussalam.

KEBAWAH DULI YANG MAHA MULIA
PADUKA SERI BAGINDA SULTAN DAN YANG DI-PERTUAN
NEGARA BRUNEI DARUSSALAM